

EHC 605.0 S, 705.0 S

STIHL



2 - 13	Instruction Manual
13 - 27	Manual de instrucciones
27 - 40	Instruções de serviço
40 - 53	Petunjuk Pemakaian
53 - 63	คู่มือการใช้งาน
63 - 75	Sổ tay Hướng dẫn



Contents

1	Introduction.....	2
2	Guide to Using this Manual.....	2
3	Overview.....	2
4	Safety Precautions.....	3
5	Preparing the Engine for Operation.....	7
6	Refuelling the Engine and Adding Engine Oil.....	7
7	Starting and Stopping the Engine.....	8
8	Checking the Engine.....	9
9	Working with the Engine.....	9
10	After Finishing Work.....	9
11	Transporting.....	9
12	Storing.....	9
13	Cleaning.....	10
14	Troubleshooting.....	10
15	Maintenance.....	11
16	Repairing.....	12
17	Specifications.....	13
18	Spare Parts and Accessories.....	13
19	Disposal.....	13

1 Introduction

Dear Customer,

Thank you for choosing STIHL. We develop and manufacture our quality products to meet our customers' requirements. The products are designed for reliability even under extreme conditions.

STIHL also stands for premium service quality. Our dealers guarantee competent advice and instruction as well as comprehensive service support.

STIHL expressly commit themselves to a sustainable and responsible handling of natural resources. This user manual is intended to help you use your STIHL product safely and in an environmentally friendly manner over a long service life.

We thank you for your confidence in us and hope you will enjoy working with your STIHL product.



Dr. Nikolas Stihl

IMPORTANT! READ BEFORE USING AND KEEP IN A SAFE PLACE FOR REFERENCE.

2 Guide to Using this Manual

2.1 Applicable Documents

Local laws and safety regulations apply.

2.2 Warning Notices in Text

DANGER

- This notice refers to risks which result in serious or fatal injury.
 - ▶ Serious or fatal injuries can be avoided by taking the precautions mentioned.

WARNING

- This notice refers to risks which **can** result in serious or fatal injury.
 - ▶ Serious or fatal injuries can be avoided by taking the precautions mentioned.

NOTICE

- This notice refers to risks which can result in damage to property.
 - ▶ Damage to property can be avoided by taking the precautions mentioned.

2.3 Symbols in the Text



This symbol indicates a chapter in this instruction manual.

3 Overview

3.1 Engine

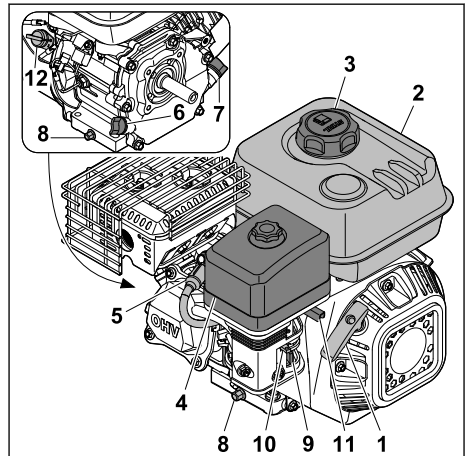

1 Starter handle

The starter handle is used to start the engine.

2 Fuel tank

The fuel tank holds the fuel.

3 Fuel tank cap

The fuel tank cap seals the opening for adding petrol.

4 Air filter

The air filter filters the air taken in by the engine.

5 Spark plug socket

The spark plug socket connects the ignition lead to the spark plug.

6 Front oil dipstick

The oil dipstick measures the engine oil level.

7 Rear oil dipstick

The oil dipstick measures the engine oil level.

8 Screw plug

The screw plug seals the opening for draining the engine oil.

9 Fuel cock

The fuel cock shuts off the fuel feed.

10 Choke lever

The choke lever enables controlled limitation of the inflowing air.

11 Throttle lever

The throttle lever is used to adjust the engine speed.

12 Main switch

The main switch is used to switch on and stop the engine.

3.2 Symbols

The symbols can be on the engine or oil filler neck and have the following meaning:



The fuel cock is opened and closed by moving the lever.



The choke lever must be activated when starting a cold engine.



Note the engine oil capacity.



Read, understand and keep the instruction manual.



The engine must be filled with engine oil before starting.



This symbol indicates the throttle lever.

4 Safety Precautions

4.1 Warning Symbols

The warning symbols on the engine have the following meaning:



Follow the safety instructions and their measures.



Read, understand and keep the instruction manual.



Wear hearing protection.



Do not refuel when the engine is running or heated to a high temperature.



Avoid inhaling exhaust gases.



Do not touch hot surfaces.



Maintain distance from objects and keep third parties away.

4.2 Intended Use

Any use of the engine EHC 605.0 S or EHC 705.0 S exceeding the maximum permissible speed, the permissible angle of inclination, the permissible height above sea level or the permissible temperature range is not considered to be in accordance with the intended use and is therefore not permissible.

▲ WARNING

- Failure to use the engine as intended may result in serious or fatal injury to people and damage to property.
 - ▶ Use the engine in such a way that the maximum permissible speed, the permissible angle of inclination, the permissible height above sea level and the permissible temperature are observed.

Any type of attachment to the engine and compliance with the permitted operating limits are the responsibility of the user. STIHL accepts no responsibility for damage resulting from attachments or improper use as well as any modifications to the engine.

4.3 Requirements for the User

▲ WARNING

- Uninstructed users cannot recognise or evaluate the dangers posed by the engine. This may result in serious or fatal injury to the user or other people.



- ▶ Read, understand and keep the instruction manual.

- ▶ If passing on the engine to another person: provide them with the instruction manual also.
- ▶ Make sure that the user meets the following conditions:
 - The user is rested.
 - The user is physically, sensorily and mentally capable of operating the engine and working with it. If the user is physically, sensorily or mentally impaired, the engine must only be used under supervision or following instruction by a responsible person.
 - The user can recognise and evaluate the dangers posed by the engine.
 - The user is aware that they are responsible for accidents and damage.
 - The user is of legal age or the user is being trained under supervision in a profession in accordance with national regulations.
 - The user has received instruction from a STIHL specialist dealer or a competent person before using the engine for the first time.
 - The user is not impaired by alcohol, medicines or drugs.
- ▶ If anything is unclear: consult a STIHL specialist dealer.
- The ignition system of the engine generates an electromagnetic field. The electromagnetic field can affect pacemakers. This may result in serious or fatal injury to the user.
 - ▶ If the user wears a pacemaker: ensure that the pacemaker is not affected.

4.4 Clothing and Equipment

▲ WARNING

- Unsuitable clothing can get caught in rotating parts of the engine. This may result in serious injury to the user.
 - ▶ Wear close-fitting clothing.
 - ▶ Remove scarves and jewellery.
- During use, long hair can get caught in the rotating parts of the engine. This may result in serious injury to the user.
 - ▶ Tie up long hair securely so that it is above the shoulders.
- Noise is produced while working. Noise may damage the hearing.
 - ▶ Wear hearing protection.



4.5 Work Area and Surroundings

▲ WARNING

- Bystanding people, children and animals cannot recognise or evaluate the dangers posed by the engine. This may result in serious injury to bystanding people, children and animals and damage to property.
 - ▶ Keep bystanding people, children and animals out of the work area.
 - ▶ Maintain a distance from objects.
 - ▶ Do not leave the engine unattended.
 - ▶ Make sure that children cannot play with the engine.
- Hot exhaust gases are emitted from the muffler when the engine is running. Hot exhaust gases may ignite easily inflammable materials and cause fires.
 - ▶ Keep the exhaust gas flow away from easily inflammable materials.
- The engine is not waterproof. If work is carried out in the rain or in a damp environment, the engine may be damaged.
 - ▶ Do not operate in the rain or in a damp environment.

4.6 Safe Condition

The engine is in safe condition when the following conditions are met:

- The engine is free from damage.
- There is no fuel leaking from the engine.
- There is no engine oil leaking from the engine.
- The fuel tank cap is closed.
- The fuel lines are firmly connected and undamaged.
- The engine is clean.

- The controls are working and have not been modified.

▲ WARNING

- If not in safe condition, components may no longer operate correctly, safety devices may be disabled and fuel may leak. This may result in serious or fatal injury to people.
 - ▶ Do not use a damaged engine.
 - ▶ If there is fuel leaking from the engine: do not use the engine and consult a STIHL specialist dealer.
 - ▶ If there is engine oil leaking from the engine: do not use the engine and consult a STIHL specialist dealer.
 - ▶ Close the fuel tank cap.
 - ▶ If the fuel lines are not firmly connected: do not use the engine and consult a STIHL specialist dealer.
 - ▶ If the engine is dirty: clean the engine.
 - ▶ Do not modify the engine.
 - ▶ If the controls are not working: do not use the engine.
 - ▶ Replace worn or damaged warning signs.
 - ▶ If anything is unclear: consult a STIHL specialist dealer.

4.7 Fuel and refueling

▲ WARNING

- The fuel used for the engine is gasoline. Gasoline is extremely flammable. If gasoline comes into contact with an open flame or hot objects, it may cause fires or explosions. Persons may be seriously or fatally injured, and property may be damaged.

Protect gasoline from heat and fire.



- ▶ Do not spill gasoline.
- ▶ If gasoline was spilled: Wipe up the gasoline with a cloth and do not attempt to start the engine until all parts of the machine are dry.
- ▶ Do not smoke.
- ▶ Never refuel near a fire.
- ▶ Shut off the engine and allow it to cool down before refueling.
- ▶ If the tank needs to be emptied: Drain the tank outdoors.
- ▶ Start the engine at a distance of at least 3 m from the refueling site.
- ▶ Never store the engine with gasoline in the tank inside closed rooms.

- Breathing in gasoline fumes may result in poisoning.



Do not breathe in gasoline fumes.

- ▶ Refuel in a well-ventilated location.
- The engine warms up during operation. Gasoline expands and overpressure may occur in the fuel tank. Gasoline may spurt out when you open the fuel tank cap. Gasoline that spurts out may ignite. This may result in serious injury to the user.



Switch off the engine and allow it to cool down. Open the fuel tank cap.

- Clothing that comes into contact with gasoline is highly flammable. Persons may be seriously or fatally injured, and property may be damaged.
 - ▶ If your clothing comes into contact with gasoline: Change your clothing.
- Gasoline can harm the environment.
 - ▶ Do not spill fuel.
 - ▶ Dispose of gasoline in accordance with regulations and in an environmentally sound way.
- If gasoline comes into contact with your skin or eyes, it may cause irritation to the skin or eyes.
 - ▶ Avoid contact with gasoline.
 - ▶ If skin contact occurs: Wash affected areas of skin with plenty of soap and water.
 - ▶ In the event of contact with eyes: Rinse your eyes with plenty of water for at least 15 minutes and consult a doctor.
- Spilled gasoline may ignite. Persons may be seriously or fatally injured, and property may be damaged.
 - ▶ Clean any surfaces contaminated with gasoline.
 - ▶ Avoid attempts at starting the engine until the gasoline fumes have dispersed.
- The engine's ignition system generates sparks. Unconfined sparks may cause a fire or an explosion in an easily combustible or explosive environment. Persons may be seriously or fatally injured, and property may be damaged.



Start the engine only with the spark plug screwed in.

- ▶ Use the spark plugs described in this User Manual.

- ▶ Screw in and tighten the spark plug securely.
- ▶ Press the spark plug boot firmly into place.
- The engine may be damaged if it is refueled with unsuitable gasoline.
 - ▶ Use fresh, good-quality unleaded gasoline.
 - ▶ Note the specifications in this User Manual.

4.8 Working

▲ WARNING

- Exhaust fumes are produced when the engine is running.



Breathing in exhaust fumes may result in poisoning.

- ▶ Do not breathe in exhaust fumes.
- ▶ Work in a well-ventilated place.
- ▶ If nausea, headaches, vision problems, hearing problems or dizziness occur: stop working and consult a doctor.
- The engine may be hot after it has been running.



This may result in people burning themselves.

- ▶ Wait until the engine has cooled down before cleaning.
- If the user is wearing hearing protection and the engine is running, their perception and assessment of noise may be limited.
 - ▶ Work calmly and carefully.
- In certain situations, the user may no longer be able to concentrate on their work. This may result in serious injury to the user.
 - ▶ Work calmly and carefully.
 - ▶ Only use the engine when visibility is good. If lighting conditions and visibility are poor, do not use the engine.
- Misfires or late ignition may occur if the engine is switched off while it is running at high speed.
 - ▶ Allow the engine to run at minimum speed for 20 seconds before stopping it.
- If the engine changes or starts to behave differently when working, it may not be in safe condition. This may result in serious injury to people and damage to property.
 - ▶ Stop working and consult a STIHL specialist dealer.
- If the engine is placed on a sloping, uneven or unpaved surface, it may move and fall over. This may result in damage to property.

- ▶ Fasten the engine to the connected machine so it cannot move or fall over.

4.9 Transporting

▲ WARNING

- The engine may tip over or move during transport. This may result in injury to people and damage to property.
 - ▶ Stop the engine.
 - ▶ Detach the spark plug socket.
 - ▶ Secure the engine with lashing straps, belts or a net so it cannot tip over and move.
- The muffler and engine may be hot after the engine has been running. This may result in the user burning themselves.
 - ▶ Carry the engine with the muffler pointing away from the body.

4.10 Storing

▲ WARNING

- Children cannot recognise or evaluate the dangers posed by the engine. There is a risk of serious injury to children.
 - ▶ Stop the engine.
 - ▶ Keep the engine out of reach of children.
- Moisture may cause corrosion to the electrical contacts on the engine and metal components. This may result in damage to the engine.
 - ▶ Keep the engine clean and dry.

4.11 Cleaning, Maintenance and Repair

▲ WARNING





- Having the engine running during cleaning, maintenance or repair may result in serious injury to people and damage to property.
 - ▶ Stop the engine.
 - ▶ Detach the spark plug socket.
- The muffler and engine may be hot after the engine has been running. This may result in people burning themselves.
 - ▶ Wait until the muffler and engine have cooled down.
- Abrasive cleaning agents, using a water jet for cleaning or sharp objects may result in damage to the engine. If the engine is not cleaned correctly, components may no longer operate correctly and safety devices may be disabled. This may result in serious injury to people.
 - ▶ Clean the engine as described in this instruction manual.

- If the engine is not maintained or repaired as described in this instruction manual, components may no longer operate correctly and safety devices may be disabled. This may result in serious or fatal injury to people.
 - ▶ Maintain or repair the engine as described in this instruction manual.

5 Preparing the Engine for Operation

5.1 Preparing the Engine for Operation

The following steps must be performed before commencing work:

- ▶ Remove packaging material and transport locks.
- ▶ Make sure the engine is in safe condition,  4.6.
- ▶ Clean the engine,  13.1.
- ▶ Refuel the engine,  6.1.
- ▶ Add engine oil,  6.3.
- ▶ Check the controls,  8.1.
- ▶ If the steps cannot be performed: do not use the engine and consult a STIHL specialist dealer.

5.2 Fuel Cock

5.2.1 Opening the Fuel Cock

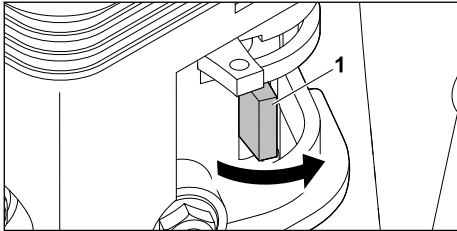

To use the engine, open the engine fuel cock.

- ▶ Open fuel cock (1) by moving the lever anti-clockwise as far as it will go.
The fuel flows freely through the fuel line.

5.2.2 Closing the Fuel Cock

- ▶ Close the fuel cock by moving the lever clockwise as far as it will go.
The flow of fuel is interrupted.

6 Refuelling the Engine and Adding Engine Oil

6.1 Refuelling the Engine

NOTICE

- The engine may be damaged if the correct fuel is not used,  6.2.
- ▶ Stop the engine.
- ▶ Place the engine on a flat surface with the fuel tank cap facing up.
- ▶ Clean the area around the fuel tank cap with a damp cloth.

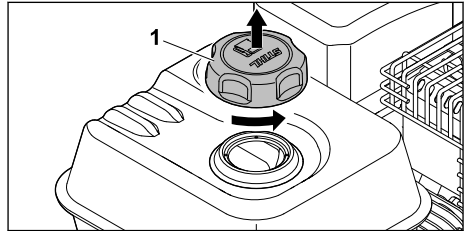

- ▶ Turn fuel tank cap (1) anti-clockwise until it can be removed.
- ▶ Remove fuel tank cap (1).
- ▶ Add fuel without spilling any and stop at least 15 mm short of the fuel tank brim.

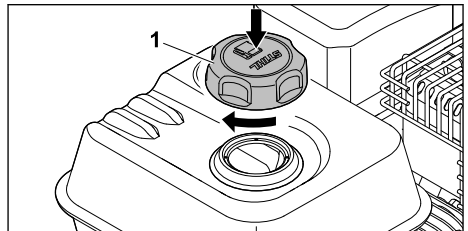

- ▶ Place fuel tank cap (1) on the fuel tank.
- ▶ Turn fuel tank cap (1) clockwise and tighten firmly by hand.
The fuel tank is sealed.

6.2 Fuel

The engine is supplied with petrol from the tank of the STIHL machine.

The engine is approved for unleaded petrol. Unleaded petrol burns with fewer residues, reduces deposits on the spark plug and extends the service life of the exhaust system. The petrol must meet the following requirements:

- The petrol is fresh, clean and unleaded.
- The octane rating of the petrol is at least 85.

- The petrol has a maximum ethanol content of 10 % (E10).

STIHL recommends STIHL MotoPlus. This fuel is virtually free of benzene, sulphur and toxic aromatics.

▲ CAUTION

- The engine may be damaged if the correct petrol is not used.

STIHL recommends always using fresh, good-quality fuel and never using a 2-stroke mixture (petrol with an oil additive).

Do not use stale or contaminated petrol.

Avoid contaminating the tank contents with dirt and water.

Only use approved petrol (not E85).

Change the petrol brand if you hear knocking or ringing.

- ▶ If necessary, contact your specialist dealer; STIHL recommends STIHL specialist dealers.

6.3 Adding Engine Oil

The engine oil lubricates and cools the engine.

▲ CAUTION

■ The engine is delivered without engine oil. Exceeding or falling below the permissible oil filling level can result in damage to the engine.

- ▶ The engine must be filled with engine oil before being used for the first time.
- ▶ Place the engine on a level surface.
- ▶ Stop the engine.

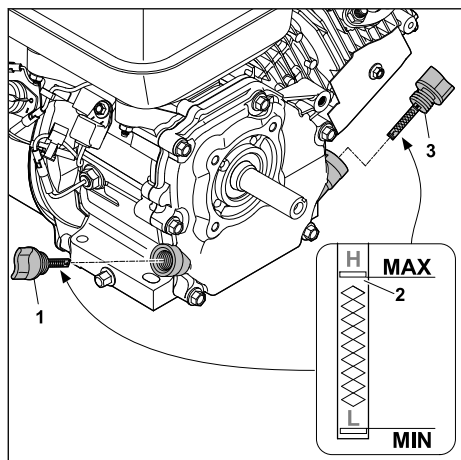

- ▶ Unscrew front oil dipstick (1).
- ▶ Add engine oil using a suitable funnel until it reaches the maximum filling level (2).

The oil capacity is:

- EHC 605.0 S: 0.55 l
- EHC 705.0 S: 0.6 l

NOTICE

- Use rear dipstick (3) to check the oil filling level.
- ▶ Screw in oil dipstick (1).
- ▶ Check the engine oil level before each starting procedure. 15.2. If necessary, top up the engine oil.

The engine is designed for commercially available 4-stroke engine oils.

- ▶ Use category SJ engine oils and higher.
- ▶ STIHL recommends the use of the following engine oils:
 - SAE 30
 - SAE 10W-30
- ▶ Match the oil grade to the prevailing outside temperature:

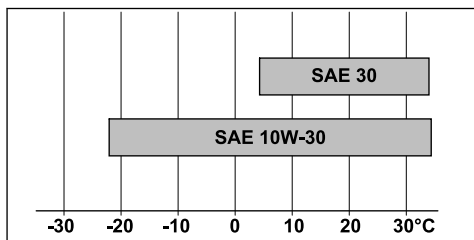

Operation at temperatures above 4°C: SAE 30

Operation at temperatures below 4°C:
SAE 10W-30

7 Starting and Stopping the Engine

7.1 Starting the Engine

- ▶ Place the engine on a level surface.

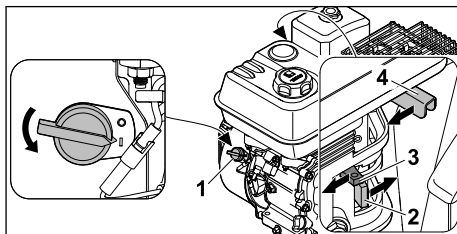

- ▶ Turn main switch (1) to .
- ▶ Push fuel cock (2) in the direction of the arrow.
- ▶ Push choke lever (3) in the direction of the arrow.

- ▶ Push choke lever (3) back so the engine does not stall.

NOTICE

- To restart an already warm engine after a short work interruption, leave choke lever (3) in the starting position.
-
- ▶ Push throttle lever (4) in the direction of the arrow.

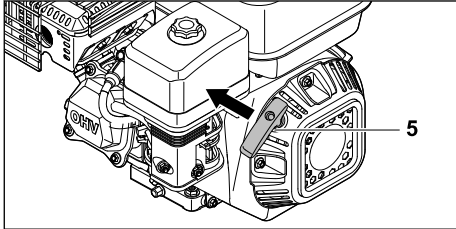

- ▶ Slowly pull out starter handle (5) with the right hand to the point of noticeable resistance.
- ▶ Keep quickly pulling out and returning starter handle (5) until the engine is running.

7.2 Stopping the Engine

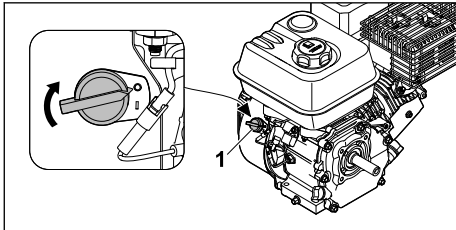

- ▶ Turn main switch (1) to 0. The engine stops.

8 Checking the Engine

8.1 Checking the Controls

- ▶ Start the engine.
- ▶ Turn the main switch to 0. The engine stops.
- ▶ If the engine does not cut out:
 - ▶ Close the fuel cock and do not use the engine; consult a STIHL dealer. The main switch is defective.

9 Working with the Engine



9.1 Securing the Engine

Fasten the engine to the connected machine so it cannot move or fall over.

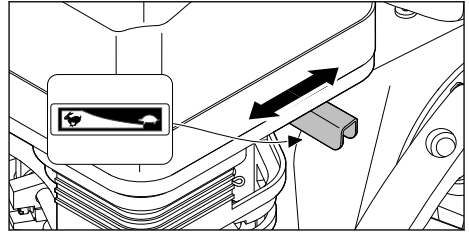
9.2 Throttle



The power can be adjusted by moving the throttle lever.

- ▶ Move throttle lever (1) to position : the power decreases.
- ▶ Move throttle lever (1) to position : the power increases.

10 After Finishing Work

10.1 After Finishing Work

- ▶ Stop the engine.
- ▶ Allow the engine to cool down.
- ▶ Close the fuel cock.
- ▶ Clean the engine.

11 Transporting

11.1 Transporting the Engine

- ▶ Stop the engine.
- ▶ Detach the spark plug socket.

Carrying the engine

- ▶ Carry the engine with the muffler pointing away from the body.

Transporting the engine in a vehicle

- ▶ Secure the engine upright so it does not tip over and cannot move.

12 Storing

12.1 Storing the Engine

- ▶ Stop the engine.
- ▶ Store the engine in accordance with the following conditions:
 - The engine cannot tip over and cannot move.
 - The fuel cock is closed.
 - The engine is out of reach of children.
 - The engine is clean and dry.
 - The storage temperature is - 20°C to + 60°C.

- ▶ If the engine is to be stored for more than 30 days:
 - ▶ Open the fuel tank cap.
 - ▶ Drain the fuel tank.
 - ▶ Seal the fuel tank.
- ▶ Allow the engine to cool down.
- ▶ Clean the engine with a damp cloth.
- ▶ Clean the ventilation slots with a paintbrush.

13 Cleaning

13.1 Cleaning the Engine

- ▶ Stop the engine.

14 Troubleshooting

14.1 Remediating Motor Faults

Fault	Cause	Remedy
Engine cannot be started.	Insufficient fuel in fuel tank.	▶ Refuel engine.
	Carburettor overheating.	▶ Allow engine to cool down.
	Carburettor iced up.	▶ Allow engine to warm up.
	Main switch set to position 0.	▶ Press main switch.
	Inferior, dirty or old fuel in tank.	▶ Use fresh, good quality fuel (unleaded petrol). ▶ Clean carburettor. ▶ Clean fuel line.
	Spark plug socket is detached from spark plug or ignition lead is not properly fastened to socket.	▶ Clean or replace spark plug. ▶ Check connection between ignition lead and plug.
	Spark plug is dirty, damaged or electrode gap is incorrect.	▶ Clean or replace spark plug. ▶ Adjust electrode gap.
	Engine flooded.	▶ Remove spark plug and dry; set main switch to 0 and pull starter rope repeatedly with spark plug removed.
	Air filter dirty.	▶ Clean or replace air filter.
	Oil level in engine too low.	▶ Add engine oil.
Engine difficult to start or engine power deteriorating.	Water in fuel tank and carburettor or carburettor is blocked.	▶ Empty fuel tank, clean fuel line and carburettor.
	Fuel tank contaminated.	▶ Clean fuel tank.
	Spark plug dirty.	▶ Clean or replace spark plug.
	Incorrect fuel used.	▶ Check fuel.
	Air filter dirty.	▶ Clean or replace air filter.
Engine overheating.	Cooling ribs dirty.	▶ Clean cooling ribs.
Engine running roughly.	Incorrect fuel used.	▶ Check fuel.
	Insufficient fuel in fuel tank.	▶ Refuel engine.
	Air filter dirty.	▶ Clean or replace air filter.
Engine stops during operation.	Oil level in engine is too low and oil pres-	▶ Top up engine oil.

Fault	Cause	Remedy
	sure sensor stops engine.	
	Insufficient fuel in fuel tank.	► Refuel engine.
Heavy smoke formation.	Oil level in engine is too high.	► Drain engine oil.
	Air filter dirty.	► Clean or replace air filter.

15 Maintenance

15.1 Maintenance Intervals

Maintenance intervals are dependent on the ambient conditions and the working conditions. STIHL recommends the following maintenance intervals:

Before each use:

- Check the engine oil level. 15.2
- Check the air filter. 15.3

Every 20 hours or as required:

- Clean the air filter. 15.4, 15.3

After the first month or after 20 operating hours:

- Change the engine oil. 15.6

Every 6 months or after 100 operating hours:

- Change the engine oil. 15.6
- Check the spark plugs. 15.5

Every 12 months or after 200 operating hours:

- Have an inspection carried out by a specialist dealer. STIHL recommends STIHL specialist dealers.

15.2 Checking the Oil Level

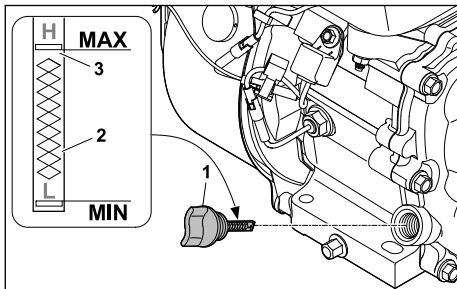

- Place the engine on a level surface.
- Stop the engine.
- Unscrew oil dipstick (1) and wipe with a cloth.
- Insert oil dipstick (1) in the filler neck, do not screw in.
- Remove the oil dipstick and read off the oil filling level on measuring scale (2). If necessary,

top up the engine oil using a suitable funnel until it reaches the maximum filling level (3).

- Screw in oil dipstick (1).

15.3 Replacing the Air Filter

- Stop the engine.
- Place the engine on a level surface.
- Clean the cover and housing of the air filter with a cloth.

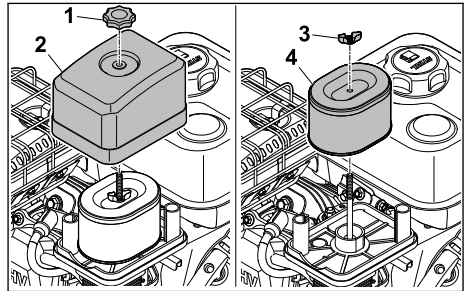

- Loosen rotary handle (1).
- Remove cover (2).
- Loosen wing bolt (3).
- Remove filter element (4).

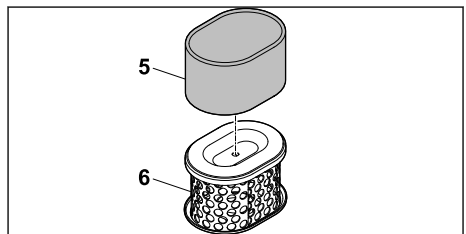

- Remove foam filter (5) from paper filter (6).
- Check paper filter (6) and foam filter (5). If the filters exhibit damage or heavy soiling, replace parts.
- Immerse new foam filter (5) in fresh engine oil before installing. Squeeze out excess engine oil.
- Place foam filter (5) on paper filter (6).
- Insert the filter element.
- Screw in wing bolt (3).
- Fit cover (2).

- ▶ Screw in rotary handle (1).

15.4 Cleaning the Air Filter

Clean the air filter at the specified maintenance intervals,  15.1. Clean the filter more frequently if using the engine in dusty conditions.

- ▶ Stop the engine.
- ▶ Place the engine on a level surface.
- ▶ Clean the cover and housing of the air filter with a cloth.
- ▶ Remove the filter element,  15.3.

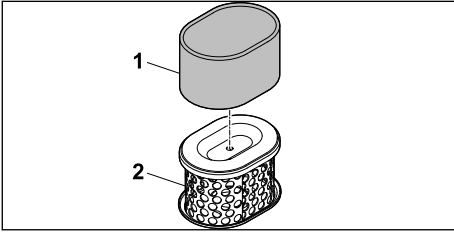

- ▶ Rinse foam filter (1) with soapy water and allow to dry. Dispose of contaminated soapy water in an environmentally friendly manner.
- ▶ Immerse cleaned foam filter (1) in fresh engine oil before installing. Squeeze out excess engine oil.

Tap paper filter (2) to dislodge dirt.

NOTICE

- Using compressed air for cleaning can damage the paper filter.
 - ▶ Do not use compressed air to clean the paper filter.

NOTICE

- Dust and dirt behind the paper filter may result in damage to the engine.
 - ▶ Clean the paper filter so no dust and dirt are left behind it.

- ▶ Assemble the air filter,  15.3.

15.5 Checking the Spark Plug

- ▶ Place the engine on a level surface.
- ▶ Stop the engine and allow it to cool down.

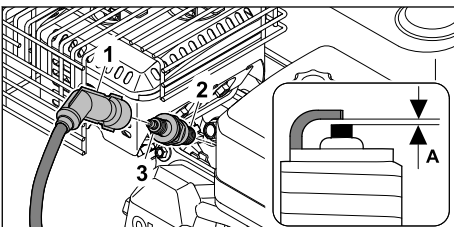

- ▶ Detach spark plug socket (1).
- ▶ If the area around spark plug (2) is dirty: clean the area around spark plug (2) with a cloth.
- ▶ Unscrew spark plug (2).
- ▶ Clean spark plug (2) with a cloth.
- ▶ Measure electrode gap (A) using a feeler gauge. Adjust if necessary: A = 0.6–0.8 mm.
- ▶ Replace the spark plug,  18.2:
 - If spark plug (2) is corroded.
 - If insulator (3) exhibits cracks or damage.
- ▶ Screw in spark plug (2) firmly by hand.
- ▶ Tighten spark plug (2) using a spark plug wrench.
 - Used spark plug: 1/8 to 1/4 turn
 - New spark plug: 1/2 turn
- ▶ Press on spark plug socket (1) firmly.

15.6 Changing the Engine Oil



Warm engine oil drains quickly and completely.

- ▶ Allow the engine to warm up.
- ▶ Run the tank empty.
- ▶ Stop the engine.
- ▶ Place the engine on a level surface.

▲ CAUTION

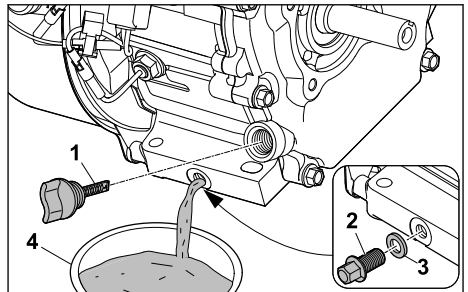
- Danger of burns
 - ▶ Do not touch hot engine parts.



- ▶ Unscrew oil dipstick (1),  15.2.
- ▶ Unscrew screw plug (2) on the underside of the engine using a 10 mm spanner.
- ▶ Remove screw plug (2) and seal ring (3).
- ▶ Allow all the engine oil to drain into a suitable container (4).
- ▶ Screw in screw plug (2) with seal ring (3).
- ▶ Add fresh engine oil,  6.3.
- ▶ Screw in oil dipstick (1),  15.2.

16 Repairing

16.1 Repairing the Engine

The user should not repair the engine themselves.

- If the engine is damaged: do not use the engine and consult a STIHL specialist dealer.

17 Specifications

17.1 Technical data

STIHL EHC 605.0 S engine

- Displacement: 212 cm³
- Engine power (P): 4.4 kW
- Engine speed (n): 1800 rpm - 4000 rpm
- Dry weight (m): 15.7 kg
- Dimensions (length/width/height): 320 mm/380 mm/350 mm
- Maximum fuel tank capacity: 3.6 dm³ (3.6 l)
- Ambient temperature: - 15°C - + 40°C
- Maximum permissible meters above sea level: 1500 m
- Maximum permissible angle of inclination: 25°
- Mounting hole for motor: 4 x hexagon bolt with flange M8x40

STIHL EHC 705.0 S engine

- Displacement: 252 cm³
- Engine power (P): 5.2 kW
- Engine speed (n): 1800 rpm - 4000 rpm
- Dry weight (m): 17.3 kg
- Dimensions (length/width/height): 370 mm/365 mm/370 mm
- Maximum fuel tank capacity: 4 dm³ (4 l)
- Ambient temperature: - 15°C - + 40°C
- Maximum permissible meters above sea level: 1500 m
- Maximum permissible angle of inclination: 25°
- Mounting hole for motor: 4 x hexagon bolt with flange M8x40

Crankshaft dimensions

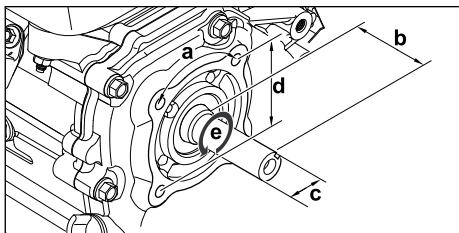

- a = 90°
- b = 58.6 mm
- c = Ø 19.05 mm
- d = Ø 92 mm
- e = Direction of crankshaft rotation (PTO): counterclockwise
- Crankshaft mounting hole: 4 x M8-6H, depth of thread 16 mm

18 Spare Parts and Accessories

18.1 Spare parts and accessories

STIHL These symbols indicate original STIHL spare parts and original STIHL accessories.

STIHL recommends the use of original STIHL spare parts and accessories.

Despite ongoing market observation, STIHL is unable to judge the reliability, safety and suitability of other manufacturers' spare parts and accessories; accordingly, STIHL cannot warrant for the use of those parts.

Original STIHL spare parts and original STIHL accessories are available from STIHL dealers.

18.2 Essential Spare Parts

- Air filter: 0004 124 2803
- Spark plug: 0004 400 7000

19 Disposal

19.1 Disposal of the Engine

Information on disposal is available from your local authority or from a STIHL specialist dealer.

Improper disposal may be harmful to health and pollute the environment.

- Take STIHL products including packaging to a suitable collection point for recycling in accordance with local regulations.
- Do not dispose of the product with domestic waste.

Índice

1	Prólogo.....	14
2	Informaciones relativas a estas instrucciones para la reparación.....	14
3	Sinopsis.....	14
4	Indicaciones relativas a la seguridad.....	15
5	Preparar el motor para su uso.....	19
6	Repostar el motor y llenar aceite del motor.....	19
7	Arrancar y parar el motor.....	21
8	Comprobar el motor.....	21
9	Trabajar con el motor.....	21
10	Después del trabajo.....	22
11	Transporte.....	22
12	Almacenamiento.....	22
13	Limpiar.....	22
14	Subsanar las perturbaciones.....	22
15	Mantenimiento.....	24
16	Reparación.....	26

17	Datos técnicos.....	26
18	Piezas de repuesto y accesorios.....	26
19	Gestión de residuos.....	26

1 Prólogo

Distinguidos clientes,

Nos alegramos de que se hayan decidido por STIHL. Desarrollamos y confeccionamos nuestros productos en primera calidad y con arreglo a las necesidades de nuestros clientes. De esta manera conseguimos elaborar productos altamente fiables incluso en condiciones de esfuerzo extremas.

STIHL también presta un Servicio Postventa de primera calidad. Nuestros comercios especializados garantizan un asesoramiento e instrucciones competentes así como un amplio asesoramiento técnico.

STIHL se declara expresamente a favor de tratar la naturaleza de forma sostenible y responsable. Estas instrucciones de servicio pretenden asistirle para hacer un uso ecológico y seguro de su producto STIHL durante toda su vida útil.

Le agradecemos su confianza y le deseamos que disfrute de su producto STIHL.



Dr. Nikolaus Stihl

IMPORTANTE: LEER ANTES DE USAR Y GUARDAR.

2 Informaciones relativas a estas instrucciones para la reparación

2.1 Documentación aplicable

Son aplicables la legislación y las normas de seguridad locales.

2.2 Marca de las indicaciones de advertencia en el texto



PELIGRO

- La indicación hace referencia a peligros que pueden provocar lesiones graves o la muerte.
 - Con las medidas mencionadas se pueden evitar lesiones graves o mortales.



ADVERTENCIA

- La indicación hace referencia a peligros que **pueden** provocar lesiones graves o la muerte.
 - Con las medidas mencionadas se pueden evitar lesiones graves o mortales.

INDICACIÓN

- La indicación hace referencia a peligros que pueden provocar daños materiales.
 - Con las medidas mencionadas se pueden evitar daños materiales.

2.3 Símbolos en el texto



Este símbolo remite a un capítulo de este manual de instrucciones.

3 Sinopsis

3.1 Motor

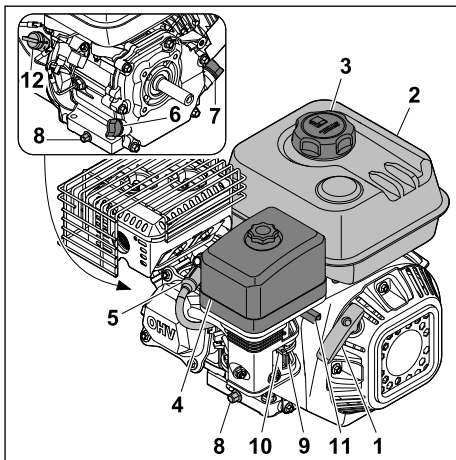

1 Empuñadura de arranque

La empuñadura de arranque sirve para arrancar el motor.

2 Depósito de combustible

El depósito de combustible contiene el combustible.

3 Tapón del depósito de combustible

El tapón del depósito de combustible cierra la abertura de llenado de gasolina.

4 Filtro de aire

El filtro de aire filtra el aire aspirado por el motor.

5 Pipa de bujía

La pipa de bujía une el cable de encendido con la bujía de encendido.

6 Varilla de nivel de aceite delantera

La varilla de nivel de aceite mide la cantidad de aceite de motor.

7 Varilla de nivel de aceite trasera

La varilla de nivel de aceite mide la cantidad de aceite de motor.

8 Tornillo de cierre

El tornillo de cierre cierra el orificio de purga del aceite de motor.

9 Paso de combustible

El paso de combustible interrumpe la alimentación de combustible.

10 Estárter

El estárter posibilita una limitación controlada del aire entrante.

11 Acelerador

El acelerador sirve para acelerar el motor.

12 Interruptor principal

El interruptor principal sirve para encender y apagar el motor.

3.2 Símbolos

Los símbolos pueden encontrarse en el motor o en la boca de llenado de aceite, y significan lo siguiente:



El paso de combustible se abre y se cierra desplazando el regulador.



Para arrancar un motor de combustión frío hay que activar el estárter.



Tener en cuenta la cantidad de aceite de motor necesaria.



Leer, comprender y conservar el manual de instrucciones.



El motor debe llenarse con aceite de motor antes de arrancarlo.



Este símbolo caracteriza la palanca de regulación del acelerador.

4 Indicaciones relativas a la seguridad**4.1 Símbolos de advertencia**

Los símbolos de advertencia en el motor significan lo siguiente:



Tener en cuenta las indicaciones de seguridad y las medidas que hay que tomar.



Leer, comprender y conservar el manual de instrucciones.



Utilizar una protección auditiva.



No repostar gasolina si el motor está funcionando o está caliente.



Evitar la inhalación de gases de escape.



No tocar las superficies calientes.

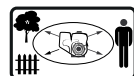

Guardar distancia frente a los objetos e impedir que otras personas se acerquen.

4.2 Uso previsto

Cualquier uso del motor EHC 605.0 S o EHC 705.0 S que exceda el régimen máximo permitido, el ángulo de inclinación permitido, la altura sobre el nivel del mar permitida o el rango de temperatura permitido, se considera inadecuado y, por tanto, no está permitido.

▲ ADVERTENCIA

- Si el motor no se utiliza de la forma prevista, pueden producirse lesiones graves o mortales y también daños materiales.
 - ▶ Utilizar el motor respetando el régimen máximo permitido, el ángulo de inclinación permitido, la altura sobre el nivel del mar permitida y la temperatura permitida.

Cualquier tipo de componente adosado al motor y el cumplimiento de los límites operativos aprobados son responsabilidad del usuario. STIHL no se hace responsable de los daños derivados

de los componentes adosados o del uso inadecuado, ni de cualquier modificación del motor.

4.3 Obligaciones del usuario

▲ ADVERTENCIA

- Los usuarios que no hayan sido instruidos no pueden reconocer ni evaluar los peligros relacionados con el motor. El usuario u otras personas pueden sufrir lesiones graves o mortales.



- ▶ Leer, comprender y conservar el manual de instrucciones.

- ▶ Si el motor se entrega a otra persona: entregar también el manual de instrucciones.
- ▶ Es necesario asegurarse de que el usuario cumpla los siguientes requisitos:
 - El usuario está descansado.
 - El usuario está capacitado en sentido corporal, sensorial y mental para manejar el motor y trabajar con él. Si la capacitación física, sensorial o mental del usuario está limitada, este podrá trabajar únicamente bajo supervisión o tras haber sido instruido por una persona responsable.
 - El usuario puede reconocer y estimar los peligros relacionados con el motor.
 - El usuario es consciente de su responsabilidad por los accidentes y daños que se produzcan.
 - El usuario es mayor de edad o está recibiendo una formación profesional bajo supervisión conforme a las disposiciones nacionales.
 - El usuario ha sido instruido por un distribuidor especializado STIHL o por una persona competente antes de trabajar por primera vez con el motor.
 - El usuario no está afectado por el consumo de alcohol, medicamentos o drogas.
- ▶ En caso de dudas: consultar a un distribuidor especializado STIHL.
- El sistema de encendido del motor genera un campo electromagnético. El campo electromagnético puede afectar a los marcapasos. El usuario podría sufrir lesiones graves o mortales.
 - ▶ Si el usuario lleva un marcapasos: asegurarse de que el marcapasos no se vea afectado.

4.4 Ropa y equipamiento de trabajo

▲ ADVERTENCIA

- La ropa inapropiada puede quedar atrapada en las piezas giratorias del motor. Los usuarios que no lleven ropa apropiada puede ser gravemente lesionados.
 - ▶ Llevar ropa ajustada al cuerpo.
 - ▶ Quitarse bufandas y joyas.
- Durante el uso, el pelo largo puede quedar atrapado en las piezas giratorias del motor. El usuario puede resultar gravemente lesionado.
 - ▶ Atar y asegurar el pelo largo de manera que quede por encima de los hombros.
- Durante el trabajo se genera ruido. El ruido puede dañar el oído.
 - ▶ Utilizar una protección auditiva.



4.5 Zona de trabajo y entorno

▲ ADVERTENCIA

- Las personas ajenas al trabajo, al igual que niños y animales, no pueden reconocer ni evaluar los peligros relacionados con el motor. Las personas ajenas al trabajo, niños y animales pueden sufrir lesiones graves, y se pueden producir daños materiales.
 - ▶ Las personas ajenas al trabajo, niños y animales se deben alejar de la zona de trabajo.
 - ▶ Mantener una distancia suficiente a los objetos.
 - ▶ No dejar el motor sin vigilancia.
 - ▶ Asegurarse de que los niños no puedan jugar con el motor.
- Gases de escape calientes emanan del silenciador cuando el motor está funcionando. Los gases de escape calientes pueden encender materiales fácilmente inflamables y causar incendios.
 - ▶ Mantener el chorro de gases de escape alejado de materiales fácilmente inflamables.
- El motor no está protegido contra el agua. Si se realizan trabajos bajo la lluvia o en un entorno húmedo, el motor puede resultar dañado.
 - ▶ No trabajar bajo la lluvia ni en entornos húmedos.

4.6 Estado seguro

El motor se encuentra en un estado seguro cuando se cumplen las siguientes condiciones:

- El motor no está dañado.
- El motor no tiene una fuga de combustible.
- El motor no tiene una fuga de aceite.
- El tapón del depósito de combustible está cerrado.
- Las tuberías de combustible están firmemente conectadas y no presentan daños.
- El motor está limpio.
- Los mandos funcionan y no han sido modificados.

▲ ADVERTENCIA

- En un estado que no sea seguro, es posible que ciertos componentes ya no funcionen correctamente, se desactiven dispositivos de seguridad y haya una fuga de combustible. Pueden producirse lesiones graves o mortales.
 - ▶ Trabajar con un motor que no presente daños.
 - ▶ Si hay fugas de combustible en el motor: no utilizar el motor y consultar a un distribuidor especializado STIHL.
 - ▶ Si el motor tiene una fuga de aceite: no utilizar el motor y consultar a un distribuidor especializado STIHL.
 - ▶ Cerrar el tapón del depósito de combustible.
 - ▶ Si las tuberías de combustible no están firmemente conectadas: no utilizar el motor y consultar a un distribuidor especializado STIHL.
 - ▶ Si el motor está sucio: limpiar el motor.
 - ▶ No modificar el motor.
 - ▶ Si los mandos no funcionan: no trabajar con el motor.
 - ▶ Sustituir los rótulos desgastados o dañados.
 - ▶ En caso de dudas: consultar a un distribuidor especializado STIHL.

4.7 Combustible y repostaje

▲ ADVERTENCIA

- El combustible utilizado para este motor es gasolina. La gasolina es altamente inflamable. La gasolina que entre en contacto con llamas abiertas u objetos calientes puede provocar incendios o explosiones. Las personas pueden resultar gravemente heridas o morir y se pueden producir daños materiales.



Proteger la gasolina del calor y del fuego.

- ▶ No derramar gasolina.
- ▶ Si se ha derramado gasolina: limpiarla con un paño y no intentar arrancar el motor hasta que todos los componentes de la máquina estén secos.
- ▶ No fumar.
- ▶ No repostar cerca del fuego.
- ▶ Parar el motor antes de repostar y dejarlo enfriar.
- ▶ Si hay que vaciar el depósito: hacerlo en el exterior.
- ▶ Arrancar el motor al menos a 3 m de distancia del lugar de repostaje.
- ▶ No almacenar el motor nunca en lugares cerrados con gasolina en el depósito.
- Los vapores de gasolina pueden intoxicar a las personas que los inhalen.

No inhalar los vapores de gasolina.



- ▶ Repostar en un lugar bien ventilado.
- El motor se calienta durante el trabajo. La gasolina se expande y en el depósito de combustible puede generarse sobrepresión. Si se abre la tapa del depósito de combustible puede salir un chorro de gasolina. La gasolina que sale a chorros puede inflamarse. El operario puede sufrir lesiones graves.



Parar el motor y dejarlo enfriar. Abrir la tapa del depósito de combustible.

- La ropa que entra en contacto con gasolina es más fácilmente inflamable. Las personas pueden resultar gravemente heridas o morir y se pueden producir daños materiales.
 - ▶ En caso de que la ropa entre en contacto con el combustible o la gasolina: cambiarse de ropa.
- La gasolina puede poner en peligro el medio ambiente.
 - ▶ No derramar combustible.
 - ▶ Desechar la gasolina de forma legal y respetando el medio ambiente.
- Si la gasolina entra en contacto con la piel o los ojos, estos se pueden irritar.
 - ▶ Evitar cualquier contacto con gasolina.
 - ▶ Si se ha producido contacto con la piel, lavarse las zonas de la piel afectadas con agua abundante y jabón.
 - ▶ Si se ha producido un contacto con los ojos, enjuagarlos durante, al menos,

15 minutos con agua abundante y acudir al médico.

- La gasolina derramada puede inflamarse. Las personas pueden resultar gravemente heridas o morir y se pueden producir daños materiales.
 - ▶ Limpiar las superficies contaminadas con gasolina.
 - ▶ Evitar cualquier intento de arranque hasta que se hayan disipado los vapores de gasolina.
- El sistema de encendido del motor produce chispas. Las chispas pueden escapar al exterior y provocar incendios y explosiones en entornos altamente inflamables o explosivos. Las personas pueden resultar gravemente heridas o morir y se pueden producir daños materiales.



Arrancar el motor solo estando enroscada la bujía.

- ▶ Utilizar las bujías que se especifican en este manual de instrucciones.
- ▶ Enroscar la bujía y apretarla firmemente.
- ▶ Montar el enchufe de bujía presionándolo firmemente.
- El motor puede resultar dañado si se reposta con gasolina inadecuada.
 - ▶ Utilizar gasolina de marca nueva y sin plomo.
 - ▶ Observar las especificaciones de este manual de instrucciones.

4.8 Trabajo

▲ ADVERTENCIA

- Cuando funciona el motor se generan gases de escape.



Los gases de escape pueden envenenar a las personas que los inhalen.

- ▶ No inhalar los gases de escape.
- ▶ Trabajar en un lugar bien ventilado.
- ▶ Si se sienten náuseas, dolores de cabeza, trastornos visuales o auditivos o mareos: finalizar el trabajo y visitar a un médico.
- El motor puede estar caliente después de funcionar.



Pueden producirse quemaduras.

- ▶ Esperar hasta que se haya enfriado el motor antes de limpiarlo.

- El usuario que lleve una protección auditiva con el motor en marcha solo podrá percibir y evaluar los ruidos de una forma limitada.
 - ▶ Trabajar de forma tranquila y reflexiva.
- En determinadas situaciones el usuario ya no puede trabajar de forma concentrada. El usuario puede resultar gravemente lesionado.
 - ▶ Trabajar de forma tranquila y reflexiva.
 - ▶ Utilizar el motor solo cuando haya buena visibilidad. No utilizar el motor si las condiciones de luz y visibilidad son malas.
- Si el motor se apaga a un régimen elevado, pueden producirse encendidos defectuosos o retardados.
 - ▶ Antes de apagar el motor hay que dejarlo funcionar 20 segundos a un régimen mínimo.
- Si el motor cambia durante el trabajo o se comporta de una forma poco habitual, es posible que no se encuentre en un estado seguro. Pueden producirse lesiones graves y daños materiales.
 - ▶ Finalizar el trabajo y consultar a un distribuidor especializado STIHL.
- Si el motor se coloca en una superficie inclinada, irregular o sin pavimentar, este puede moverse y caerse. Pueden producirse daños materiales.
 - ▶ Fijar el motor a la máquina conectada, de manera que no pueda moverse ni caerse.

4.9 Transporte

▲ ADVERTENCIA

- Durante el transporte el motor puede caerse o moverse. Pueden producirse lesiones y daños materiales.
 - ▶ Apagar el motor.
 - ▶ Retirar la pipa de bujía.
 - ▶ Asegurar el motor con cinchas tensoras, correas, o con una red, de manera que no pueda volcar ni moverse.
- El silenciador y el motor pueden estar calientes después de que el motor haya funcionado. El usuario podría quemarse.
 - ▶ Transportar el motor de manera que el silenciador quede alejado del cuerpo.

4.10 Almacenamiento

▲ ADVERTENCIA

- Los niños no pueden reconocer ni estimar los peligros relacionados con el motor. Los niños pueden sufrir lesiones graves.
 - ▶ Apagar el motor.

- ▶ Guardar el motor fuera del alcance de los niños.
- Los contactos eléctricos del motor y los componentes metálicos pueden sufrir corrosión debido a la humedad. El motor se puede dañar.
 - ▶ Guardar el motor en un lugar limpio y seco.

4.11 Limpieza, mantenimiento y reparación





▲ ADVERTENCIA

- Si el motor está funcionando durante la limpieza, el mantenimiento o la reparación, pueden producirse lesiones graves y daños materiales.
 - ▶ Apagar el motor.
 - ▶ Retirar la pipa de bujía.
- El silenciador y el motor pueden estar calientes después de que el motor haya funcionado. Pueden producirse quemaduras.
 - ▶ Esperar hasta que se haya enfriado el silenciador y el motor.
- Los limpiadores corrosivos, la limpieza con chorro de agua u objetos puntiagudos pueden dañar el motor. Si el motor no se limpia bien, es posible que ciertos componentes ya no funcionen correctamente y se desactiven dispositivos de seguridad. Pueden producirse lesiones graves.
 - ▶ Limpiar el motor de la manera descrita en este manual de instrucciones.
- Si el motor no se revisa o repara de la manera descrita en este manual de instrucciones, es posible que ciertos componentes ya no funcionen correctamente y se desactiven dispositivos de seguridad. Pueden producirse lesiones graves o mortales.
 - ▶ Revisar o reparar el motor de la manera descrita en este manual de instrucciones.

5 Preparar el motor para su uso

5.1 Preparar el motor para su uso

Antes de comenzar cualquier trabajo deben realizarse los siguientes pasos:

- ▶ Retirar el material de embalaje y los seguros de transporte.
- ▶ Asegurarse de que el motor se encuentre en un estado seguro;  4.6.
- ▶ Limpiar el motor;  13.1.
- ▶ Repostar el motor;  6.1.
- ▶ Cargar aceite de motor;  6.3
- ▶ Comprobar los mandos;  8.1.

- ▶ Si fuera imposible realizar los pasos: no utilizar el motor y consultar a un distribuidor especializado STIHL.

5.2 Paso de combustible

5.2.1 Abrir el paso de combustible

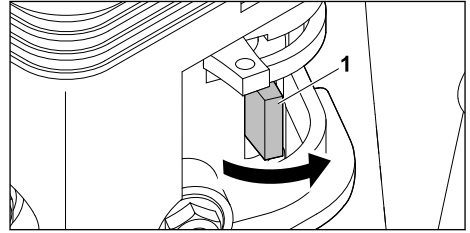

Abrir el paso de combustible del motor para trabajar con el motor.

- ▶ Abrir el paso de combustible (1) desplazando el regulador en sentido antihorario hasta que haga tope. El combustible fluirá libremente por la tubería de combustible.

5.2.2 Cerrar el paso de combustible

- ▶ Cerrar el paso de combustible desplazando el regulador en sentido horario hasta que haga tope. El flujo de combustible está interrumpido.

6 Repostar el motor y llenar aceite del motor

6.1 Repostar el motor

INDICACIÓN

- El motor puede resultar dañado si se reposta con combustible incorrecto;  6.2.
- ▶ Apagar el motor.
- ▶ Colocar el motor sobre una superficie plana con el tapón del depósito de combustible orientado hacia arriba.
- ▶ Limpiar la zona alrededor del tapón del depósito de combustible con un paño húmedo.

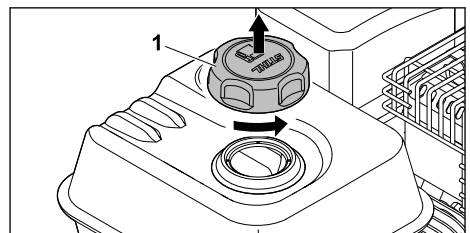

- ▶ Girar el tapón del depósito de combustible (1) en sentido antihorario hasta que pueda retirarse.
- ▶ Retirar el tapón del depósito de combustible (1).
- ▶ Cargar combustible de manera que no se derrame y queden libres al menos 15 mm hasta el borde del depósito de combustible.

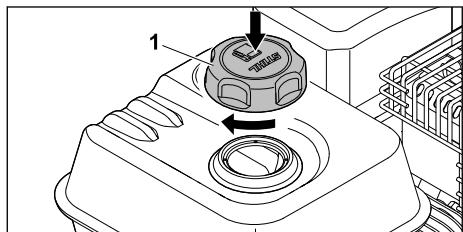

- ▶ Colocar el tapón (1) sobre el depósito de combustible.
- ▶ Girar el tapón del depósito de combustible (1) en sentido horario y apretarlo firmemente con la mano. El depósito de combustible está cerrado.

6.2 Combustible

El motor es abastecido con gasolina proveniente del depósito de combustible de la máquina STIHL.

El motor está autorizado para ser usado con gasolina sin plomo. La gasolina sin plomo genera menos residuos al quemarse, reduce las incrustaciones en la bujía y alarga la vida útil del sistema de escape. La gasolina debe cumplir los siguientes requisitos:

- La gasolina debe ser nueva, limpia y sin plomo.
- El octanaje de la gasolina es de al menos 85.
- La gasolina tiene un contenido máximo de etanol de 10 % (E10).

STIHL recomienda STIHL MotoPlus. Este combustible casi no contiene benceno, azufre ni aromáticos nocivos para la salud.

▲ ATENCIÓN

- El motor puede resultar dañado si se reposta con gasolina incorrecta.

STIHL recomienda utilizar siempre gasolina nueva de marca y no utilizar nunca gasolina mezclada con aceite para motores de 2 tiempos. No repostar gasolina estancada o contaminada. Evitar que el contenido del depósito se contamine con suciedad o agua.

Utilizar solo gasolina autorizada (no E85).

6 Repostar el motor y llenar aceite del motor

Cambiar la marca de gasolina si se producen sonidos de golpeteo o tintineo.

- ▶ Contactar eventualmente con un distribuidor especializado; STIHL recomienda los distribuidores especializados STIHL.

6.3 Cargar aceite de motor

El aceite de motor lubrica y refrigera el motor.

▲ ATENCIÓN

- El motor se suministra sin aceite de motor. Un nivel de aceite insuficiente o excesivo puede producir daños en el motor.
 - ▶ Cargar aceite de motor antes de la primera puesta en servicio.
 - ▶ Colocar el motor sobre una superficie plana.
 - ▶ Apagar el motor.

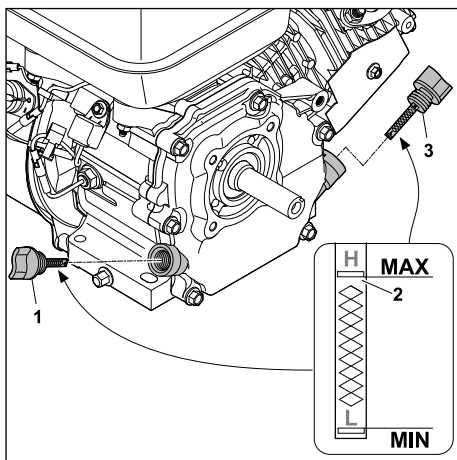

- ▶ Desenroscar la varilla de nivel de aceite delantera (1).
- ▶ Cargar aceite de motor con un embudo apropiado, hasta alcanzar el nivel máximo (2).

La capacidad de aceite es la siguiente:

- EHC 605.0 S: 0,55 l
- EHC 705.0 S: 0,6 l

INDICACIÓN

- Utilizar la varilla de nivel de aceite trasera (3) para comprobar el nivel de aceite.
- ▶ Enroscar la varilla de nivel de aceite (1).
- ▶ Comprobar el nivel de aceite de motor antes de cada arranque. 15.2. Rellenar aceite de motor en caso necesario.

El motor está diseñado para aceites convencionales para motores de 4 tiempos.

- ▶ Usar aceites de motor de la clase SJ y superior.
- ▶ STIHL recomienda usar los siguientes aceites de motor:
 - SAE 30
 - SAE 10W-30
- ▶ Adaptar el tipo de aceite a la temperatura exterior predominante:

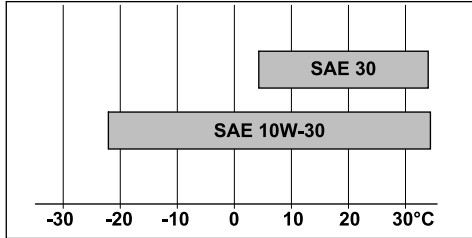

Servicio a temperaturas superiores a 4 °C:
SAE 30

Servicio a temperaturas inferiores a 4 °C:
SAE 10W-30

7 Arrancar y parar el motor

7.1 Arrancar el motor

- ▶ Colocar el motor sobre una superficie plana.

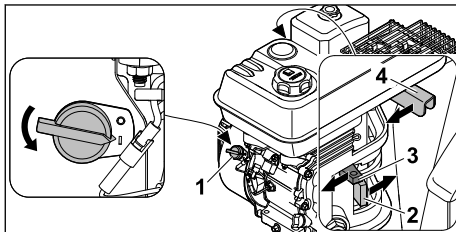

- ▶ Girar el interruptor principal (1) a la posición .
- ▶ Desplazar el paso de combustible (2) en la dirección de la flecha.
- ▶ Desplazar la palanca del estarter (3) en la dirección de la flecha.
- ▶ Desplazar la palanca del estarter (3) a su posición inicial para que no se cale el motor.

INDICACIÓN

- Para volver a arrancar un motor ya caliente tras una breve interrupción del trabajo, dejar la palanca del estarter (3) en su posición inicial.
- ▶ Desplazar el acelerador (4) en la dirección de la flecha.

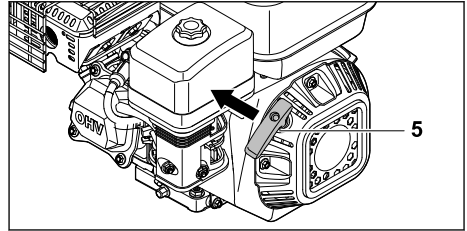

- ▶ Tirar de la empuñadura de arranque (5) lentamente con la mano derecha hasta notar resistencia.
- ▶ Tirar de la empuñadura de arranque (5) rápidamente (y dejar que regrese a su posición inicial) hasta que arranque el motor.

7.2 Apagar el motor

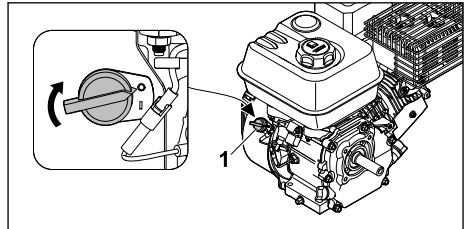

- ▶ Girar el interruptor principal (1) a la posición 0. El motor se apaga.

8 Comprobar el motor

8.1 Comprobar los mandos

- ▶ Arrancar el motor.
- ▶ Girar el interruptor principal a la posición 0. El motor se apaga.
- ▶ Si el motor no se apaga:
 - ▶ cerrar el paso de combustible, no utilizar el motor y consultar a un distribuidor especializado STIHL.
 - El interruptor principal está defectuoso.

9 Trabajar con el motor

9.1 Asegurar el motor

Fijar el motor a la máquina conectada, de manera que no pueda moverse ni caerse.

9.2 Regulación del acelerador

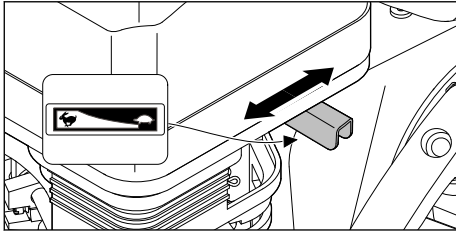

La potencia se puede modificar mediante el ajuste del acelerador.

- ▶ Desplazar el acelerador (1) a la posición ➔: la potencia disminuye.
- ▶ Desplazar el acelerador (1) a la posición ➜: la potencia aumenta.

10 Después del trabajo

10.1 Después del trabajo

- ▶ Apagar el motor.
- ▶ Dejar que se enfríe el motor.
- ▶ Cerrar el paso de combustible.
- ▶ Limpiar el motor.

11 Transporte

11.1 Transportar el motor

- ▶ Apagar el motor.
- ▶ Retirar la pipa de bujía.

Transportar el motor a mano

- ▶ Transportar el motor de manera que el silenciador quede alejado del cuerpo.

14 Subsanan las perturbaciones

14.1 Subsanan las anomalías del motor

Anomalía	Causa	Solución
El motor no se puede arrancar.	No hay suficiente combustible en el depósito.	▶ Repostar el motor.
	El carburador está demasiado caliente.	▶ Dejar que se enfríe el motor.
	El carburador está congelado.	▶ Dejar que se caliente el motor.
	El interruptor principal está en posición 0.	▶ Accionar el interruptor principal.
	Combustible de mala calidad, sucio o caducado en el depósito.	▶ Utilizar gasolina sin plomo nueva de marca. ▶ Limpiar el carburador. ▶ Limpiar la tubería de combustible.
	La pipa de bujía se ha retirado de la bujía de encendido, o el	▶ Limpiar o sustituir la bujía de encendido. ▶ Comprobar la conexión entre el cable de encendido y la pipa de bujía.

Transportar el motor en un vehículo

- ▶ Asegurar el motor de pie de manera que no pueda volcar ni moverse.

12 Almacenamiento

12.1 Guardar el motor

- ▶ Apagar el motor.
- ▶ Guardar el motor de tal manera que se cumplan las siguientes condiciones:
 - El motor no puede volcar ni moverse.
 - El paso de combustible está cerrado.
 - El motor se encuentra fuera del alcance de los niños.
 - El motor está limpio y seco.
 - La temperatura de almacenamiento es de -20 °C a +60 °C.
- ▶ Si el motor se guarda durante más de 30 días:
 - ▶ Abrir el tapón del depósito de combustible.
 - ▶ Vaciar el depósito de combustible.
 - ▶ Cerrar el depósito de combustible.

13 Limpiar

13.1 Limpiar el motor

- ▶ Apagar el motor.
- ▶ Dejar que se enfríe el motor.
- ▶ Limpiar el motor con un paño húmedo.
- ▶ Limpiar las ranuras de ventilación con un pincel.



Anomalía	Causa	Solución
	cable de encendido está mal fijado a la pipa.	
	La bujía de encendido está carbonizada o dañada, o la distancia entre electrodos es incorrecta.	<ul style="list-style-type: none"> ▶ Limpiar o sustituir la bujía de encendido. ▶ Ajustar la distancia entre los electrodos.
	El motor se ha calentado.	▶ Desenroscar y secar la bujía de encendido, colocar el interruptor principal en 0, y tirar varias veces del cable de arranque hasta el tope con la bujía desenroscada.
	El filtro de aire está sucio.	▶ Limpiar o sustituir el filtro de aire.
	El nivel de aceite de motor es demasiado bajo.	▶ Cargar aceite de motor.
El motor se arranca con dificultad o el motor pierde potencia.	En el depósito de combustible y en el carburador hay agua, o el carburador está obstruido.	▶ Vaciar el depósito de combustible; limpiar la tubería de combustible y el carburador.
	El depósito de combustible está sucio.	▶ Limpiar el depósito de combustible.
	La bujía de encendido está carbonizada.	▶ Limpiar o sustituir la bujía de encendido.
	Se utilizó combustible incorrecto.	▶ Controlar el combustible.
	El filtro de aire está sucio.	▶ Limpiar o sustituir el filtro de aire.
El motor se sobrecalienta.	Las aletas de refrigeración están sucias.	▶ Limpiar las aletas de refrigeración.
El motor no marcha suave.	Se utilizó combustible incorrecto.	▶ Controlar el combustible.
	No hay suficiente combustible en el depósito.	▶ Repostar el motor.
	El filtro de aire está sucio.	▶ Limpiar o sustituir el filtro de aire.
El motor se apaga durante el funcionamiento.	El nivel de aceite en el motor es demasiado bajo y el sensor de presión de aceite apaga el motor.	▶ Rellenar aceite de motor.
	No hay suficiente combustible en el depósito.	▶ Repostar el motor.
Fuerte formación de humo.	El nivel de aceite de motor es demasiado alto.	▶ Purgar aceite de motor.
	El filtro de aire está sucio.	▶ Limpiar o sustituir el filtro de aire.

15 Mantenimiento



15.1 Intervalos de mantenimiento

Los intervalos de mantenimiento dependen de las condiciones ambientales y laborales. STIHL recomienda los siguientes intervalos de mantenimiento:

Antes de cada uso:

- ▶ Comprobar el nivel de aceite.  15.2
- ▶ Comprobar el filtro de aire.  15.3



Cada 20 horas o en caso necesario:

- ▶ Limpiar el filtro de aire.  15.4,  15.3

Después del primer mes o tras 20 horas de trabajo:

- ▶ Cambiar el aceite de motor.  15.6

Cada 6 meses o tras 100 horas de trabajo:

- ▶ Cambiar el aceite de motor.  15.6
- ▶ Comprobar las bujías de encendido.  15.5

Cada 12 meses o tras 200 horas de trabajo:

- ▶ Encargar a un distribuidor especializado que realice la inspección. STIHL recomienda los distribuidores especializados STIHL.

15.2 Comprobar el nivel de aceite

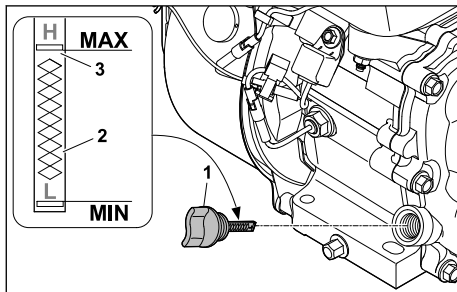

- ▶ Colocar el motor sobre una superficie plana.
- ▶ Apagar el motor.
- ▶ Desenroscar la varilla de nivel de aceite (1) y limpiarla con un paño.
- ▶ Introducir la varilla de nivel de aceite (1) en la boca de llenado sin atornillarla.
- ▶ Sacar la varilla y leer el nivel de aceite en la escala de medición (2). En caso necesario, rellenar aceite de motor con un embudo apropiado hasta alcanzar el nivel máximo (3).
- ▶ Enroscar la varilla de nivel de aceite (1).

15.3 Sustituir el filtro de aire

- ▶ Apagar el motor.
- ▶ Colocar el motor sobre una superficie plana.
- ▶ Limpiar la tapa y la carcasa del filtro de aire con un paño.

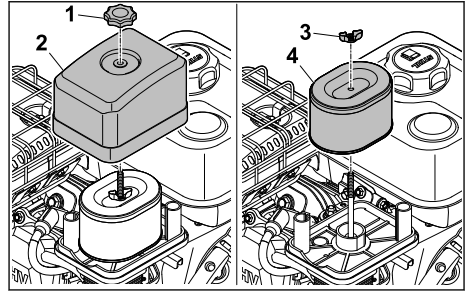

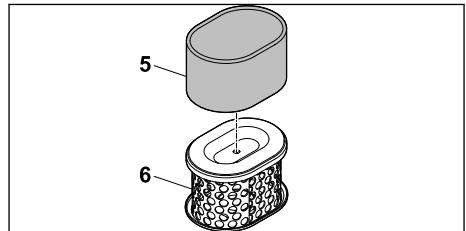

- ▶ Soltar la empuñadura giratoria (1).
- ▶ Retirar la tapa (2).
- ▶ Aflojar el tornillo de mariposa (3).
- ▶ Sacar el elemento de filtro (4).



- ▶ Retirar el filtro de gomaespuma (5) del filtro de papel (6).
- ▶ Comprobar el filtro de papel (6) y el filtro de gomaespuma (5). Si se detectara que los filtros están dañados o extremadamente sucios, sustituir las piezas.
- ▶ Sumergir el nuevo filtro de gomaespuma (5) en aceite de motor nuevo antes de montarlo. Exprimir el aceite de motor sobrante.
- ▶ Colocar el filtro de gomaespuma (5) sobre el filtro de papel (6).
- ▶ Colocar el elemento de filtro.
- ▶ Enroscar el tornillo de mariposa (3)
- ▶ Colocar la tapa (2).
- ▶ Enroscar la empuñadura giratoria (1).

15.4 Limpiar el filtro de aire

Limpiar el filtro de aire en los intervalos de mantenimiento indicados;  15.1. Si se utiliza el motor en lugares con mucho polvo, hay que limpiar el filtro más a menudo.

- ▶ Apagar el motor.
- ▶ Colocar el motor sobre una superficie plana.
- ▶ Limpiar la tapa y la carcasa del filtro de aire con un paño.
- ▶ Desmontar el elemento de filtro;  15.3.

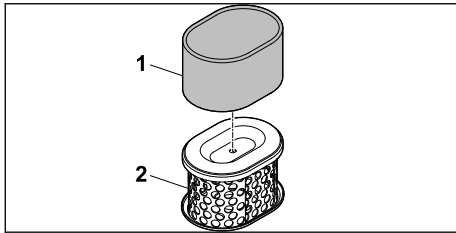

- ▶ Lavar el filtro de gomaespuma (1) con lejía de jabón y dejar que se seque. Desechar la lejía de jabón contaminada de una manera ecológica.
- ▶ Sumergir el filtro de gomaespuma (1) limpiado en aceite de motor nuevo antes de montarlo. Exprimir el aceite de motor sobrante. Golpear el filtro de papel (2) para limpiarlo.

INDICACIÓN

- El filtro de papel puede dañarse si se limpia con aire comprimido.
 - ▶ No limpiar el filtro de papel con aire comprimido.

INDICACIÓN

- El polvo y la suciedad detrás del filtro de papel pueden causar un daño en el motor.
 - ▶ Limpiar el filtro de papel de tal manera que no quede polvo o suciedad detrás del mismo.

- ▶ Ensamblar el filtro de aire; 15.3.

15.5 Comprobar la bujía de encendido

- ▶ Colocar el motor sobre una superficie plana.
- ▶ Apagar el motor y dejar que se enfríe.

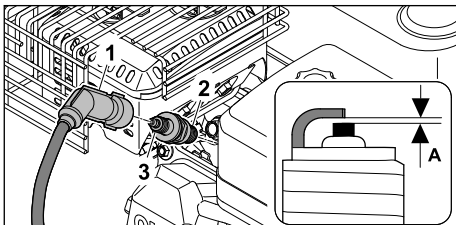

- ▶ Retirar la pipa de bujía (1).
- ▶ Si la zona alrededor de la bujía de encendido (2) está sucia: limpiar la zona alrededor de la bujía de encendido (2) con un paño.
- ▶ Desenroscar la bujía de encendido (2).
- ▶ Limpiar la bujía de encendido (2) con un paño.

- ▶ Medir la distancia entre los electrodos (A) con un calibre de espesores. Adaptarla en caso necesario: A = 0,6–0,8 mm.
- ▶ Sustituir la bujía de encendido; 18.2:
 - Si la bujía de encendido (2) presenta corrosión.
 - Si el aislador (3) presenta fisuras o daños.
- ▶ Enroscar la bujía de encendido (2) firmemente con la mano.
- ▶ Apretar la bujía de encendido (2) con una llave de bujías.
 - Bujía de encendido usada: 1/8 a 1/4 de vuelta
 - Bujía de encendido nueva: 1/2 vuelta
- ▶ Colocar la pipa de bujía (1) aplicando presión.

15.6 Cambiar el aceite de motor

El aceite de motor caliente sale rápida y completamente.

- ▶ Dejar que el motor funcione hasta que se caliente.
- ▶ Dejarlo funcionar hasta que el depósito se quede sin gasolina.
- ▶ Apagar el motor.
- ▶ Colocar el motor sobre una superficie plana.

⚠ ATENCIÓN

- Peligro de quemaduras
 - ▶ No tocar las partes calientes del motor.

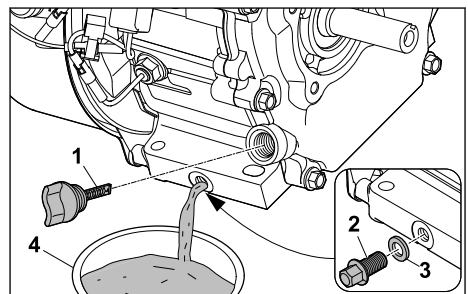

- ▶ Desenroscar la varilla de nivel de aceite (1); 15.2.
- ▶ Desenroscar el tornillo de cierre (2) de la parte inferior del motor con una llave de boca de 10 mm.
- ▶ Retirar el tornillo de cierre (2) y el anillo de junta (3).
- ▶ Vaciar el aceite de motor completamente en un recipiente apropiado (4).
- ▶ Enroscar el tornillo de cierre (2) con el anillo de junta (3).
- ▶ Cargar aceite de motor nuevo; 6.3.
- ▶ Enroscar la varilla de nivel de aceite (1); 15.2.

16 Reparación

16.1 Reparar el motor

El usuario mismo no puede reparar el motor.

- ▶ Si el motor está dañado: no utilizar el motor y consultar a un distribuidor especializado STIHL.

17 Datos técnicos

17.1 Datos técnicos

Motor STIHL EHC 605.0 S

- Cilindrada: 212 cm³
- Potencia (P): 4,4 kW
- Número de revoluciones (n): 1800 rpm - 4000 rpm
- Peso (m) con el depósito de combustible vacío: 15,7 kg
- Dimensiones (longitud/anchura/altura): 320 mm/380 mm/350 mm
- Capacidad máxima del depósito de combustible: 3,6 dm³ (3,6 l)
- Temperatura ambiente: - 15 °C - + 40 °C
- Metros máximos permitidos sobre el nivel del mar: 1500 m
- Ángulo de inclinación máximo admisible: 25 °
- Orificio de montaje motor: 4 tornillos hexagonales con brida M8x40

Motor STIHL EHC 705.0 S

- Cilindrada: 252 cm³
- Potencia (P): 5,2 kW
- Número de revoluciones (n): 1800 rpm - 4000 rpm
- Peso (m) con el depósito de combustible vacío: 17,3 kg
- Dimensiones (longitud/anchura/altura): 370 mm/365 mm/370 mm
- Capacidad máxima del depósito de combustible: 4 dm³ (4 l)
- Temperatura ambiente: - 15 °C - + 40 °C
- Metros máximos permitidos sobre el nivel del mar: 1500 m
- Ángulo de inclinación máximo admisible: 25 °
- Orificio de montaje motor: 4 tornillos hexagonales con brida M8x40

Dimensiones del cigüeñal

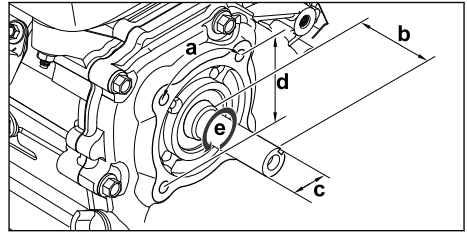

- a = 90°
- b = 58,6 mm
- c = Ø 19,05 mm
- d = Ø 92 mm
- e = Sentido de giro del cigüeñal (PTO): antihorario
- Orificio de montaje cigüeñal: 4 x M8-6H, profundidad de rosca 16 mm

18 Piezas de repuesto y accesorios

18.1 Piezas de repuesto y accesorios

STIHL Estos símbolos caracterizan las piezas de repuesto STIHL y los accesorios originales STIHL.

STIHL recomienda emplear piezas de repuesto STIHL y accesorios originales STIHL.

Las piezas de repuesto y los accesorios de fabricantes externos no pueden ser evaluados por STIHL en lo que respecta a su fiabilidad, seguridad y aptitud pese a una observación continua del mercado por lo que STIHL tampoco puede responsabilizarse de su aplicación.

Las piezas de repuesto y los accesorios originales STIHL se pueden adquirir en un distribuidor especializado STIHL.

18.2 Repuestos importantes

- Filtro de aire: 0004 124 2803
- Bujía de encendido: 0004 400 7000

19 Gestión de residuos

19.1 Desechar el motor

Se puede obtener información sobre la eliminación de residuos en la administración local o en un distribuidor especializado STIHL.

Una eliminación inadecuada puede dañar la salud y contaminar el medio ambiente.

- ▶ Llevar los productos STIHL, incluido el embalaje, a un centro de recogida adecuado para su reciclaje, de acuerdo con la normativa local.
- ▶ No se deben desechar con la basura normal.

Índice

1	Prefácio.....	27
2	Informações relativas a este manual de instruções.....	27
3	Vista geral.....	28
4	Indicações de segurança	28
5	Colocar o motor operacional.....	32
6	Reabastecer o motor e abastecer óleo do motor.....	33
7	Arrancar e parar o motor.....	34
8	Verificar o motor.....	35
9	Trabalhar com o motor.....	35
10	Após o trabalho.....	35
11	Transporte.....	35
12	Armazenamento.....	35
13	Limpeza.....	36
14	Eliminação de avarias.....	36
15	Fazer a manutenção.....	37
16	Reparar.....	39
17	Dados técnicos.....	39
18	Peças de reposição e acessórios.....	40
19	Eliminar.....	40

1 Prefácio

Estimados clientes,

ficamos muito satisfeitos pelo facto de ter escolhido a STIHL. Desenvolvemos e fabricamos os nossos produtos com a máxima qualidade e de acordo com as necessidades dos nossos clientes. Por isso, os produtos oferecem uma elevada fiabilidade mesmo sob condições de esforço extremo.

Também na assistência a STIHL é uma marca de excelência. O nosso revendedor autorizado garante aconselhamento e formação competente, e um acompanhamento técnico aprofundado.

STIHL apoia explicitamente uma gestão sustentável e responsável dos recursos naturais. Este manual de instruções pretende ajudá-lo a utilizar o seu produto STIHL de forma segura e respeitadora do ambiente durante um longo período de tempo.

Agradecemos a sua confiança e esperamos que aprecie o seu produto STIHL.

Dr. Nikolas Stihl

IMPORTANTEI LER E GUARDAR ANTES DA UTILIZAÇÃO.

2 Informações relativas a este manual de instruções

2.1 Documentos aplicáveis

Aplicam-se as leis e medidas de segurança locais.

2.2 Identificação das advertências no texto

PERIGRO

- A indicação chama a atenção para perigos que provocam ferimentos graves ou a morte.
 - ▶ As medidas mencionadas podem evitar ferimentos graves ou a morte.

ATENÇÃO

- A indicação chama a atenção para perigos que **podem** provocar ferimentos graves ou a morte.
 - ▶ As medidas mencionadas podem evitar ferimentos graves ou a morte.

AVISO

- A indicação chama a atenção para perigos que podem provocar danos materiais.
 - ▶ As medidas mencionadas podem evitar danos materiais.

2.3 Símbolos no texto



Este símbolo remete para um capítulo no presente manual de utilização.

3 Vista geral

3.1 Motor

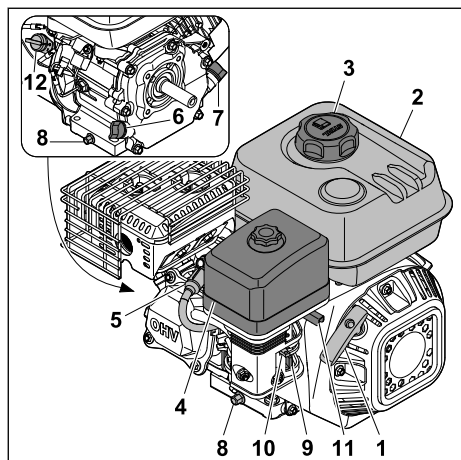

- 1 Cabo arrancador**
O cabo arrancador destina-se a ligar o motor.
- 2 Depósito de combustível**
O depósito de combustível contém o combustível.
- 3 Fecho do depósito de combustível**
O fecho do depósito de combustível fecha a abertura de abastecimento de gasolina.
- 4 Filtro de ar**
O filtro de ar filtra o ar aspirado pelo motor.
- 5 Conector da vela de ignição**
O conector da vela de ignição liga o cabo de ignição à vela de ignição.
- 6 Vareta de medição do óleo dianteira**
A vareta de medição do óleo mede a quantidade de óleo do motor.
- 7 Vareta de medição do óleo traseira**
A vareta de medição do óleo mede a quantidade de óleo do motor.
- 8 Bujão de fecho**
O bujão de fecho fecha a abertura de escoamento de óleo do motor.
- 9 Torneira do combustível**
A torneira do combustível interrompe a alimentação de combustível.
- 10 Tampa do motor de arranque**
A tampa do motor de arranque permite uma limitação específica do ar admitido.

11 Alavanca do acelerador

A alavanca do acelerador destina-se a acelerar o motor.

12 Interruptor principal

O interruptor principal destina-se a ligar e desligar o motor.

3.2 Símbolos

Os símbolos podem estar no motor ou no bocal de enchimento do óleo e têm o seguinte significado:



A torneira do combustível é aberta ou fechada deslocando o regulador.



Durante o arranque de um motor de combustão frio, a tampa do motor de arranque tem de ser ativada.



Observe o volume de enchimento do óleo do motor.



Leia, compreenda e guarde o manual de utilização.



Antes do primeiro arranque, o motor tem de ser abastecido com óleo do motor.



Este símbolo identifica a alavanca de ajuste do acelerador.

4 Indicações de segurança

4.1 Símbolos de aviso

Os símbolos de aviso presentes no motor têm o seguinte significado:



Siga as instruções de segurança e as respetivas medidas.



Leia, compreenda e guarde o manual de utilização.



Use proteção auditiva.



Não abasteça se o motor de combustão estiver a trabalhar ou quente.



Evite a inalação de gases de escape.



Não toque nas superfícies quentes.

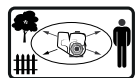

Mantenha distância relativamente a objetos e terceiros afastados.

4.2 Utilização recomendada

Qualquer utilização do motor EHC 605.0 S ou EHC 705.0 S que exceda a rotação máxima permitida, o ângulo de inclinação permitido, a altitude permitida acima do nível do mar ou o intervalo de temperatura permitido, é considerada uma utilização não recomendada e é, assim, inadmissível.

▲ ATENÇÃO

- Caso o motor não seja utilizado conforme recomendado, as pessoas poderão sofrer ferimentos graves ou fatais e poderão ocorrer danos materiais.
 - ▶ Utilize o motor de modo a que sejam respeitados a rotação máxima permitida, o ângulo de inclinação permitido, a altitude permitida acima do nível do mar ou a temperatura.

Qualquer tipo de montagem ao motor e o cumprimento dos limites de funcionamento permitidos são da responsabilidade do utilizador. A STIHL não se responsabiliza por montagens ou uma utilização não recomendada, bem como por quaisquer modificações no motor.

4.3 Requisitos ao nível do utilizador

▲ ATENÇÃO

- Os utilizadores que não tenham recebido formação podem não reconhecer ou avaliar devidamente os perigos do motor. O utilizador ou terceiros podem sofrer ferimentos graves ou fatais.



- ▶ Leia, compreenda e guarde o manual de utilização.

- ▶ Caso o motor seja entregue a outra pessoa: entregue também o manual de utilização.

- ▶ Certifique-se de que o utilizador cumpre os seguintes requisitos:

- O utilizador está descansado.
- O utilizador está em plena posse das suas capacidades físicas, sensoriais e mentais para utilizar e trabalhar com o motor. Caso o utilizador apresente capacidades físicas, sensoriais ou mentais limitadas para tal, o utilizador só poderá trabalhar com o aparelho sob supervisão ou de acordo com as indicações de uma pessoa responsável.
- O utilizador é capaz de reconhecer e avaliar devidamente os perigos do motor.
- O utilizador está ciente de que é o responsável por eventuais acidentes e danos.
- O utilizador é maior de idade ou o utilizador é devidamente formado numa atividade sob supervisão, de acordo com a regulamentação nacional.
- O utilizador deverá ter recebido formação ministrada por um distribuidor oficial STIHL ou por um especialista antes de trabalhar com o motor pela primeira vez.
- O utilizador não pode estar sob a influência de álcool, medicamentos ou drogas.

- ▶ Caso existam dúvidas: dirija-se a um distribuidor oficial STIHL.

- O sistema de ignição do motor gera um campo eletromagnético. O campo eletromagnético pode afetar os pacemakers. O utilizador pode sofrer ferimentos graves ou fatais.

- ▶ Se o utilizador usar um pacemaker: certifique-se de que o pacemaker não é afetado.

4.4 Vestuário e equipamento

▲ ATENÇÃO

- O vestuário inadequado pode ficar preso em peças em rotação do motor. Um utilizador sem vestuário adequado pode sofrer ferimentos graves.
 - ▶ Use vestuário justo.
 - ▶ Retire cachecóis e objetos de adorno.
- O cabelo comprido pode ser puxado durante a utilização pelas peças em rotação do motor. O utilizador pode sofrer ferimentos graves.
 - ▶ Prenda e proteja os cabelos compridos de modo a ficarem acima dos ombros.
- Durante o trabalho, é produzido ruído. O ruído pode provocar problemas auditivos.



- ▶ Use uma proteção auditiva.

4.5 Área de trabalho e ambiente envolvente

▲ ATENÇÃO

- As pessoas que não estejam envolvidas na atividade, crianças e animais podem não reconhecer ou avaliar devidamente os perigos do motor. As pessoas que não estejam envolvidas na atividade, crianças e animais podem sofrer ferimentos graves e podem ocorrer danos materiais.
 - ▶ Mantenha as pessoas que não estejam envolvidas na atividade, crianças e animais afastados da área de trabalho.
 - ▶ Mantenha distância relativamente aos objetos.
 - ▶ Não deixe o motor sem vigilância.
 - ▶ Certifique-se de que as crianças não podem brincar com o motor.
- Com o motor a trabalhar, saem gases de escape quentes do silenciador. Os gases de escape quentes podem incendiar materiais facilmente inflamáveis e provocar incêndios.
 - ▶ Mantenha a saída dos gases de escape afastada de materiais facilmente inflamáveis.
- O motor não é resistente à água. Trabalhar à chuva ou em zonas molhadas pode danificar o motor.
 - ▶ Não opere à chuva nem em zonas molhadas.

4.6 Estado seguro

O motor encontra-se num estado seguro, se forem cumpridas as seguintes condições:

- O motor está intacto.
- O motor de relva não tem uma fuga de combustível.
- O motor não tem uma fuga de óleo do motor.
- O fecho do depósito de combustível está fechado.
- As condutas do combustível estão bem ligadas e sem danos.
- O motor está limpo.
- Os elementos de comando funcionam e estão inalterados.

▲ ATENÇÃO

- Se os componentes não estiverem em condições de funcionamento seguro, poderão deixar de funcionar corretamente, os dispositivos

de segurança poderão ser desligados e poderá haver uma fuga de combustível. As pessoas podem sofrer ferimentos graves ou fatais.

- ▶ Trabalhe com um motor intacto.
- ▶ Se houver uma fuga de combustível no motor: não utilize o motor e dirija-se a um distribuidor oficial STIHL.
- ▶ Se no motor houver uma fuga de óleo do motor: não utilize o motor e dirija-se a um distribuidor oficial STIHL.
- ▶ Feche o fecho do depósito de combustível.
- ▶ Se as condutas do combustível não estiverem bem ligadas: não utilize o motor e dirija-se a um distribuidor oficial STIHL.
- ▶ Caso o motor esteja sujo: Limpe o motor.
- ▶ Não modifique o motor.
- ▶ Se os elementos de comando não funcionarem: não trabalhe com o motor.
- ▶ Substitua as placas informativas gastas ou danificadas.
- ▶ Caso existam dúvidas: dirija-se a um distribuidor oficial STIHL.

4.7 Combustível e abastecimento

▲ ATENÇÃO

- O combustível utilizado para este motor é gasolina. Gasolina é extremamente inflamável. Se a gasolina entrar em contacto com chamas abertas ou com objetos quentes, a gasolina pode provocar incêndios ou explosões. As pessoas podem sofrer ferimentos graves ou fatais e podem ocorrer danos materiais.

Proteger a gasolina do calor e do fogo.



- ▶ Não derramar gasolina.
- ▶ Se tiver sido derramada gasolina: remover a gasolina com um pano e tentar ligar o motor apenas quando todas as peças da máquina estiverem secas.
- ▶ Não fumar.
- ▶ Não abastecer perto de fogo.
- ▶ Antes de abastecer, parar o motor e deixar arrefecer.
- ▶ Se for necessário esvaziar o depósito: fazê-lo ao ar livre.
- ▶ Ligar o motor a uma distância mínima de 3 m do local do abastecimento.
- ▶ Nunca guarde o motor com combustível no depósito dentro de espaços fechados.
- Os vapores de gasolina inalados podem intoxicar pessoas.



Não inalar vapores de gasolina.

- ▶ Abastecer num lugar bem ventilado.
- Durante o trabalho, o motor aquece. A gasolina expande-se e no depósito de combustível pode ser criada sobrepressão. Ao abrir a tampa do depósito de combustível pode ser projetada gasolina para fora. A gasolina projetada para fora pode inflamar-se. O utilizador poderá sofrer ferimentos graves.



Desligar o motor e deixar arrefecer. Abrir a tampa do depósito de combustível.

- O vestuário que entre em contacto com combustível é mais facilmente inflamável. As pessoas podem sofrer ferimentos graves ou fatais e podem ocorrer danos materiais.
 - ▶ Caso o vestuário entre em contacto com combustível ou gasolina: trocar o vestuário.
- A gasolina pode ser prejudicial para o ambiente.
 - ▶ Não derramar combustível.
 - ▶ Eliminar a gasolina corretamente e de forma ecológica.
- Caso a gasolina entre em contacto com a pele ou com os olhos, estes podem ficar irritados.
 - ▶ Evitar o contacto com a gasolina.
 - ▶ Caso tenha havido contacto com a pele: lavar as partes afetadas da pele com bastante água e sabão.
 - ▶ Caso tenha havido contacto com os olhos: lavar os olhos com muita água durante, pelo menos, 15 minutos e consultar um médico.
- A gasolina transbordada pode inflamar-se. As pessoas podem sofrer ferimentos graves ou fatais e podem ocorrer danos materiais.
 - ▶ Limpar as superfícies sujas com gasolina.
 - ▶ Evitar quaisquer tentativas de ignição até que os vapores de gasolina se tenham volatilizado.
- O sistema de ignição do motor gera faíscas. As faíscas podem escapar-se para o exterior e provocar incêndios ou explosões num ambiente facilmente inflamável ou explosivo. As pessoas podem sofrer ferimentos graves ou fatais e podem ocorrer danos materiais.



Apenas ligue o motor com a vela de ignição enroscada.

- ▶ Utilizar velas de ignição que estejam descritas neste manual de instruções.

- ▶ Enroscar a vela de ignição e apertar com firmeza.
- ▶ Pressionar o encaixe da vela de ignição com firmeza.
- Se o motor for abastecido com uma gasolina inadequada, aquele pode ser danificado.
 - ▶ Utilizar gasolina sem chumbo, recém-adquirida, de uma marca conhecida.
 - ▶ Observar as prescrições presentes neste manual de instruções.

4.8 Trabalhos

⚠ ATENÇÃO

- Com o motor a trabalhar são produzidos gases de escape.



Os gases de escape inalados podem envenenar pessoas.

- ▶ Não inale gases de escape.
- ▶ Trabalhe num local bem ventilado.
- ▶ Se sentir enjoos, dores de cabeça, problemas de visão, problemas de audição ou tonturas: dê o trabalho como terminado e consulte um médico.
- Depois de o motor ter trabalhado, este pode estar muito quente.

As pessoas podem queimar-se.



- ▶ Antes de limpar, aguarde até o motor ter arrefecido.
- Com uma proteção auditiva e o motor a trabalhar, o utilizador percebe o ruído e avalia os ruídos de forma limitada.
 - ▶ Trabalhe calma e refletidamente.
- Em determinadas situações, o utilizador poderá não conseguir continuar a trabalhar com total concentração. O utilizador pode sofrer ferimentos graves.
 - ▶ Trabalhe calma e refletidamente.
 - ▶ Utilize o motor apenas com boa visibilidade. Se as condições de luminosidade e de visibilidade forem más, não utilize o motor.
- Se o motor for desligado com uma rotação elevada, poderão ocorrer falhas de ignição ou ignições retardadas.
 - ▶ Antes de desligar o motor, deixe-o trabalhar na rotação mínima durante 20 segundos.
- Caso o motor se altere ou se comporte de forma invulgar durante o trabalho, o motor poderá encontrar-se num estado inseguro. As

peças podem sofrer ferimentos graves e podem ocorrer danos materiais.

- ▶ Dê o trabalho como terminado e dirija-se a um distribuidor oficial STIHL.
- Se o motor for colocado sobre uma superfície inclinada, irregular ou pouco firme, este pode se movimentar e tombar. Podem ocorrer danos materiais.
 - ▶ Fixe o motor à máquina ligada, de modo a que este não se possa movimentar e tombar.

4.9 Transporte

▲ ATENÇÃO

- O motor pode tombar ou mover-se durante o transporte. As pessoas podem sofrer ferimentos e podem ocorrer danos materiais.
 - ▶ Desligue o motor.
 - ▶ Extraia o conector da vela de ignição.
 - ▶ Prenda o motor com cintas de fixação, correias ou uma rede de modo que não possa tombar nem mover-se.
- Depois de o motor ter trabalhado, o silenciador e o motor podem estar quentes. O utilizador pode queimar-se.
 - ▶ Transporte o motor de modo a que o silenciador aponte para o lado oposto do corpo.

4.10 Arrumação

▲ ATENÇÃO

- As crianças não conseguem reconhecer nem avaliar os perigos do motor. As crianças podem ferir-se gravemente.
 - ▶ Desligue o motor.
 - ▶ Guarde o motor fora do alcance das crianças.
- Os contactos eléctricos do motor e os componentes metálicos podem sofrer corrosão devido à humidade. O motor pode ficar danificado.
 - ▶ Guarde o motor limpo e seco.

4.11 Limpeza, manutenção e reparação

▲ ATENÇÃO





- Se o motor trabalhar durante a limpeza, a manutenção ou a reparação, as pessoas poderão sofrer ferimentos graves e poderão ocorrer danos materiais.
 - ▶ Desligue o motor.
 - ▶ Extraia o conector da vela de ignição.

- Depois de o motor ter trabalhado, o silenciador e o motor podem estar quentes. As pessoas podem queimar-se.
 - ▶ Aguarde até o silenciador e o motor terem arrefecido.
- A utilização de produtos de limpeza agressivos e a limpeza com um jato de água ou objetos afiados poderão danificar o motor. Se o motor não for corretamente limpo, os componentes poderão deixar de funcionar corretamente e os dispositivos de segurança poderão ser desativados. As pessoas podem ferir-se gravemente.
 - ▶ Limpe o motor conforme descrito neste manual de utilização.
- Se a manutenção ou a reparação do motor não forem efetuadas conforme descrito neste manual de utilização, os componentes poderão deixar de funcionar corretamente e os dispositivos de segurança poderão ser desativados. As pessoas podem sofrer ferimentos graves ou fatais.
 - ▶ Efetue a manutenção e a reparação do motor conforme descrito neste manual de utilização.

5 Colocar o motor operacional

5.1 Colocar o motor operacional

Antes de iniciar todos os trabalhos, é necessário executar os seguintes passos:

- ▶ Retire os materiais da embalagem e as proteções de transporte.
- ▶ Garantir que o motor se encontra num estado seguro,  4.6.
- ▶ Limpar o motor,  13.1.
- ▶ Reabastecer o motor,  6.1.
- ▶ Abastecer com óleo do motor,  6.3
- ▶ Verificar os elementos de comando,  8.1.
- ▶ Caso não seja possível executar os passos: não utilize o motor e dirija-se a um distribuidor oficial STIHL.

5.2 Torneira do combustível

5.2.1 Abrir a torneira do combustível

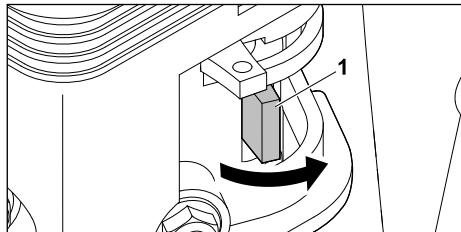

Para trabalhar com o motor, abra a torneira do combustível do motor.

- ▶ Abra a torneira do combustível (1) deslocando o regulador para a esquerda até ao encosto. O combustível flui livremente pela conduta do combustível.

5.2.2 Fechar a torneira do combustível

- ▶ Feche a torneira de combustível deslocando o regulador para a direita até ao encosto. O fluxo de combustível está interrompido.

6 Reabastecer o motor e abastecer óleo do motor

6.1 Reabastecer o motor

AVISO

- Se o motor não for abastecido com um combustível adequado, este pode ser danificado, 6.2.

- ▶ Desligue o motor.
- ▶ Coloque o motor sobre uma superfície, de modo a que o fecho do depósito de combustível fique virado para cima.
- ▶ Limpe a área em torno do fecho do depósito de combustível com um pano húmido.

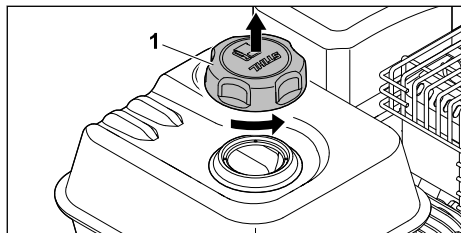

- ▶ Rode o fecho do depósito de combustível (1) para a esquerda até poder ser removido.
- ▶ Remova o fecho do depósito de combustível (1).

- ▶ Encha com combustível sem o derramar e de modo que o nível fique, no mínimo, a 15 mm do rebordo do depósito de combustível.

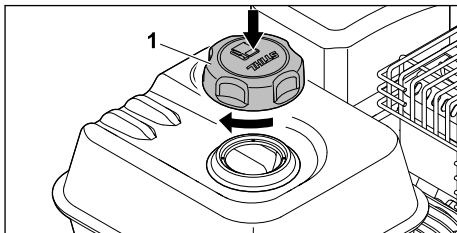

- ▶ Coloque o fecho do depósito de combustível (1) no depósito de combustível.
- ▶ Enrosque o fecho do depósito de combustível (1) no sentido dos ponteiros do relógio e aperte à mão. O depósito de combustível está fechado.

6.2 Combustível

O motor é alimentado com gasolina através do depósito do aparelho STIHL.

O motor está homologado para gasolina sem chumbo. A gasolina sem chumbo gera menos resíduos ao queimar, produz menos sedimentações na vela de ignição e aumenta a vida útil do sistema de escape. A gasolina deve cumprir os seguintes requisitos:

- A gasolina é nova, limpa e sem chumbo.
- O índice de octanas da gasolina é de, no mínimo, 85 octanas.
- A gasolina tem um teor máximo de etanol de 10% (E10).

A STIHL recomenda STIHL MotoPlus. Este combustível é praticamente isento de benzeno, enxofre e compostos aromáticos prejudiciais à saúde.

▲ CUIDADO

- Se o motor não for abastecido com uma gasolina adequada, este pode ser danificado.

A STIHL recomenda sempre a utilização de gasolina de marca nova. Nunca utilize mistura de dois tempos (gasolina misturada com óleo). Não abasteça com gasolina velha ou contaminada.

Evite a entrada de sujidade e água no depósito. Utilize apenas gasolina autorizada (não E85). Mude de marca de gasolina se existirem ruídos de batimentos ou tinidos.

- ▶ Se necessário, contacte um concessionário especializado. A STIHL recomenda os concessionários especializados STIHL.

6.3 Reabastecer com óleo do motor

O óleo do motor lubrifica e arrefece o motor.

▲ CUIDADO

■ O motor é fornecido sem o óleo do motor. Um nível de enchimento do óleo insuficiente ou excessivo pode provocar danos no motor.

- ▶ Antes da primeira colocação em funcionamento, abasteça óleo de motor.
- ▶ Desligue o motor numa superfície plana.
- ▶ Desligue o motor.

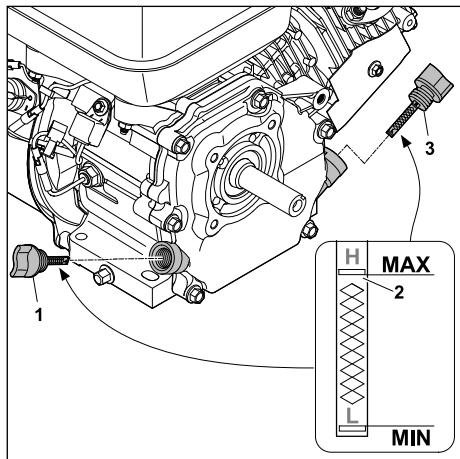

- ▶ Desenrosque a vareta de medição do óleo dianteira (1).
- ▶ Reabasteça óleo do motor, com um funil adequado, até encher até ao nível de enchimento máximo (2).

A capacidade de óleo é de:

- EHC 605.0 S: 0,55 l
- EHC 705.0 S: 0,6 l

AVISO

■ Utilize a vareta de medição do óleo traseira (3) para verificar o nível de enchimento do óleo.

- ▶ Enrosque a vareta de medição do óleo (1).
- ▶ Antes de cada processo de arranque, verifique o nível de óleo do motor. 15.2. Se necessário, reabasteça com óleo do motor.

O motor foi concebido para óleos de motor convencionais de 4 tempos.

- ▶ Utilize óleos de motor da classe SJ e superior.
- ▶ A STIHL recomenda os seguintes óleos do motor:
 - SAE 30

- SAE 10W-30
- ▶ Defina a qualidade do óleo de acordo com a temperatura exterior predominante:

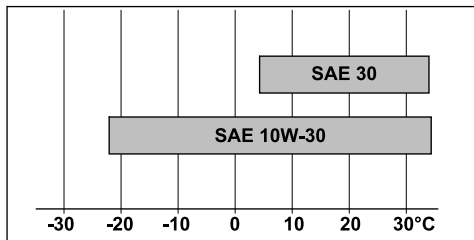

Funcionamento a temperaturas superiores a 4 °C: SAE 30

Funcionamento a temperaturas inferiores a 4 °C: SAE 10W-30

7 Arrancar e parar o motor

7.1 Dar arranque ao motor

- ▶ Coloque o motor sobre uma superfície plana.

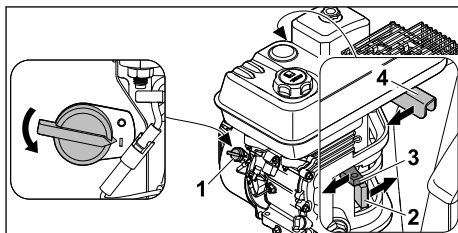

- ▶ Rode o interruptor principal (1) para .
- ▶ Empurre a torneira do combustível (2) no sentido da seta.
- ▶ Empurre a alavanca da tampa do motor de arranque (3) no sentido da seta.
- ▶ Puxe a alavanca da tampa do motor de arranque (3) para trás, para que o motor não fique encharcado.

AVISO

■ Para, após uma breve pausa de trabalho, dar novamente arranque a um motor que já esteja quente, deixe a alavanca da tampa do motor de arranque (3) na posição inicial.

- ▶ Empurre a alavanca do acelerador (4) no sentido da seta.

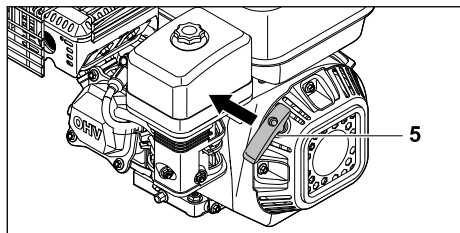

- ▶ Puxe lentamente o cabo arrancador (5) com a mão direita até sentir uma resistência.
- ▶ Puxe o cabo arrancador (5) rapidamente para fora e deixe-o enrolar até o motor estar a trabalhar.

7.2 Desligar o motor

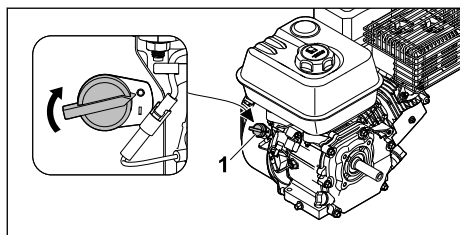

- ▶ Rode o interruptor principal (1) para 0. O motor desliga-se.

8 Verificar o motor

8.1 Verificar os elementos de comando

- ▶ Ligue o motor.
- ▶ Rode o interruptor principal para 0. O motor desliga-se.
- ▶ Se o motor não se desligar:
 - ▶ Feche a torneira do combustível, não utilize o motor e dirija-se a um distribuidor oficial STIHL. O interruptor principal está avariado.

9 Trabalhar com o motor

9.1 Fixar o motor

Fixe o motor à máquina ligada, de modo a que este não se possa movimentar e tombar.

9.2 Ajuste do acelerador

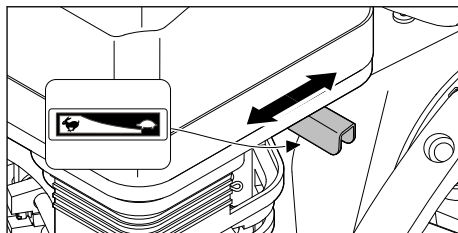

A potência pode ser adaptada através do ajuste da alavanca do acelerador.

- ▶ Empurre a alavanca do acelerador (1) para a posição : a potência diminui.
- ▶ Empurre a alavanca do acelerador (1) para a posição : a potência aumenta.

10 Após o trabalho

10.1 Após o trabalho

- ▶ Desligue o motor.
- ▶ Deixe arrefecer o motor.
- ▶ Feche a torneira do combustível.
- ▶ Limpe o motor.

11 Transporte

11.1 Transportar o motor

- ▶ Desligue o motor.
- ▶ Extraia o conector da vela de ignição.

Transportar o motor

- ▶ Transporte o motor de modo a que o silenciador aponte para o lado oposto do corpo.

Transportar o motor num veículo

- ▶ Fixe o motor na vertical de modo que não possa tombar nem mover-se.

12 Armazenamento

12.1 Guardar o motor

- ▶ Desligue o motor.
- ▶ Guarde o motor de modo que estejam reunidas as seguintes condições:
 - O motor não pode tombar nem mover-se.
 - A torneira do combustível está fechada.
 - O motor está fora do alcance das crianças.
 - O motor está limpo e seco.
 - A temperatura de armazenamento é de -20 °C a +60 °C.
- ▶ Se o motor for guardado durante mais de 30 dias:
 - ▶ Abra o fecho do depósito de combustível.
 - ▶ Esvazie o depósito do combustível.
 - ▶ Feche o depósito de combustível.

13 Limpeza

13.1 Limpar o motor

- ▶ Desligue o motor.

- ▶ Deixe arrefecer o motor.
- ▶ Limpe o motor com um pano húmido.
- ▶ Limpe as ranhuras de ventilação com um pincel.

14 Eliminação de avarias

14.1 Resolver avarias do motor

Avaria	Causa	Solução
Não é possível ligar o motor.	O depósito não tem combustível suficiente.	▶ Reabasteça o motor.
	O carburador está muito quente.	▶ Deixe arrefecer o motor.
	O carburador está congelado.	▶ Deixe o motor aquecer.
	O interruptor principal está na posição 0.	▶ Acione o interruptor principal.
	O combustível no depósito é de má qualidade, está sujo ou já é velho.	▶ Utilize combustível de marca novo (gasolina sem chumbo). ▶ Limpe o carburador. ▶ Limpe a conduta do combustível.
	O conector da vela de ignição foi retirado da vela de ignição ou o cabo de ignição não está bem ligado ao conector.	▶ Limpe ou substitua a vela de ignição. ▶ Verifique a ligação entre o cabo de ignição e o conector.
	A vela de ignição tem fuligem, está danificada ou existe uma distância incorreta dos eléctrodos.	▶ Limpe ou substitua a vela de ignição. ▶ Ajuste a distância dos eléctrodos.
	O motor está encharcado.	▶ Desenrosque e seque a vela de ignição, coloque o interruptor principal em 0 e puxe o cabo arrancador várias vezes com a vela de ignição desenroscada.
	O filtro de ar está sujo.	▶ Limpe ou substitua o filtro de ar.
	O nível do óleo no motor é demasiado reduzido.	▶ Abasteça com óleo do motor.
Dificuldades ao dar arranque ao motor ou a potência do motor diminui.	Há água no depósito de combustível e no carburador ou o carburador está entupido.	▶ Esvazie o depósito de combustível, limpe a conduta do combustível e o carburador.
	O depósito do combustível está sujo.	▶ Limpe o depósito de combustível.
	A vela de ignição tem fuligem.	▶ Limpe ou substitua a vela de ignição.
	Foi utilizado um combustível errado.	▶ Verifique o combustível.
	O filtro de ar está sujo.	▶ Limpe ou substitua o filtro de ar.
O motor fica muito quente.	As alhetas de refrigeração estão sujas.	▶ Limpe as alhetas de refrigeração.



Avaria	Causa	Solução
O motor trabalha de forma irregular.	Foi utilizado um combustível errado.	▶ Verifique o combustível.
	O depósito não tem combustível suficiente.	▶ Reabasteça o motor.
	O filtro de ar está sujo.	▶ Limpe ou substitua o filtro de ar.
O motor desliga-se durante o funcionamento.	O nível de óleo no motor é demasiado reduzido e o sensor de pressão do óleo desliga o motor.	▶ Reabasteça com óleo do motor.
	O depósito não tem combustível suficiente.	▶ Reabasteça o motor.
Forte geração de fumo.	O nível do óleo no motor é demasiado elevado.	▶ Escoe o óleo do motor.
	O filtro de ar está sujo.	▶ Limpe ou substitua o filtro de ar.

15 Fazer a manutenção



15.1 Intervalos de manutenção

Os intervalos de manutenção são definidos em função das condições do próprio ambiente e das condições de trabalho. A STIHL recomenda os seguintes intervalos de manutenção:

Antes de cada utilização:

- ▶ Verifique o nível do óleo.  15.2
- ▶ Verifique o filtro de ar.  15.3



A cada 20 horas ou se necessário:

- ▶ Limpe o filtro de ar.  15.4,  15.3

Após o primeiro mês ou após 20 horas de funcionamento:

- ▶ Mude o óleo do motor.  15.6

A cada 6 meses ou após 100 horas de funcionamento:

- ▶ Mude o óleo do motor.  15.6
- ▶ Verifique as velas da ignição.  15.5

A cada 12 meses ou após 200 horas de funcionamento:

- ▶ Solicitar a inspeção a um distribuidor oficial. A STIHL recomenda os distribuidores oficiais STIHL.

15.2 Verificar o nível do óleo

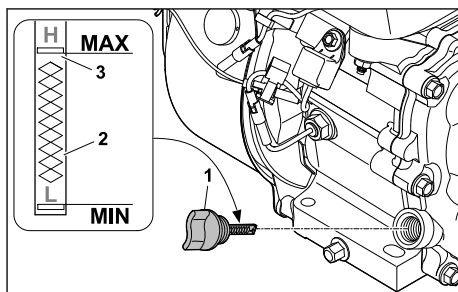

- ▶ Coloque o motor numa superfície plana.
- ▶ Desligue o motor.
- ▶ Desenrosque a vareta de medição do óleo (1) e limpe com um pano.
- ▶ Introduza a vareta de medição do óleo (1) no bocal de enchimento sem enroscar.
- ▶ Remova a vareta de medição do óleo e verifique o nível de enchimento do óleo na escala de medida (2). Se necessário, reabasteça com óleo do motor, utilizando um funil adequado, até encher até ao nível de enchimento máximo (3).
- ▶ Enrosque a vareta de medição do óleo (1).

15.3 Substituir o filtro de ar

- ▶ Desligue o motor.
- ▶ Coloque o motor numa superfície plana.
- ▶ Limpe a tampa e o cárter do filtro de ar com um pano.

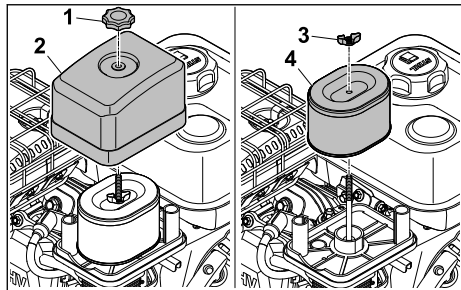

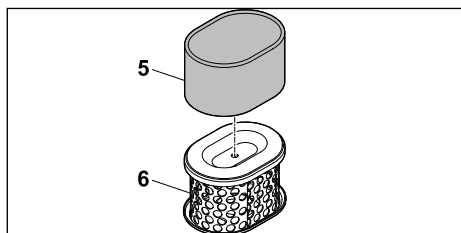

- ▶ Solte o manípulo rotativo (1).
- ▶ Remova a tampa (2).
- ▶ Desaperte o parafuso de orelhas (3).
- ▶ Remova o elemento filtrante (4).



- ▶ Remova o filtro de espuma (5) do filtro de papel (6).
- ▶ Verifique o filtro de papel (6) e o filtro de espuma (5). Se for possível identificar danos ou sujidade profunda dos filtros, substitua peças.
- ▶ Antes de montar o novo filtro de espuma (5), este deve ser mergulhado em novo óleo de motor. Esprema o óleo do motor excedente.
- ▶ Encaixe o filtro de espuma (5) no filtro de papel (6).
- ▶ Introduza o elemento filtrante.
- ▶ Enrosque o parafuso de orelhas (3)
- ▶ Coloque a tampa (2).
- ▶ Enrosque o manípulo rotativo (1).

15.4 Limpar o filtro de ar

Limpe o filtro de ar nos intervalos de manutenção indicados,  15.1. Se o motor for utilizado em locais muito poeirentos, o filtro deve ser limpo com maior frequência.

- ▶ Desligue o motor.
- ▶ Coloque o motor numa superfície plana.
- ▶ Limpe a tampa e o cárter do filtro de ar com um pano.
- ▶ Desmonte o elemento filtrante,  15.3.

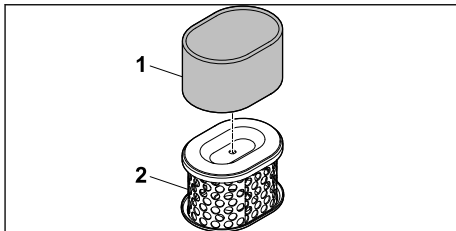

- ▶ Lave o filtro de espuma (1) com água e sabão e deixe-o secar. Elimine a água e o sabão contaminados de forma ecológica.
- ▶ Antes de montar o filtro de espuma (1) limpo, este deve ser mergulhado em novo óleo de motor. Esprema o óleo do motor excedente. Sacuda o filtro de papel (2).

AVISO

- A limpeza com ar comprimido pode danificar o filtro de papel.
 - ▶ Não limpe o filtro de papel com ar comprimido.

AVISO

- Pó e sujidade por trás do filtro de papel podem danificar o motor.
 - ▶ Limpe o filtro de papel, de modo a que não permaneça pó e sujidade por trás.

- ▶ Arme o filtro de ar,  15.3.

15.5 Verificar a vela de ignição

- ▶ Coloque o motor numa superfície plana.
- ▶ Desligue o motor e deixe-o arrefecer.

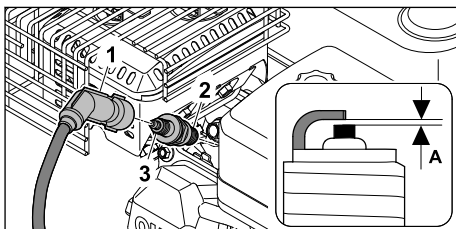

- ▶ Extraia o conector da vela de ignição (1).
- ▶ Caso a área em torno da vela de ignição (2) esteja suja: limpe a área em torno da vela de ignição (2) com um pano.
- ▶ Desenrosque a vela de ignição (2).
- ▶ Limpe a vela de ignição (2) com um pano.
- ▶ Meça a distância dos elétrodos (A) com um calibre apalpador. Se necessário, ajustar: A = 0,6–0,8 mm.

- ▶ Substitua a vela de ignição,  18.2:
 - Se a vela de ignição (2) estiver corroída.
 - Caso o isolador (3) apresentar fendas ou danos.
- ▶ Enrosque a vela de ignição (2) à mão e aperte.
- ▶ Aperte a vela de ignição (2) com uma chave da vela de ignição.
- Vela de ignição usada: 1/8 a 1/4 de rotação
- Vela de ignição nova: 1/2 de rotação
- ▶ Pressione bem o conector da vela de ignição (1).

15.6 Mudar o óleo do motor



O óleo do motor quente é vertido de forma rápida e completa.

- ▶ Deixe o motor trabalhar até aquecer.
- ▶ Deixe trabalhar até esvaziar o depósito.
- ▶ Desligue o motor.
- ▶ Coloque o motor numa superfície plana.

CUIDADO

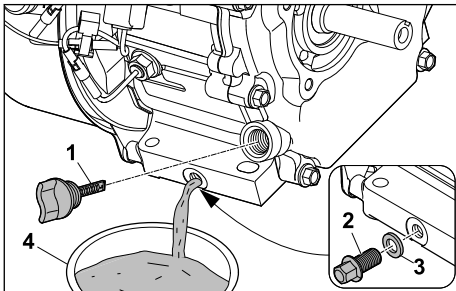
- Perigo de queimaduras
 - ▶ Não toque nas peças quentes do motor.



- ▶ Desenrosque a vareta de medição do óleo (1),  15.2.
- ▶ Desenrosque o bujão de fecho (2) na parte inferior do motor com uma chave de bocas SW10.
- ▶ Remova o bujão de fecho (2) e o anel de vedação (3).
- ▶ Esvazie todo o óleo do motor para um recipiente (4) adequado.
- ▶ Enrosque o bujão de fecho (2) com o anel de vedação (3).
- ▶ Reabasteça com novo óleo do motor,  6.3.
- ▶ Enrosque a vareta de medição do óleo (1),  15.2.

16 Reparar

16.1 Reparar o motor

O utilizador não pode reparar o motor de forma autónoma.

- ▶ Se o motor estiver danificado: não utilize o motor e dirija-se a um distribuidor oficial STIHL.

17 Dados técnicos

17.1 Dados técnicos

Motor STIHL EHC 605.0 S

- Cilindrada: 212 cm³
- Potência (P): 4,4 kW
- Número de rotações (n): 1800 rpm - 4000 rpm
- Peso (m) com o depósito de combustível vazio: 15,7 kg
- Dimensões (comprimento/largura/altura): 320 mm/380 mm/350 mm
- Volume máximo do depósito de combustível: 3,6 dm³ (3,6 l)
- Temperatura ambiente: - 15 °C - + 40 °C
- Máximo de metros permitidos acima do nível do mar: 1500 m
- Ângulo de inclinação máximo permitido: 25 °
- Furo de montagem no motor: 4 x parafuso sextavado com flange M8x40

Motor STIHL EHC 705.0 S

- Cilindrada: 252 cm³
- Potência (P): 5,2 kW
- Número de rotações (n): 1800 rpm - 4000 rpm
- Peso (m) com o depósito de combustível vazio: 17,3 kg
- Dimensões (comprimento/largura/altura): 370 mm/365 mm/370 mm
- Volume máximo do depósito de combustível: 4 dm³ (4 l)
- Temperatura ambiente: - 15 °C - + 40 °C
- Máximo de metros permitidos acima do nível do mar: 1500 m
- Ângulo de inclinação máximo permitido: 25 °
- Furo de montagem no motor: 4 x parafuso sextavado com flange M8x40

Dimensões da cambota

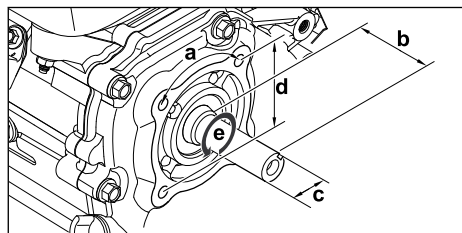

- a = 90°
- b = 58,6 mm
- c = Ø 19,05 mm
- d = Ø 92 mm
- e = sentido de rotação da cambota (PTO): para a esquerda
- Furo de montagem na cambota: 4 x M8-6H, profundidade de rosca 16 mm

18 Peças de reposição e acessórios

18.1 Peças de reposição e acessórios

STIHL Estes símbolos identificam peças de reposição originais da STIHL e acessórios originais da STIHL.

A STIHL recomenda a utilização de peças de reposição originais da STIHL e acessórios originais da STIHL.

Peças de reposição e acessórios de outros fabricantes não podem ser avaliados pela STIHL quanto a fiabilidade, segurança e adequação apesar do constante acompanhamento o mercado e a STIHL não se pode responsabilizar pela sua utilização.

As peças de reposição originais da STIHL e os acessórios originais da STIHL estão disponíveis num revendedor especializado da STIHL.

18.2 Peças de reposição importantes

- Filtro de ar: 0004 124 2803
- Vela de ignição: 0004 400 7000

19 Eliminar

19.1 Eliminar o motor

É possível consultar informações sobre a eliminação junto da administração local ou num distribuidor oficial STIHL.

A eliminação inadequada pode ser nociva para a saúde e poluir o ambiente.

- ▶ Entregue os produtos STIHL, incluindo embalagens, num ponto de recolha adequado para reciclagem, em conformidade com os regulamentos locais.
- ▶ Não elimine juntamente com o lixo doméstico.

Daftar isi

1	Kata Pengantar.....	40
2	Informasi tentang panduan petunjuk ini....	41
3	Ikhtisar.....	41
4	Petunjuk keselamatan.....	42
5	Siapkan mesin untuk digunakan.....	46
6	Mengisi bahan bakar mesin dan mengisi oli mesin.....	46
7	Penyalaan dan pematian mesin.....	48
8	Memeriksa mesin.....	48
9	Bekerja dengan mesin.....	48
10	Setelah bekerja.....	49
11	Pengangkutan.....	49
12	Penyimpanan.....	49
13	Pembersihan.....	49
14	Pemecahan masalah.....	49
15	Pemeliharaan.....	50
16	Perbaikan.....	52
17	Data-data teknis.....	52
18	Suku cadang dan aksesoris.....	53
19	Pembuangan.....	53

1 Kata Pengantar

Para pelanggan yang terhormat,

Kami merasa bangga atas keputusan Anda untuk memilih STIHL. Kami mengembangkan dan memproduksi produk bermutu tinggi sesuai dengan kebutuhan para pelanggan kami. Kami menciptakan produk dengan tingkat keandalan yang tinggi, bahkan di bawah tekanan ekstrem.

STIHL juga menghadirkan layanan bermutu tinggi. Dealer resmi kami bisa memberikan saran dan petunjuk yang bersifat kompeten serta dukungan teknis yang komprehensif.

STIHL secara tegas berkomitmen pada pendekatan yang berkelanjutan dan bertanggung jawab terhadap alam. Manual instruksi ini dimaksudkan untuk mendukung Anda dalam menggunakan produk STIHL Anda dengan cara yang aman dan ramah lingkungan selama masa pakai yang lama.

Kami berterima kasih atas kepercayaan Anda dan berharap Anda bisa menikmati penggunaan produk STIHL.



Dr. Nikolas Stihl

PENTING! BACA DAN SIMPANLAH PETUNJUK SEBELUM MENGGUNAKAN PRODUK.

2 Informasi tentang panduan petunjuk ini

2.1 Dokumen yang berlaku

Hukum dan peraturan keselamatan setempat berlaku.

2.2 Identifikasi peringatan dalam teks



BAHAYA

- Peringatan menunjukkan risiko yang bisa menyebabkan cedera serius atau kematian.
 - ▶ Tindakan di atas bisa menghindari cedera serius atau kematian.



PERINGATAN

- Peringatan menunjukkan bahaya yang **dapat** menyebabkan cedera serius atau kematian.
 - ▶ Tindakan di atas bisa menghindari cedera serius atau kematian.

PEMBERITAHUAN

- Catatan menunjukkan bahaya yang bisa menyebabkan kerusakan properti.
 - ▶ Tindakan di atas bisa mencegah kerusakan properti.

2.3 Simbol dalam teks



Simbol ini merujuk ke suatu bab dalam panduan petunjuk ini.

3 Ikhtisar

3.1 Mesin

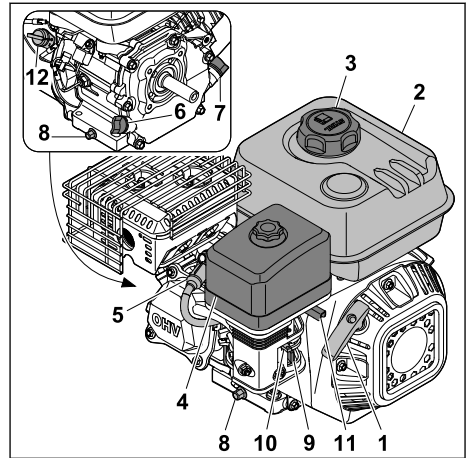

1 Tuas flap starter

Tuas flap starter digunakan untuk menghidupkan mesin.

2 Tangki bahan bakar

Tangki bahan bakar berisi bahan bakar.

3 Penutup tangki bahan bakar

Tutup tangki bahan bakar menutupi lubang pengisian bensin.

4 Filter udara

Filter udara menyaring udara yang ditarik oleh mesin.

5 Konektor busi

Konektor busi menghubungkan kabel pengapian ke busi.

6 Dipstick depan

Dipstick digunakan untuk mengukur tingkat oli mesin.

7 Dipstick belakang

Dipstick digunakan untuk mengukur tingkat oli mesin.

8 Sekrup pengunci

Sekrup penutup menutup lubang agar oli mesin tidak keluar.

9 Katup bahan bakar

Katup bahan bakar menghambat suplai bahan bakar.

10 Choke

Choke memungkinkan pembatasan udara yang masuk.

11 Tuas gas

Tuas gas digunakan untuk mempercepat mesin.

12 Sakelar utama

Sakelar utama digunakan untuk menghidupkan dan mematikan mesin.

3.2 Simbol

Terdapat beberapa simbol pada mesin atau leher pengisi oli, yang berarti berikut ini:



Tutup tangki bahan bakar dapat dibuka-tutup menggunakan kenob.



Pada saat mesin pembakaran dinyalakan dalam keadaan dingin, choke akan diaktifkan.



Perhatikan jumlah pengisian oli mesin.



Baca, pahami, dan simpan panduan pengguna.



Sebelum dinyalakan, mesin harus diisi oli mesin terlebih dahulu.



Simbol ini berarti tuas throttle.

4 Petunjuk keselamatan

4.1 Simbol peringatan

Berikut adalah arti simbol peringatan pada mesin:



Patuhi petunjuk keselamatan dan tindakan yang harus dilakukan.



Baca, pahami, dan simpan panduan pengguna.



Kenakan alat pelindung telinga.



Jangan isi bahan bakar jika mesin berjalan atau panas.



Jangan hirup gas buang.



Jangan sentuh permukaan yang panas.

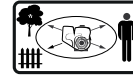

Jaga jarak dengan benda lain dan jauhkan dari orang lain.

4.2 Kesesuaian penggunaan

Segala penggunaan mesin EHC 605.0 S atau EHC 705.0 S yang melebihi kecepatan putaran maksimal, sudut kemiringan, ketinggian di atas permukaan laut, atau rentang suhu yang diizinkan dianggap tidak sesuai sehingga tidak diperbolehkan.

▲ PERINGATAN

- Jika mesin tidak digunakan sebagaimana mestinya, seseorang dapat terluka parah atau menyebabkan kematian dan kerusakan properti dapat terjadi.
 - Gunakan mesin sedemikian rupa hingga kecepatan putaran maksimal, sudut kemiringan, suhu, dan ketinggian di atas permukaan laut yang diizinkan dipatuhi.

Segala aksesoris pemasangan pada mesin dan kepatuhan terhadap batas pengoperasian yang diizinkan menjadi tanggung jawab pengguna. STIHL tidak bertanggung jawab atas kerusakan akibat aksesoris pemasangan atau ketidaksesuaian penggunaan serta segala modifikasi pada mesin.

4.3 Persyaratan pengguna

▲ PERINGATAN

- Pengguna tidak dapat mengenali atau memperkirakan bahaya dari mesin tanpa membaca petunjuk. Pengguna atau orang lain dapat terluka parah atau menyebabkan kematian.
 - Baca, pahami, dan simpan panduan pengguna.
 - Jika mesin diserahkan kepada orang lain: Sertakan panduan pengguna.
 - Pastikan pengguna memenuhi persyaratan berikut ini:
 - Pengguna telah beristirahat dengan cukup.

- Pengguna secara fisik, sensorik, dan mental mampu mengoperasikan dan bekerja dengan mesin. Jika pengguna memiliki keterbatasan fisik, sensorik, atau mental, pengguna hanya boleh menggunakan peralatan dengan pengawasan atau sesuai instruksi seseorang yang bertanggung jawab.
- Pengguna dapat mengenali dan memperkirakan bahaya dari mesin.
- Pengguna sadar bahwa ia bertanggung jawab apabila terjadi kecelakaan atau kerusakan.
- Pengguna sudah berusia cukup dewasa atau pengguna dilatih dengan pengawasan dalam profesi sesuai dengan peraturan nasional.
- Pengguna telah menerima petunjuk dari dealer resmi STIHL atau tenaga spesialis sebelum menggunakan mesin untuk pertama kalinya.
- Pengguna tidak berada di bawah pengaruh alkohol, obat-obatan medis, atau zat psikotropika.
 - ▶ Jika ada yang tidak jelas: Hubungi dealer resmi STIHL.
- Sistem pengapian mesin dapat menghasilkan medan elektromagnetik. Medan elektromagnetik dapat memengaruhi alat pacu jantung. Pengguna bisa terluka parah atau mati.
 - ▶ Jika pengguna mengenakan alat pacu jantung: Pastikan alat pacu jantung tidak terpengaruh.

4.4 Pakaian dan perlengkapan

▲ PERINGATAN

- Pakaian yang tidak sesuai dapat tersangkut pada bagian mesin yang berputar. Pengguna yang tidak menggunakan pakaian yang sesuai dapat terluka parah.
 - ▶ Kenakan pakaian yang ketat.
 - ▶ Lepaskan syal dan perhiasan.
- Selama pengoperasian, rambut yang panjang dapat tersangkut pada bagian mesin yang berputar. Pengguna dapat terluka parah.
 - ▶ Ikat dan tata rambut yang panjang sedemikian rupa hingga tidak terurai melewati bagian bahu.
- Akan ada kebisingan selama bekerja. Kebisingan bisa merusak pendengaran Anda.
 - ▶ Kenakan alat perlindungan pendengaran.



4.5 Area dan lingkungan kerja

▲ PERINGATAN

- Anak-anak, hewan, dan orang lain yang tidak terlibat tidak dapat mengenali dan memperkirakan bahaya dari mesin. Anak-anak, hewan, dan orang lain yang tidak terlibat dapat terluka parah dan kerusakan properti dapat terjadi.
 - ▶ Jauhkan anak-anak, hewan, dan orang lain yang tidak terlibat dari area kerja.
 - ▶ Jaga jarak dengan benda lain.
 - ▶ Jangan tinggalkan mesin tanpa pengawasan.
 - ▶ Pastikan tidak ada anak-anak yang bermain dengan mesin.
- Saat mesin hidup, gas buang bersuhu panas mengalir keluar dari peredam. Gas buang bersuhu panas bisa menjadi sumber pengapian bahan yang mudah terbakar dan menyebabkan kebakaran.
 - ▶ Jauhkan aliran gas buang dari bahan yang mudah terbakar.
- Mesin tidak tahan terhadap air. Mesin dapat menjadi rusak apabila dioperasikan di tempat yang terkena hujan atau di area yang lembap.
 - ▶ Jangan mengoperasikan mesin di tempat yang terkena hujan atau di area yang lembap.

4.6 Kondisi pengoperasian yang aman

Mesin aman untuk digunakan jika hal-hal berikut terpenuhi:

- Mesin tidak mengalami kerusakan.
- Tidak ada bahan bakar yang keluar dari mesin.
- Tidak ada oli mesin yang keluar dari mesin
- Penutup tangki bahan bakar sudah tertutup.
- Saluran bahan bakar tersambung dengan kencang dan tidak rusak
- Mesin dalam keadaan bersih.
- Elemen kontrol berfungsi dengan baik dan tidak berubah.

▲ PERINGATAN

- Komponen mungkin tidak lagi dapat berfungsi dengan baik, perangkat keselamatan tidak aktif, dan bahan bakar mungkin mengalir keluar dalam kondisi pengoperasian yang tidak aman. Seseorang dapat terluka parah atau menyebabkan kematian.
 - ▶ Lakukan pekerjaan dengan mesin yang tidak rusak.

- ▶ Jika bahan bakar keluar dari mesin: Jangan gunakan mesin dan hubungi dealer resmi STIHL.
- ▶ Jika oli mesin keluar dari mesin: Jangan gunakan mesin dan hubungi dealer resmi STIHL.
- ▶ Tutup penutup tangki bahan bakar.
- ▶ Jika saluran bahan bakar tidak tersambung dengan kencang: Jangan gunakan mesin dan hubungi dealer resmi STIHL.
- ▶ Jika mesin kotor: Bersihkan mesin.
- ▶ Jangan lakukan modifikasi pada mesin.
- ▶ Jika elemen kontrol tidak berfungsi: Jangan gunakan mesin untuk bekerja.
- ▶ Ganti bagian yang menunjukkan tanda keausan atau kerusakan.
- ▶ Jika ada yang tidak jelas: Hubungi dealer resmi STIHL.

4.7 Bahan bakar dan pengisian bahan bakar

▲ PERINGATAN

- Bahan bakar yang digunakan untuk mesin adalah bensin. Bensin sangat mudah terbakar. Apabila bensin terpapar langsung pada nyala api atau benda yang panas, bensin dapat menyebabkan kebakaran atau ledakan. Seseorang dapat terluka parah atau terbunuh dan kerusakan harta benda dapat terjadi.



Jauhkan bensin dari suhu panas dan api.

- ▶ Jangan menumpahkan bensin.
- ▶ Jika bensin tumpah, bersihkan bensin dengan kain dan nyalakan mesin setelah seluruh bagian perangkat telah kering.
- ▶ Jangan merokok.
- ▶ Jangan mengisi bahan bakar di dekat api.
- ▶ Matikan mesin dan biarkan sejuk sebelum mengisi bahan bakar.
- ▶ Apabila tangki harus dikuras, kuras tangki di luar.
- ▶ Nyalakan mesin setidaknya 3 meter dari lokasi pengisian bahan bakar.
- ▶ Jangan pernah simpan mesin dengan tangki berisi bensin di dalam ruangan tertutup.
- Uap bensin yang terhirup bisa menyebabkan keracunan.



Jangan hirup uap bensin.

- ▶ Lakukan pengisian ulang di tempat yang berventilasi baik.
- Saat bekerja, mesin akan memanas. Bensin dapat mengembang dan menyebabkan tekanan di dalam tangki bahan bakar. Jika tutup tangki bahan bakar dibuka, bensin dapat menyembur keluar. Bensin yang menyembur keluar dapat menimbulkan api. Pengguna dapat terluka parah.



Matikan mesin dan biarkan menjadi dingin. Buka penutup tangki bahan bakar.

- Pakaian yang terpapar pada bensin akan menjadi lebih mudah terbakar. Seseorang dapat terluka parah atau terbunuh dan kerusakan harta benda dapat terjadi.
 - ▶ Jika pakaian terpapar pada bensin, ganti pakaian.
- Bensin dapat membahayakan lingkungan sekitar.
 - ▶ Jangan menumpahkan bahan bakar.
 - ▶ Buang bensin dengan cara yang benar dan ramah lingkungan.
- Jika bensin menyentuh kulit atau mata, kulit atau mata dapat mengalami iritasi.
 - ▶ Hindari sentuhan dengan bensin.
 - ▶ Jika terjadi kontak dengan kulit: Cuci area kulit yang terpapar dengan air dan sabun dalam jumlah yang banyak.
 - ▶ Jika terjadi kontak dengan mata: Bilas mata dengan air dalam jumlah yang banyak selama setidaknya 15 menit dan mintalah bantuan dokter.
- Bensin yang mengalir keluar dapat menimbulkan api. Seseorang dapat terluka parah atau terbunuh dan kerusakan harta benda dapat terjadi.
 - ▶ Bersihkan permukaan yang terkena bensin.
 - ▶ Jangan mencoba menyalakan mesin sebelum uap bensin menguap sampai habis.
- Sistem pengapian mesin bisa menghasilkan percikan api. Percikan api bisa terlontar dan menyebabkan kebakaran serta ledakan di lingkungan yang mudah terbakar atau meledak. Seseorang dapat terluka parah atau terbunuh dan kerusakan harta benda dapat terjadi.



Hanya nyalakan mesin setelah busi terpasang.

- ▶ Gunakan busi seperti yang dijelaskan dalam petunjuk penggunaan ini.
- ▶ Putar dan kencangkan busi.
- ▶ Tekan konektor busi dengan kuat.

- Apabila mesin tidak diisi dengan bensin yang sesuai, mesin dapat mengalami kerusakan.
 - ▶ Gunakan bensin bermerk bebas timbal yang masih baru.
 - ▶ Ikuti saran dalam panduan pengguna ini.

4.8 Pengerjaan

▲ PERINGATAN

- Gas buang dihasilkan saat mesin beroperasi.



Gas buang yang terhirup bisa meracuni pekerja.

- ▶ Jangan menghirup gas buang yang dihasilkan.
- ▶ Lakukan pekerjaan di tempat yang berventilasi baik.
- ▶ Jika Anda merasa mual, sakit kepala, mengalami gangguan penglihatan, gangguan pendengaran, atau merasa pusing: Hentikan pekerjaan dan kunjungi dokter.
- Setelah mesin menyala, mesin akan memanas.



Orang bisa mengalami luka bakar.

- ▶ Tunggu hingga mesin mendingin sebelum memulai pembersihan.
- Jika pengguna mengenakan pelindung pendengaran dan mesin dioperasikan, pengguna bisa mendengar dan menilai polusi suara hingga batas tertentu.
 - ▶ Bekerjalah dengan tenang dan hati-hati.
- Pengguna tidak lagi dapat bekerja dengan konsentrasi penuh dalam situasi tertentu. Pengguna dapat terluka parah.
 - ▶ Bekerjalah dengan tenang dan hati-hati.
 - ▶ Hanya gunakan mesin pada kondisi dengan visibilitas baik. Jangan gunakan mesin jika pencahayaan dan visibilitas buruk.
- Jika mesin dimatikan saat berada dalam kecepatan putaran tinggi, mesin dapat mengalami backfire atau keterlambatan pembakaran.
 - ▶ Sebelum dimatikan, biarkan mesin berjalan selama 20 detik pada kecepatan putaran rendah.
- Jika kinerja mesin berubah saat bekerja atau beroperasi secara tidak wajar, kemungkinan mesin tidak aman untuk digunakan. Seseorang dapat terluka parah dan kerusakan properti dapat terjadi.
 - ▶ Hentikan pengerjaan dan hubungi dealer resmi STIHL.

- Jika mesin diletakkan di permukaan yang miring, tidak rata, atau di atas permukaan yang tidak kokoh, mesin dapat bergeser dan terguling. Kerusakan properti dapat terjadi.
 - ▶ Kencangkan mesin pada mesin yang terhubung dengan sedemikian rupa agar mesin tidak bergeser dan tidak terguling.

4.9 Pengangkutan

▲ PERINGATAN

- Mesin dapat terguling atau bergeser selama proses pengangkutan. Seseorang dapat terluka dan kerusakan properti dapat terjadi.
 - ▶ Matikan mesin.
 - ▶ Lepaskan konektor busi.
 - ▶ Amankan mesin dengan tali pengikat, sabuk, atau jaring sedemikian rupa agar tidak terguling dan tidak bergeser.
- Peredam dan mesin dapat menjadi panas setelah mesin dijalankan. Pengguna dapat mengalami luka bakar.
 - ▶ Angkut mesin sedemikian rupa hingga peredam tidak mengarah dan berada di dekat tubuh.

4.10 Penyimpanan

▲ PERINGATAN

- Anak-anak tidak dapat mengenali dan memperkirakan bahaya mesin. Anak-anak dapat terluka parah.
 - ▶ Matikan mesin.
 - ▶ Jauhkan mesin dari jangkauan anak-anak.
- Bagian kontak listrik pada mesin dan komponen logam dapat mengalami korosi karena lembap. Mesin dapat mengalami kerusakan.
 - ▶ Jaga agar mesin tetap bersih dan dalam keadaan kering.

4.11 Pembersihan, pemeliharaan, dan perbaikan

▲ PERINGATAN





- Seseorang dapat terluka parah dan kerusakan properti dapat terjadi jika mesin berjalan selama proses pembersihan, pemeliharaan, atau perbaikan.
 - ▶ Matikan mesin.
 - ▶ Lepaskan konektor busi.
- Peredam dan mesin dapat menjadi panas setelah mesin dijalankan. Orang bisa mengalami luka bakar.
 - ▶ Tunggu hingga peredam dan mesin menjadi dingin.

- Bahan pembersih yang keras, pembersihan menggunakan semprotan air, atau benda tajam dapat merusak mesin. Jika mesin tidak dibersihkan dengan benar, komponen dapat tidak berfungsi dengan benar dan perangkat keselamatan dapat tidak aktif. Seseorang dapat terluka parah.
 - ▶ Bersihkan mesin seperti yang dijelaskan dalam panduan pengguna ini.
- Jika mesin tidak dipelihara atau diperbaiki seperti yang dijelaskan dalam panduan pengguna ini, komponen mungkin tidak dapat berfungsi dengan benar dan perangkat keselamatan dapat tidak aktif. Seseorang dapat terluka parah atau menyebabkan kematian.
 - ▶ Lakukan pemeliharaan atau perbaikan mesin seperti yang dijelaskan dalam panduan pengguna ini.

5 Siapkan mesin untuk digunakan

5.1 Menyiapkan pengoperasian mesin

Tindakan berikut harus dilakukan sebelum memulai pengerjaan:

- ▶ Lepaskan bahan kemasan dan pengaman untuk proses pengangkutan.
- ▶ Pastikan mesin aman untuk digunakan,  4.6.
- ▶ Bersihkan mesin,  13.1.
- ▶ Isi bahan bakar mesin,  6.1.
- ▶ Isi oli mesin,  6.3
- ▶ Periksa elemen kontrol,  8.1.
- ▶ Jika tindakan tersebut tidak dapat dilakukan: Jangan gunakan mesin dan hubungi dealer resmi STIHL.

5.2 Katup bahan bakar

5.2.1 Membuka katup bahan bakar

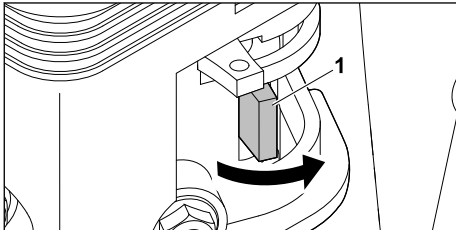

Buka katup bahan bakar mesin untuk melakukan pengerjaan dengan mesin.

- ▶ Buka katup bahan bakar (1) dengan menggeser kenop berlawanan arah jarum jam hingga maksimal. Bahan bakar mengalir dengan lancar melewati saluran bahan bakar.

5.2.2 Menutup katup bahan bakar

- ▶ Katup bahan bakar dapat ditutup dengan memutar kenop searah jarum jam hingga berhenti. Aliran bahan bakar macet.

6 Mengisi bahan bakar mesin dan mengisi oli mesin

6.1 Mengisi bahan bakar mesin

PEMBERITAHUAN

- Apabila mesin tidak diisi dengan bahan bakar yang sesuai, mesin dapat mengalami kerusakan,  6.2.
- ▶ Matikan mesin.
- ▶ Letakkan mesin di atas permukaan yang rata sedemikian rupa hingga penutup tangki bahan bakar menghadap ke atas.
- ▶ Bersihkan area di sekitar penutup tangki bahan bakar dengan kain yang lembap.

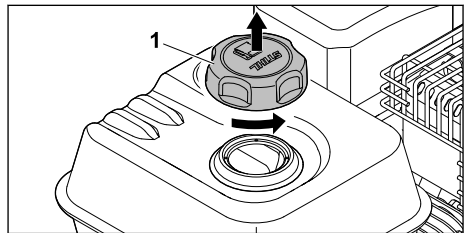

- ▶ Putar tutup tangki bahan bakar (1) berlawanan arah jarum jam hingga penutup tangki bahan bakar dapat dilepas.
- ▶ Lepaskan tutup tangki bahan bakar (1).
- ▶ Tuangkan bahan bakar dan pastikan tidak ada yang tumpah, serta pastikan ada jarak bebas setidaknya 15 mm dari tepi tangki bahan bakar.

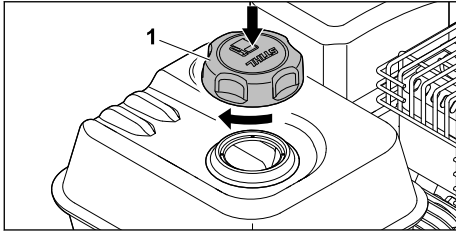

- ▶ Letakkan kembali tutup tangki bahan bakar (1) pada tangki bahan bakar.
- ▶ Putar tutup tangki bahan bakar (1) searah jarum jam dan kencangkan dengan tangan. Tangki bahan bakar tertutup.

6.2 Bahan bakar

Mesin menggunakan bensin dalam tangki perangkat STIHL.

Mesin ditujukan untuk penggunaan dengan bensin bebas timbal. Bensin bebas timbal dapat dibakar dengan residu lebih sedikit dan sedimen lebih tipis pada busi, serta memperpanjang usia pakai sistem pembuangan. Bensin harus memenuhi persyaratan berikut:

- Bensin masih baru, bersih dan bebas timbal.
- Angka oktan bensin setidaknya 85.
- Bensin memiliki kandungan etanol maksimal sebesar 10% (E10).

STIHL merekomendasikan untuk menggunakan STIHL MotoPlus. Bahan bakar ini hampir sepenuhnya bebas dari bensol.

▲ WASPADA

■ Apabila mesin tidak diisi dengan bensin yang sesuai, mesin dapat mengalami kerusakan. STIHL merekomendasikan untuk selalu menggunakan bensin bermerk yang bersih, dan bukan bensin campuran dua tak (bensin dengan tambahan oli).

Jangan gunakan bensin yang sudah basi atau kotor.

Pastikan bagian dalam tangki bebas dari kotoran dan air.

Hanya gunakan bensin yang diperbolehkan (bukan E85).

Jika terdapat suara menggelitik atau berdenging, ganti bensin.

- ▶ Jika diperlukan, hubungi dealer resmi, STIHL menyarankan menggunakan jasa dealer resmi STIHL.

6.3 Mengisi oli mesin

Oli mesin melumaskan sekaligus mendinginkan mesin.

▲ WASPADA

■ Mesin dikirimkan tanpa oli mesin.

Tingkat oli yang lebih rendah atau lebih tinggi dari tingkat pengisian oli yang diperbolehkan dapat merusak mesin.

- ▶ Isi oli mesin sebelum pengoperasian pertama.
- ▶ Letakkan mesin di atas permukaan yang rata.
- ▶ Matikan mesin.

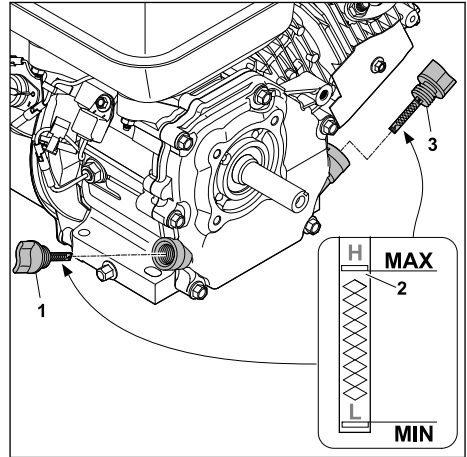

- ▶ Lepaskan dipstick depan (1).
- ▶ Isikan oli mesin menggunakan corong yang sesuai, hingga tingkat pengisian oli maksimum (2) tercapai.

Kapasitas oli mesin adalah:

- EHC 605.0 S: 0,55 l
- EHC 705.0 S: 0,6 l

PEMBERITAHUAN

■ Dipstick belakang (3) digunakan untuk memeriksa tingkat oli.

- ▶ Pasang dipstick (1).
- ▶ Sebelum proses penyalaaan, periksa tingkat oli dan isi oli mesin jika diperlukan. 15.2. Jika diperlukan, isi kembali oli mesin.

Mesin kompatibel dengan oli mesin 4 tak yang beredar di pasaran.

- ▶ Gunakan oli mesin dengan rating SJ atau lebih tinggi.
- ▶ STIHL merekomendasikan untuk menggunakan oli mesin berikut:
 - SAE 30
 - SAE 10W-30

- Menyesuaikan jenis oli dengan suhu udara luar:

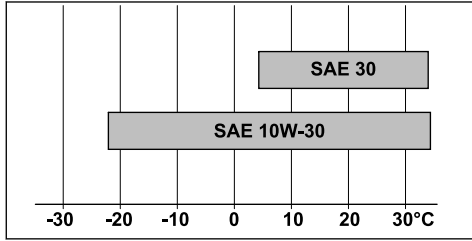

Pengoperasian dengan suhu di atas 4 °C:
SAE 30

Pengoperasian dengan suhu di bawah 4 °C:
SAE 10W-30

7 Penyalan dan pematian mesin

7.1 Menyalakan mesin

- Letakkan mesin di atas permukaan yang rata.

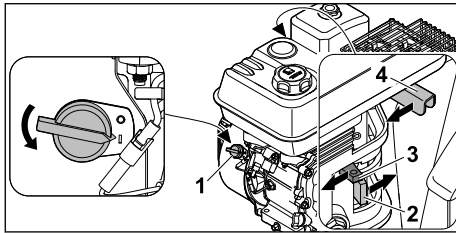

- Putar sakelar utama (1) ke angka I.
- Gunakan katup bahan bakar (2) ke arah sesuai anak panah.
- Gunakan tuas flap starter (3) ke arah sesuai anak panah.
- Dorong kembali tuas flap starter (3) agar bahan bakar mesin tidak meluap.

PEMBERITAHUAN

- Untuk menyalakan kembali mesin yang sudah dipanaskan setelah tidak digunakan sejenak, atur tuas flap starter (3) pada posisi awal.
- Dorong tuas gas (4) ke arah sesuai anak panah.

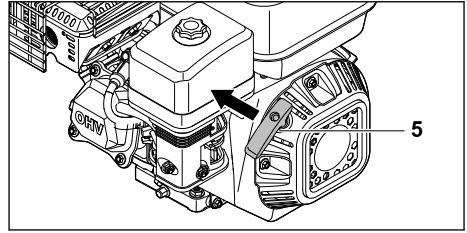

- Tarik gagang starter (5) secara perlahan dengan tangan kanan hingga terasa adanya hambatan.
- Tarik gagang starter (5) dan dorong kembali dengan cepat sampai mesin menyala.

7.2 Mematikan mesin

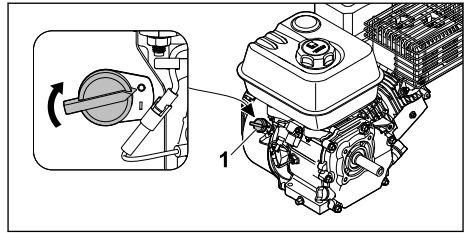

- Putar sakelar utama (1) ke angka 0. Mesin berhenti.

8 Memeriksa mesin

8.1 Memeriksa elemen kontrol

- Nyalakan mesin.
- Putar sakelar utama ke angka 0. Mesin berhenti.
- Jika mesin tidak berhenti:
 - Bersihkan katup bahan bakar, jangan gunakan mesin, dan hubungi dealer resmi STIHL.
 - Sakelar utama rusak.

9 Bekerja dengan mesin

9.1 Mengencangkan mesin

Kencangkan mesin pada mesin yang terhubung dengan sedemikian rupa agar mesin tidak bergeser dan tidak terguling.

9.2 Penyetelan gas

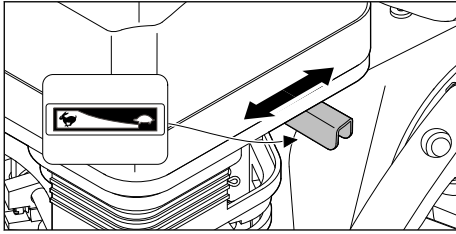

Daya dapat disesuaikan dengan menyetel tuas gas.

- ▶ Menggeser tuas gas (1) ke posisi ←: Daya berkurang.
- ▶ Menggeser tuas gas (1) ke posisi →: Daya bertambah.

10 Setelah bekerja

10.1 Setelah melakukan pengerjaan

- ▶ Matikan mesin.
- ▶ Biarkan mesin menjadi dingin.
- ▶ Tutup katup bahan bakar.
- ▶ Bersihkan mesin.

11 Pengangkutan

11.1 Mengangkut mesin

- ▶ Matikan mesin.
- ▶ Lepaskan konektor busi.

Membawa mesin

- ▶ Angkut mesin sedemikian rupa hingga peredam tidak mengarah dan berada di dekat tubuh.

14 Pemecahan masalah

14.1 Mengatasi masalah pada mesin

Masalah	Penyebab	Solusi
Mesin tidak bisa dinyalakan.	Bahan bakar di dalam tangki bahan bakar tidak mencukupi.	▶ Isi bahan bakar mesin.
	Karburator terlalu panas.	▶ Biarkan mesin menjadi dingin.
	Terjadi pembekuan pada karburator.	▶ Biarkan mesin memanas.
	Sakelar utama berada pada posisi 0.	▶ Nyalakan sakelar utama.
	Bahan bakar di dalam tangki berkualitas buruk, kotor atau basi.	▶ Gunakan bahan bakar bermerk (bensin bebas timbal) yang baru. ▶ Bersihkan karburator. ▶ Bersihkan saluran bahan bakar.

Mengangkut mesin dengan kendaraan

- ▶ Kencangkan mesin dalam posisi tegak, dengan demikian, mesin tidak akan terbalik dan tidak bergeser.

12 Penyimpanan

12.1 Menyimpan mesin

- ▶ Matikan mesin.
- ▶ Simpan mesin sedemikian rupa hingga kondisi berikut terpenuhi:
 - Mesin tidak dapat terbalik dan tidak dapat bergerak.
 - Katup bahan bakar tertutup.
 - Mesin berada di luar jangkauan anak-anak.
 - Mesin dalam keadaan bersih dan kering.
 - Suhu penyimpanan yakni - 20 °C hingga + 60 °C.
- ▶ Jika mesin disimpan selama lebih dari 30 hari:
 - ▶ Buka penutup tangki bahan bakar.
 - ▶ Kosongkan tangki bahan bakar.
 - ▶ Tutup tangki bahan bakar.

13 Pembersihan

13.1 Bersihkan mesin

- ▶ Matikan mesin.
- ▶ Biarkan mesin menjadi dingin.
- ▶ Bersihkan mesin dengan kain lembap.
- ▶ Bersihkan slot ventilasi dengan sikat.



Masalah	Penyebab	Solusi
	Konektor busi lepas dari busi atau kabel busi tidak tersambung kencang pada konektor.	<ul style="list-style-type: none"> ▶ Bersihkan atau ganti busi. ▶ Periksa sambungan antara kabel busi dan konektor.
	Busi terbakar, rusak atau celah elektroda tidak diatur dengan benar.	<ul style="list-style-type: none"> ▶ Bersihkan atau ganti busi. ▶ Atur celah elektroda.
	Bila mesin kebanjiran bahan bakar.	▶ Lepaskan busi dan keringkan, pastikan sakelar utama pada posisi 0 dan lepaskan kabel starter dari busi yang sudah dilepas.
	Filter udara kotor.	▶ Bersihkan atau ganti filter udara.
	Tingkat oli pada mesin terlalu rendah.	▶ Isi oli mesin.
Mesin susah dinyalakan atau kinerja motor berkurang.	Terdapat air dalam tangki bahan bakar atau karburator atau karburator macet.	▶ Kuras tangki bahan bakar, bersihkan saluran bahan bakar dan karburator.
	Tangki bahan bakar kotor.	▶ Bersihkan tangki bahan bakar.
	Busi terbakar.	▶ Bersihkan atau ganti busi.
	Bahan bakar yang digunakan tidak tepat.	▶ Periksa bahan bakar.
	Filter udara kotor.	▶ Bersihkan atau ganti filter udara.
Mesin terlalu panas.	Sirip pendingin kotor.	▶ Bersihkan sirip pendingin.
Mesin berjalan dengan kasar.	Bahan bakar yang digunakan tidak tepat.	▶ Periksa bahan bakar.
	Bahan bakar di dalam tangki bahan bakar tidak mencukupi.	▶ Isi bahan bakar mesin.
	Filter udara kotor.	▶ Bersihkan atau ganti filter udara.
Mesin berhenti saat pengoperasian.	Tingkat oli pada mesin terlalu rendah dan sensor tekanan oli mematikan mesin.	▶ Isi kembali oli mesin.
	Bahan bakar di dalam tangki bahan bakar tidak mencukupi.	▶ Isi bahan bakar mesin.
Muncul asap tebal.	Tingkat oli pada mesin terlalu tinggi.	▶ Kurangi oli mesin.
	Filter udara kotor.	▶ Bersihkan atau ganti filter udara.

15 Pemeliharaan



15.1 Interval pemeliharaan

Interval pemeliharaan tergantung pada kondisi lingkungan sekitar dan kondisi kerja. STIHL merekomendasikan interval pemeliharaan berikut ini:

Sebelum penggunaan:

- ▶ Periksa tingkat oli.  15.2
- ▶ Periksa filter udara.  15.3

Setiap 20 jam atau sesuai kebutuhan:

- ▶ Bersihkan filter udara.  15.4,  15.3

Setelah bulan pemakaian pertama atau setelah 20 jam pengoperasian:

- ▶ Ganti oli mesin. 📖 15.6

Setiap 6 bulan atau setelah 100 jam pengoperasian:

- ▶ Ganti oli mesin. 📖 15.6
- ▶ Periksa busi. 📖 15.5

Setiap 12 bulan atau setelah 200 jam pengoperasian:

- ▶ Minta dealer resmi untuk melakukan pemeriksaan. STIHL merekomendasikan untuk menggunakan jasa dealer resmi STIHL.

15.2 Memeriksa tingkat oli

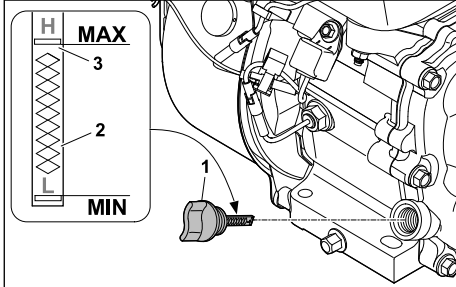

- ▶ Letakkan mesin di atas permukaan yang rata.
- ▶ Matikan mesin.
- ▶ Lepaskan dipstick (1) dan bersihkan dengan kain.
- ▶ Masukkan dipstick (1) ke dalam lubang pengisian oli, jangan pasang sekrup.
- ▶ Tarik dipstick dan baca tingkat oli pada skala pengukuran (2). Jika diperlukan, tambah oli mesin menggunakan corong yang sesuai, hingga tingkat pengisian oli maksimum (3) tercapai.
- ▶ Pasang sekrup dipstick (1).

15.3 Ganti saringan udara

- ▶ Matikan mesin.
- ▶ Letakkan mesin di atas permukaan yang rata.
- ▶ Bersihkan tutup dan housing filter udara dengan kain.

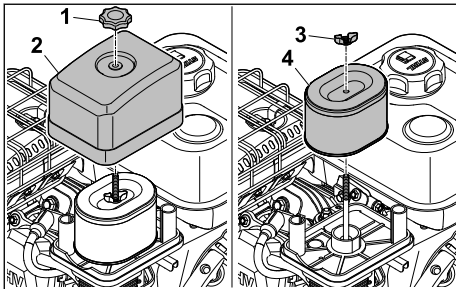

- ▶ Kendorkan pegangan (1).

- ▶ Lepaskan tutup (2).
- ▶ Kendorkan sekrup bersayap (3).
- ▶ Lepas elemen filter (4).

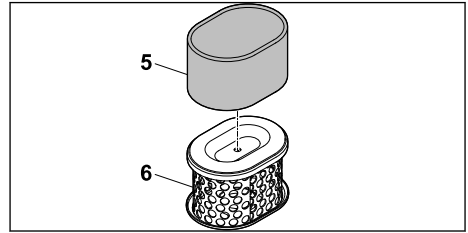

- ▶ Lepaskan filter busa (5) dari filter kertas (6).
- ▶ Periksa filter kertas (6) dan filter busa (5). Apabila komponen filter terlihat sangat kotor atau telah rusak, ganti komponen filter.
- ▶ Pasang filter busa (5) baru sebelum oli mesin yang baru digunakan. Peras oli mesin berlebih yang masih berada dalam filter.
- ▶ Pasang filter busa (5) pada filter kertas (6).
- ▶ Pasang elemen filter.
- ▶ Putar sekrup bersayap (3)
- ▶ Pasangkan tutup (2).
- ▶ Putar (1) gagang.

15.4 Membersihkan filter udara

Bersihkan filter udara pada interval perawatan yang ditentukan, 📖 15.1. Filter harus lebih sering dibersihkan jika mesin digunakan dalam kondisi berdebu.

- ▶ Matikan mesin.
- ▶ Letakkan mesin di atas permukaan yang rata.
- ▶ Bersihkan tutup dan housing filter udara dengan kain.
- ▶ Lepas elemen filter, 📖 15.3.

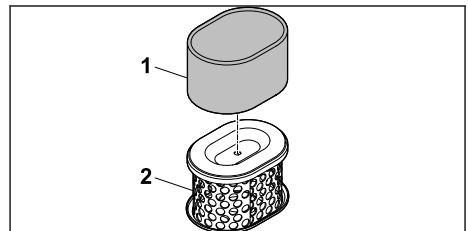

- ▶ Cuci filter busa (1) dengan air sabun, kemudian keringkan. Buang air sabun yang kotor dengan cara yang ramah lingkungan.
- ▶ Pasang filter busa (1) yang sesuai sebelum oli mesin yang baru digunakan. Peras oli mesin berlebih yang masih berada dalam filter.

Bersihkan filter kertas (2).

PEMBERITAHUAN

- Pembersihan menggunakan udara terkompresi dapat merusak filter kertas.
 - ▶ Jangan bersihkan filter kertas dengan udara terkompresi.

PEMBERITAHUAN

- Debu dan kotoran di balik filter kertas dapat menyebabkan kerusakan pada mesin.
 - ▶ Bersihkan filter kertas hingga tidak ada debu dan kotoran yang tersisa.

▶ Rakit filter udara,  15.3.

15.5 Memeriksa busi

- ▶ Letakkan mesin di atas permukaan yang rata.
- ▶ Matikan mesin dan biarkan menjadi dingin.

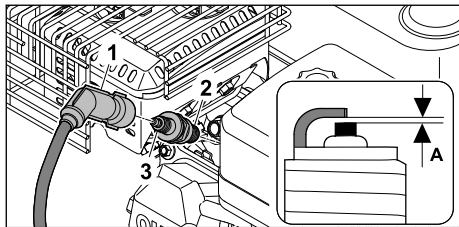

- ▶ Lepaskan konektor busi (1).
- ▶ Jika area di sekitar busi (2) kotor: Bersihkan area di sekitar busi (2) dengan kain lembab.
- ▶ Longgarkan busi (2).
- ▶ Bersihkan busi (2) dengan kain.
- ▶ Ukur celah elektroda (A) dengan feeler gauge. Jika diperlukan, sesuaikan: A = 0,6–0,8 mm.
- ▶ Ganti busi,  18.2:
 - Jika busi (2) mengalami korosi.
 - Jika isolator (3) menunjukkan keretakan atau kerusakan.
- ▶ Putar busi (2) menggunakan tangan.
- ▶ Kencangkan busi (2) menggunakan kunci busi.
 - Busi lama: 1/8 sampai 1/4 putaran
 - Busi baru: 1/2 putaran
- ▶ Tekan konektor busi (1) dengan kuat.

15.6 Mengganti oli mesin



Oli mesin yang panas dapat mengalir dengan cepat dan lancar.

- ▶ Biarkan mesin beroperasi hingga panas.
- ▶ Kuras tangki.
- ▶ Matikan mesin.
- ▶ Letakkan mesin di atas permukaan yang rata.

▲ WASPADA

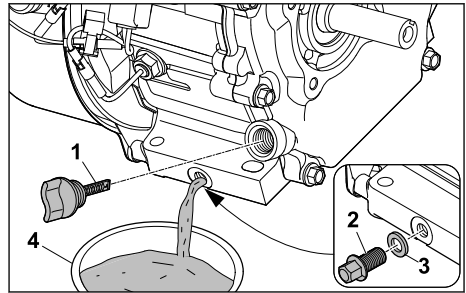
- Risiko luka bakar
 - ▶ Jangan sentuh bagian mesin yang panas.



- ▶ Lepaskan sekrup dipstick (1),  15.2.
- ▶ Lepas sekrup pengunci (2) pada bagian bawah mesin dengan kunci pas SW10.
- ▶ Lepas sekrup pengunci (2) dan cincin segel (3).
- ▶ Kuras sepenuhnya oli mesin dalam kontainer (4) yang sesuai.
- ▶ Pasang sekrup pengunci (2) dengan cincin segel (3).
- ▶ Isi oli mesin yang baru,  6.3.
- ▶ Pasang sekrup dipstick (1),  15.2.

16 Perbaikan

16.1 Memperbaiki mesin

Pengguna tidak dapat memperbaiki mesin sendiri.

- ▶ Jika mesin mengalami kerusakan: Jangan gunakan mesin dan hubungi dealer resmi STIHL.

17 Data-data teknis

17.1 Data Teknis

Mesin STIHL EHC 605.0 S

- Kapasitas: 212 cm³
- Hasil (P): 4,4 kW
- Kecepatan putaran (n): 1800 /min - 4000 /min
- Berat (m) dengan tangki bahan bakar kosong: 15,7 kg
- Dimensi (panjang/lebar/tinggi): 320 mm/380 mm/350 mm
- Kapasitas maksimal tangki bahan bakar: 3,6 dm³ (3,6 l)
- Suhu sekitar: - 15 °C - + 40 °C
- Ukuran tinggi maksimal yang diizinkan di atas permukaan laut: 1500 m
- Sudut kemiringan maksimal yang diizinkan: 25 °

18 Suku cadang dan aksesoris

- Lubang pemasangan pada mesin: 4 x sekrup heksagon dengan flensa M8x40

Mesin STIHL EHC 705.0 S

- Kapasitas: 252 cm³
- Hasil (P): 5,2 kW
- Kecepatan putaran (n): 1800 /min - 4000 /min
- Berat (m) dengan tangki bahan bakar kosong: 17,3 kg
- Dimensi (panjang/lebar/tinggi): 370 mm/ 365 mm/370 mm
- Kapasitas maksimal tangki bahan bakar: 4 dm³ (4 l)
- Suhu sekitar: - 15 °C - + 40 °C
- Ukuran tinggi maksimal yang diizinkan di atas permukaan laut: 1500 m
- Sudut kemiringan maksimal yang diizinkan: 25 °
- Lubang pemasangan pada mesin: 4 x sekrup heksagon dengan flensa M8x40

Dimensi poros engkol

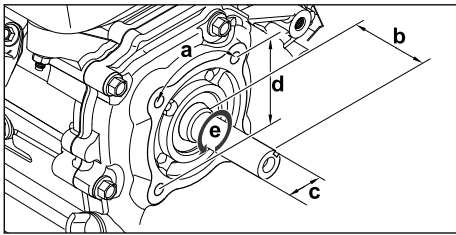

- a = 90°
- b = 58,6 mm
- c = Ø 19,05 mm
- d = Ø 92 mm
- e = Arah putaran poros engkol (PTO): Berlawanan arah jarum jam
- Lubang pemasangan pada poros engkol: 4 x M8-6H, kedalaman ulir 16 mm

18 Suku cadang dan aksesoris

18.1 Suku cadang dan aksesoris

STIHL Symbol ini mengidentifikasi suku cadang STIHL dan aksesoris STIHL yang asli.

STIHL merekomendasikan penggunaan suku cadang STIHL dan aksesoris STIHL yang asli.

Suku cadang dan aksesoris dari pabrikan lain tidak dapat dinilai oleh STIHL terkait dengan keandalan, keamanan, dan kesesuaian, meskipun pemantauan pasar sedang berlangsung, dan STIHL tidak dapat menjamin penggunaannya.

Suku cadang STIHL dan aksesoris STIHL yang asli tersedia di dealer resmi STIHL.

18.2 Suku cadang penting

- Filter udara: 0004 124 2803
- Busi: 0004 400 7000

19 Pembuangan

19.1 Membuang mesin

Informasi mengenai pembuangan tersedia dari perwakilan setempat atau dealer resmi STIHL.

Pembuangan yang tidak benar dapat membahayakan kesehatan dan mencemari lingkungan.

- ▶ Bawa produk STIHL beserta kemasannya sesuai peraturan setempat ke titik pengumpulan untuk daur ulang sampah.
- ▶ Jangan buang bersama sampah rumah tangga.

เนื้อหา	
1	บทนำ..... 53
2	ข้อมูลเกี่ยวกับคู่มือผู้ใช้งานฉบับนี้..... 54
3	ภาพรวม..... 54
4	การป้องกันความปลอดภัย..... 55
5	เตรียมเครื่องก่อนทำให้พร้อมใช้งาน..... 57
6	เติมน้ำมันเชื้อเพลิงเครื่องยนต์และเติมน้ำมันเครื่อง..... 58
7	การสตาร์ทและดับเครื่องยนต์..... 59
8	ตรวจสอบเครื่องยนต์..... 59
9	ทำงานกับเครื่องยนต์..... 60
10	หลังจากการทำงาน..... 60
11	การขนส่ง..... 60
12	การเก็บรักษา..... 60
13	การทำความสะอาด..... 60
14	การแก้ไขความผิดปกติ..... 60
15	การบำรุงรักษา..... 61
16	การซ่อมบำรุง..... 63
17	รายละเอียดทางเทคนิค..... 63
18	อะไหล่เสริมและอุปกรณ์เสริม..... 63
19	การกำจัด..... 63

1 บทนำ

เรียน ลูกค้ายี่สิบปีผู้ปกครองทุกท่าน

ขอขอบพระคุณที่ท่านเลือก STIHL เราพัฒนาและผลิตสินค้าคุณภาพสูงสุดตามความต้องการของลูกค้ำ ส่งผลให้ผลิตภัณฑ์มีคุณภาพน่าเชื่อถือสูง เมื่อผู้ขายได้สภาวะรุนแรงก็ตาม

STIHL ยึดมั่นในวิสัยทัศน์การคุณภาพสูงสุดด้วยเช่นกัน ตัวแทนผู้ให้บริการของเราพร้อมบริการให้คำปรึกษาและคำแนะนำที่มีความสามารถ ตลอดจนการสนับสนุนด้านเทคนิคที่ครอบคลุม

STIHL มีความมุ่งมั่นอย่างเต็มที่ต่อแนวทางที่ยั่งยืนและมีความรับผิดชอบต่อธรรมชาติ คู่มือผู้ใช้งานฉบับนี้จัดทำขึ้นเพื่อสนับสนุนคุณในการใช้ผลิตภัณฑ์ STIHL ของคุณได้อย่างปลอดภัยและเป็นมิตรกับสิ่งแวดล้อมตลอดอายุการใช้งานที่ยาวนาน

เราขอขอบคุณสำหรับความไว้วางใจและหวังว่าคุณจะสนุกกับการใช้ผลิตภัณฑ์ของ STIHL ของคุณ

M. & S. Stihl

Dr. Nikolas Stihl

สำคัญ! อ่านและจัดเก็บคู่มือให้เรียบร้อยก่อนใช้งาน

2 ข้อมูลเกี่ยวกับคู่มือผู้ใช้งานฉบับนี้

2.1 เอกสารที่เกี่ยวข้อง

บังคับใช้กฎหมายท้องถิ่นและข้อบังคับด้านความปลอดภัย

2.2 เครื่องหมายเตือนในข้อความ



อันตราย

- ประกาศเตือนระบุถึงอันตรายที่นำไปสู่การบาดเจ็บสาหัสหรือเสียชีวิตได้
 - ▶ มาตรการดังกล่าวสามารถป้องกันการบาดเจ็บสาหัสหรือเสียชีวิตได้



กำเดียน

- ประกาศเตือนระบุถึงอันตรายที่อาจนำไปสู่การบาดเจ็บสาหัสหรือเสียชีวิตได้
 - ▶ มาตรการดังกล่าวสามารถป้องกันการบาดเจ็บสาหัสหรือเสียชีวิตได้

ประกาศ

- ประกาศเตือนระบุถึงอันตรายที่อาจนำไปสู่ความเสียหายต่อทรัพย์สินได้
 - ▶ มาตรการดังกล่าวสามารถป้องกันการความเสียหายต่อทรัพย์สินได้

2.3 สัญลักษณ์ในข้อความ



สัญลักษณ์หมายถึงบทในคู่มือผู้ใช้งานฉบับนี้

3 ภาพรวม

3.1 เครื่องยนต์

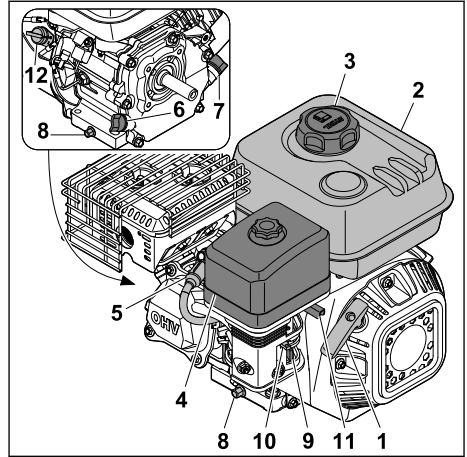

- 1 **มือจับสตาร์ท**
มือจับสตาร์ทใช้เพื่อสตาร์ทเครื่องยนต์
- 2 **ถังน้ำมันเชื้อเพลิง**
ถังน้ำมันเชื้อเพลิงบรรจุน้ำมันเชื้อเพลิง
- 3 **ที่ปิดถังน้ำมันเชื้อเพลิง**
ที่ปิดถังน้ำมันเชื้อเพลิงเปิดช่องสำหรับเติมน้ำมันเบนซิน
- 4 **กรองอากาศ**
กรองอากาศกรองอากาศที่เครื่องยนต์ดูดเข้าไป
- 5 **ปลดหัวเทียน**
ปลดหัวเทียนเชื่อมสายจุกระเบิดกับหัวเทียน
- 6 **ก้านวัดน้ำมันด้านหน้า**
ก้านวัดน้ำมันจะวัดปริมาณน้ำมันเครื่อง
- 7 **ก้านวัดน้ำมันด้านหลัง**
ก้านวัดน้ำมันจะวัดปริมาณน้ำมันเครื่อง
- 8 **สกรูหัวนอน**
สกรูหัวนอนปิดช่องสำหรับถ่ายน้ำมันเครื่อง
- 9 **ก๊อคน้ำมันเชื้อเพลิง**
ก๊อคน้ำมันเชื้อเพลิงจะหยุดการจ่ายน้ำมันเชื้อเพลิง
- 10 **โซล**
โซลช่วยในส่วนของการกำจัดอากาศที่เข้ามาตามเป้าหมายได้
- 11 **ไถเร่ง**
ไถเร่งใช้สำหรับการเร่งเครื่องยนต์
- 12 **สวิชหลัก**
สวิชหลักใช้สำหรับสตาร์ทและดับเครื่องยนต์

3.2 สัญลักษณ์

สัญลักษณ์อาจอยู่บนเครื่องยนต์หรือคอก้ำมัน และมีความหมายดังต่อไปนี้:



เปิดหรือปิดที่ก้านน้ำมันเชื้อเพลิงโดยการขยับตัว-
ควบคุม



ต้องเปิดใช้งาน ไซค์เมื่อสตรัทเครื่องยนต์สันดาปเย็น



สังเกตปริมาณการเติมน้ำมันเครื่อง



อ่าน ทำความเข้าใจ และเก็บคู่มือผู้ใช้งาน



ต้องเติมน้ำมันเครื่องให้กับเครื่องยนต์ก่อนสตรัท



สัญลักษณ์นี้บ่งบอกถึงคนโปกปรับก๊าซ

4 การป้องกันความปลอดภัย

4.1 สัญลักษณ์เตือน

สัญลักษณ์เตือนบนเครื่องยนต์มีความหมายดังนี้:



ปฏิบัติตามคำแนะนำด้านความปลอดภัยและมาตรการต่างๆ



อ่าน ทำความเข้าใจ และเก็บคู่มือผู้ใช้งาน



ใส่ที่อุดหู



ห้ามเติมน้ำมันเชื้อเพลิงหากเครื่องยนต์กำลังทำงานหรือร้อน-
เกินไป



หลีกเลี่ยงการสูดดมก๊าซไอเสีย



ห้ามสัมผัสพื้นผิวที่ร้อน

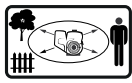

รักษาระยะห่างจากวัตถุและระมัดระวังอย่าให้บุคคล-
ภายนอกเข้าไปใกล้

4.2 การใช้งานตามวัตถุประสงค์

ทุกครั้งที่มีการใช้เครื่องยนต์ EHC 605.0 S หรือ EHC 705.0 S ที่เกินความเร็วสูงสุดที่อนุญาต มุมเอียงที่อนุญาต ความสูงเหนือระดับน้ำทะเลที่-

อนุญาต หรือช่วงอุณหภูมิที่อนุญาต ให้ถือว่าไม่เป็นไปตามวัตถุประสงค์ ดังนั้น-
จึงไม่ได้รับอนุญาต

⚠ คำเตือน

- หากไม่ได้ใช้เครื่องยนต์ตามวัตถุประสงค์ บุคคลอาจได้รับบาดเจ็บสาหัสหรือ-
เสียชีวิตและทรัพย์สินเสียหายได้
 - ▶ ใช้เครื่องยนต์ตามความเร็วสูงสุดที่อนุญาต มุมเอียงที่อนุญาต ความสูง-
เหนือระดับน้ำทะเลที่อนุญาต และอุณหภูมิที่อนุญาต

สิ่งที่แนบมากับเครื่องยนต์ประเภทใดๆ และการปฏิบัติตามข้อกำหนดการทำงานที่-
อนุญาตถือเป็นความรับผิดชอบของผู้ใช้ STIHL จะไม่รับผิดชอบต่อความเสียหายที่-
เกิดจากการดัดแปลงหรือการใช้งานที่ไม่เป็นไปตามวัตถุประสงค์ รวมถึงการ-
ดัดแปลงใดๆ ต่อเครื่องยนต์

4.3 ข้อกำหนดสำหรับผู้ใช้งาน

⚠ คำเตือน

- ผู้ใช้ที่ไม่ได้รับการฝึกฝนไม่สามารถรับรู้หรือประเมินอันตรายของ-
เครื่องยนต์ได้ ผู้ใช้หรือบุคคลอื่นอาจได้รับบาดเจ็บสาหัสหรือเสียชีวิต



▶ อ่าน ทำความเข้าใจ และเก็บคู่มือผู้ใช้งาน

- ▶ หากส่งต่อเครื่องยนต์ให้กับบุคคลอื่น: ให้แนบคู่มือผู้ใช้งานไปด้วย
- ▶ ตรวจสอบให้แน่ใจว่าผู้ใช้มีคุณสมบัติตรงตามข้อกำหนดต่อไปนี้
 - ผู้ใช้ที่หัดก่อนเพียงพอ
 - ผู้ใช้มีความสามารถทางร่างกาย ประสาทสัมผัส และจิตใจในการ-
ใช้งานและทำงานกับเครื่องยนต์ หากผู้ใช้มีความสามารถทางด้าน-
ร่างกาย ประสาทสัมผัส หรือจิตใจที่จำกัด ผู้ใช้จะสามารถใช้งาน-
ได้ภายใต้การดูแลหรือคำแนะนำของผู้รับผิดชอบเท่านั้น
 - ผู้ใช้สามารถรับรู้และประเมินอันตรายของเครื่องยนต์ได้
 - ผู้ใช้ทราบดีว่าตนต้องรับผิดชอบต่ออุบัติเหตุและความเสียหาย
 - ผู้ใช้บรรณวิถีกาหรือผู้ใช้ได้รับการฝึกอบรมวิชาชีพภายใต้การ-
ดูแลและระเบียบของประเทศ
 - ผู้ใช้ได้รับการฝึกฝนจากตัวแทนผู้ให้บริการของ STIHL หรือ-
บุคคลที่มีความเชี่ยวชาญก่อนใช้งานเครื่องยนต์เป็นครั้งแรก
 - ผู้ใช้ไม่ได้พิการจากแอลกอฮอล์ ยา หรือยาเสพติด
- ▶ ในกรณีที่ไม่มีเงื่อนไขในเรื่องใด โปรดปรึกษาตัวแทนผู้ให้บริการของ
STIHL

- ระบบจุดระเบิดของเครื่องยนต์ทำให้เกิดสนามแม่เหล็กไฟฟ้า สนามแม่เหล็ก-
ไฟฟ้าอาจส่งผลกระทบต่อเครื่องกระตุ้นหัวใจได้ ผู้ใช้อาจได้รับบาดเจ็บสาหัส-
หรือเสียชีวิต

▶ หากผู้ใช้สวมเครื่องกระตุ้นหัวใจ โปรดตรวจสอบให้แน่ใจว่าเครื่อง-
กระตุ้นหัวใจไม่ได้รับผลกระทบใดๆ

4.4 เสื่อด้านและอุปกรณ์

⚠ คำเตือน

- เสื่อด้านที่ไม่เหมาะสมอาจติดเข้าไปในชิ้นส่วนของเครื่องยนต์ที่หมุนได้ ผู้ใช้ที่-
ไม่ได้สวมเสื่อด้านที่เหมาะสมอาจได้รับบาดเจ็บสาหัส
 - ▶ สวมเสื่อด้านรัดรูป
 - ▶ ออดด้านพันคอและเครื่องประดับออก
- หมวกนิรภัยอาจติดเข้าไปในชิ้นส่วนของเครื่องยนต์ที่หมุนได้ระหว่างการใช้งาน
ผู้ใช้อาจได้รับบาดเจ็บสาหัส
 - ▶ มัดหมวกนิรภัย โดยให้ผู้นับถือให้

- ระหว่างทำงานจะมีเสียงรบกวนสูงขึ้น เสียงรบกวนอาจทำลายความสามารถในการได้ยินได้



▶ สวมที่อุดหู

4.5 พื้นที่ทำงานบริเวณโดยรอบ

⚠ คำเตือน

- บุคคลที่ไม่เกี่ยวข้อง เด็ก และสัตว์ไม่สามารถรับรู้และประเมินอันตรายของเครื่องชนิดนี้ได้ บุคคลที่ไม่เกี่ยวข้อง เด็ก และสัตว์อาจได้รับบาดเจ็บสาหัสและทรัพย์สินเสียหายได้
 - ▶ ระมัดระวังหากบุคคลที่ไม่เกี่ยวข้อง เด็ก และสัตว์เข้าไปใกล้พื้นที่ทำงาน
 - ▶ รักษาระยะห่างจากรัดดู
 - ▶ ห้ามปล่อยเครื่องชนิดที่ไร้รอยไม่มีโครงแล
 - ▶ ตรวจสอบให้แน่ใจว่าเด็กไม่สามารถเข้ามาเล่นเครื่องชนิดนี้ได้
- เมื่อเครื่องชนิดที่ทำงาน ก๊าซไอเสียร้อนจะไหลออกจากตัวเร่งรับเสียง ก๊าซไอเสียร้อนอาจทำให้วัสดุไวไฟติดไฟและทำให้เกิดไฟไหม้ขึ้นได้
 - ▶ เก็บไอพ่นไอเสียให้ห่างจากรัดดูไวไฟ
- เครื่องชนิดนี้ได้น้ำมัน หากคุณทำงานกลางแจ้งบนเรือในสภาพแวดล้อมที่มีความชื้น เครื่องชนิดนี้อาจเสียหายได้
 - ▶ ห้ามใช้งานกลางแจ้งบนเรือในสภาพแวดล้อมที่มีความชื้น

4.6 สภาพที่ปลอดภัย

เครื่องชนิดนี้อยู่ในสภาพที่ปลอดภัยหากตรวจความเงื่อนข้อต่อไปนี้:

- เครื่องชนิดนี้ไม่เสียหาย
- ไม่มีน้ำมันเชื้อเพลิงรั่วไหลออกจากเครื่องชนิด
- ไม่มีน้ำมันเครื่องรั่วไหลออกจากเครื่องชนิด
- ที่ปิดดิ่งน้ำมันเชื้อเพลิงเปิดอยู่
- ท่อน้ำมันเชื้อเพลิงเชื่อมต่ออย่างแน่นหนาและไม่เสียหาย
- เครื่องชนิดสะอาด
- องค์ประกอบการทำงานทำงานได้ปกติและไม่มีการเปลี่ยนแปลง

⚠ คำเตือน

- หากอยู่ในสภาพที่ไม่ปลอดภัย ส่วนประกอบอาจทำงานไม่ถูกต้องอีกต่อไป อุปกรณ์ด้านความปลอดภัยอาจถูกปิดใช้งาน และเชื้อเพลิงอาจรั่วไหล บุคคลอาจได้รับบาดเจ็บสาหัสหรือเสียชีวิต
 - ▶ ทำงานกับเครื่องชนิดที่ไม่เสียหาย
 - ▶ หากน้ำมันเชื้อเพลิงรั่วไหลออกจากเครื่องชนิด: ห้ามใช้เครื่องชนิดและโปรดปรึกษาตัวแทนผู้ให้บริการของ STIHL
 - ▶ หากน้ำมันเครื่องรั่วไหลออกจากเครื่องชนิด: ห้ามใช้เครื่องชนิดและโปรดปรึกษาตัวแทนผู้ให้บริการของ STIHL
 - ▶ บิดที่ปิดดิ่งน้ำมันเชื้อเพลิง
 - ▶ หากท่อน้ำมันเชื้อเพลิงเชื่อมต่อไม่แน่นหนา: ห้ามใช้เครื่องชนิดและโปรดปรึกษาตัวแทนผู้ให้บริการของ STIHL
 - ▶ หากเครื่องชนิดสกปรก: ให้ทำความสะอาดเครื่องชนิด
 - ▶ ห้ามดัดแปลงเครื่องชนิด
 - ▶ หากองค์ประกอบการทำงานไม่ทำงาน: ห้ามทำงานด้วยเครื่องชนิด
 - ▶ เปลี่ยนป้ายข้อมูลที่ชำรุดหรือเสียหาย
 - ▶ ในกรณีที่ไม่มีแท็กในเครื่องใด โปรดปรึกษาตัวแทนผู้ให้บริการของ STIHL

4.7 น้ำมันเชื้อเพลิงและการเติมน้ำมันเชื้อเพลิง

⚠ คำเตือน

- น้ำมันเชื้อเพลิงที่ใช้กับเครื่องชนิดนี้คือน้ำมันเบนซิน น้ำมันเบนซินเป็นสารไวไฟสูง หากน้ำมันเบนซินสัมผัสกับเปลวไฟในที่ปิดหรือวัตถุร้อน น้ำมันเบนซินอาจทำให้เกิดไฟไหม้หรือระเบิดได้ บุคคลอาจได้รับบาดเจ็บสาหัสหรือเสียชีวิตและทรัพย์สินเสียหายได้ น้ำมันเบนซินเป็นสารไวไฟสูง หากน้ำมันเบนซินสัมผัสกับเปลวไฟในที่ปิดหรือวัตถุร้อน น้ำมันเบนซินอาจทำให้เกิดไฟไหม้หรือระเบิดได้ บุคคลอาจได้รับบาดเจ็บสาหัสหรือเสียชีวิตและทรัพย์สินเสียหายได้



ป้องกันน้ำมันเบนซินจากความร้อนและไฟ

- ▶ ห้ามทำน้ำมันเบนซินหก
- ▶ หากทำน้ำมันเบนซินหก: ให้ใช้ผ้าซับน้ำมันและอย่าทิ้งสารที่หก เครื่องชนิดจนกว่าชิ้นส่วนทั้งหมดของอุปกรณ์จะแห้ง
- ▶ ห้ามสูบบุหรี่
- ▶ ห้ามเติมน้ำมันเชื้อเพลิงใกล้ไฟ
- ▶ ดับเครื่องชนิดและปล่อยให้เครื่องเย็นลงก่อนเติมน้ำมันเชื้อเพลิง
- ▶ หากจำเป็นต้องเทออกจากถัง: ให้ทำในที่เปิด
- ▶ สดกรองเครื่องชนิดให้ห่างจากจุดเติมน้ำมันเชื้อเพลิงอย่างน้อย 3 เมตร
- ▶ ห้ามเก็บเครื่องชนิดที่มีน้ำมันเบนซินอยู่ในถังไว้ในพื้นที่ปิดโดยเด็ดขาด
- น้ำมันเบนซินที่ติดเข้าไปอาจเป็นพิษต่อร่างกายได้
 - ▶ ห้ามสูดดมไอน้ำมันเบนซิน



- ▶ เติมน้ำมันเชื้อเพลิงในจุดที่อากาศถ่ายเทสะดวก
- เครื่องชนิดจะร้อนขึ้นระหว่างทำงาน น้ำมันเบนซินจะขยายตัวและอาจมีการสะสมแรงดันเกินในถังน้ำมันเชื้อเพลิงได้ หากที่ปิดดิ่งน้ำมันเชื้อเพลิงเปิดอยู่น้ำมันเบนซินอาจระเหยออกมาได้ น้ำมันเบนซินที่ระเหยออกมาอาจติดไฟได้ ผู้ใช้อาจได้รับบาดเจ็บสาหัส น้ำมันเบนซินจะขยายตัวและอาจมีการสะสมแรงดันเกินในถังน้ำมันเชื้อเพลิงได้ หากที่ปิดดิ่งน้ำมันเชื้อเพลิงเปิดอยู่น้ำมันเบนซินอาจระเหยออกมาได้ น้ำมันเบนซินที่ระเหยออกมาอาจติดไฟได้ ผู้ใช้อาจได้รับบาดเจ็บสาหัส



ดับเครื่องชนิดและปล่อยให้เครื่องเย็นลง ปิดที่ปิดดิ่งน้ำมันเชื้อเพลิง

- เสื้อผ้าที่สัมผัสกับน้ำมันเบนซินจะติดไฟได้ง่ายกว่า บุคคลอาจได้รับบาดเจ็บสาหัสหรือเสียชีวิตและทรัพย์สินเสียหายได้
 - ▶ หากเสื้อผ้าสัมผัสกับน้ำมันเบนซิน: ให้เปลี่ยนเสื้อผ้า
- น้ำมันเบนซินอาจเป็นอันตรายต่อสิ่งแวดล้อม
 - ▶ ห้ามทำน้ำมันเชื้อเพลิงหก
 - ▶ ถังจืดน้ำมันเบนซินตามระเบียบและป็นมิตรกับสิ่งแวดล้อม
- หากน้ำมันเบนซินสัมผัสกับผิวหนังหรือดวงตาอาจทำให้ผิวหนังหรือดวงตาระคายเคืองได้
 - ▶ หลีกเลี่ยงการสัมผัสกับน้ำมันเบนซิน
 - ▶ หากสัมผัสกับผิวหนัง โปรดล้างบริเวณผิวหนังที่สัมผัสด้วยสบู่และน้ำปริมาณมาก
 - ▶ หากสัมผัสกับดวงตา โปรดล้างด้วยน้ำปริมาณมากเป็นเวลาอย่างน้อย 15 นาทีและไปพบแพทย์
- น้ำมันเบนซินที่หกออกอาจติดไฟได้ บุคคลอาจได้รับบาดเจ็บสาหัสหรือเสียชีวิตและทรัพย์สินเสียหายได้ บุคคลอาจได้รับบาดเจ็บสาหัสหรือเสียชีวิตและทรัพย์สินเสียหายได้
 - ▶ ทำความสะอาดพื้นที่ผิวที่เป็นน้ำมันเบนซิน

- ▶ หลีกเลี่ยงการพยายามจุดไฟจนกว่าไอน้ำมันเบนซินจะระเหยไปหมด
- ระบบจุดระเบิดของเครื่องยนต์ทำให้เกิดประกายไฟ ประกายไฟอาจเส็ดลอดออกสู่ภายนอก รวมถึงทำให้เกิดไฟไหม้และระเบิดในสภาพแวดล้อมที่ติดไฟหรือระเบิดได้ง่าย บุคคลอาจได้รับบาดเจ็บสาหัสหรือเสียชีวิตและทรัพย์สินเสียหายได้ ประกายไฟอาจเส็ดลอดออกสู่ภายนอก รวมถึงทำให้เกิดไฟไหม้และระเบิดในสภาพแวดล้อมที่ติดไฟหรือระเบิดได้ง่าย บุคคลอาจได้รับบาดเจ็บสาหัสหรือเสียชีวิตและทรัพย์สินเสียหายได้

ศตวรรษเครื่องยนต์เมื่อหัวเทียนหมุนเข็ท่เท่านั้น



- ▶ ใช้หัวเทียนที่อธิบายไว้ในคู่มือผู้ใช้งานนี้
- ▶ หมุนหัวเทียนเข้ แล้วหมุนให้แน่น
- ▶ กดที่ปลอกหัวเทียนให้แน่น
- หากเติมเชื้อเพลิงให้กับเครื่องยนต์ด้วยน้ำมันเบนซินที่ไม่เหมาะสม เครื่องยนต์อาจเสียหายได้
 - ▶ ใช้น้ำมันเบนซินที่มีหือแบบใหม่ซึ่งไร้สารตะกั่ว
 - ▶ ปฏิบัติตามข้อกำหนดในคู่มือผู้ใช้งานนี้

4.8 การทำงาน

⚠ คำเตือน

- ก๊าซไอเสียผลิตขึ้นเมื่อเครื่องยนต์ทำงาน
ก๊าซไอเสียที่สูดดมเข้าไประยะเป็นพิศต่อตัวบุคคลได้



- ▶ ห้ามสูดดมก๊าซไอเสีย
- ▶ ทำงานในจุดที่อากาศถ่ายเทสะดวก
- ▶ หากมีอาการคลื่นไส้ ปวดหัว มองเห็นไม่ชัด ได้ยินไม่ชัด หรือเวียนศีรษะ โปรดหยุดทำงานและปรึกษาแพทย์

- เครื่องยนต์อาจร้อนได้หลังจากที่ใช้งาน
บุคคลอาจโดนไฟไหม้ได้



- ▶ รอให้เครื่องยนต์เย็นลงก่อนที่ความสะอาด
- หากผู้ใช้สวมที่อุดหูและมอดอร์ทำงาน ผู้ใช้อาจรับรู้และประเมินเสียงได้ในระดับที่จำกัด
 - ▶ ทำงานอย่างตั้งใจและใจเย็น
- ในบางสถานการณ์ ผู้ใช้ไม่อาจทำงานอย่างมีประสิทธิภาพได้อีกต่อไป ผู้ใช้อาจได้รับบาดเจ็บสาหัส
 - ▶ ทำงานอย่างตั้งใจและใจเย็น
 - ▶ ใช้เครื่องยนต์เมื่อท่ทวนวิสัยทัศน์นั้น ห้ามใช้เครื่องยนต์หากแสงสว่างและทัศนวิสัยไม่ดี
- หากดับเครื่องยนต์ขณะที่ความเร็วในการหมุนสูง อาจเกิดการจุดระเบิดพลาดหรือการจุดระเบิดภายหลังได้
 - ▶ ปล่อยให้เครื่องยนต์ทำงานด้วยความเร็วในการหมุนต่ำสุดเป็นเวลา 20 วินาทีก่อนดับเครื่องยนต์
- หากมีการตัดแปลงเครื่องยนต์ระหว่างการทำงานหรือทำงานผิดปกติ เครื่องยนต์อาจอยู่ในสภาพที่ไม่ปลอดภัย บุคคลอาจได้รับบาดเจ็บสาหัสและทรัพย์สินเสียหายได้
 - ▶ หยุดทำงานและปรึกษาตัวแทนผู้ให้บริการของ STIHL
- หากเครื่องยนต์ตั้งอยู่บนพื้นผิวที่ลาดเอียง ไม่เรียบ หรือไม่ได้เตรียมพื้นผิวไว้ เครื่องยนต์อาจขยับและล้มลงมาได้ ทรัพย์สินอาจเสียหาย
 - ▶ ยึดเครื่องยนต์เข้ากับเครื่องจักรที่เชื่อมต่อกัน โดยไม่ให้เครื่องยนต์สามารถขยับและล้มลงมาได้

4.9 การขนส่ง

⚠ คำเตือน

- เครื่องยนต์อาจพลิกคว่ำหรือเคลื่อนไ้ระหว่างกาขนส่ง บุคคลอาจได้รับบาดเจ็บหรือทรัพย์สินเสียหายได้
 - ▶ ดับเครื่องยนต์
 - ▶ ดึงปลอกหัวเทียนออก
 - ▶ ยึดเครื่องยนต์ด้วยสายรัด เข็มขัด หรือค้ำขาเพื่อไม่ให้เครื่องยนต์พลิกคว่ำและเคลื่อนไ้
- หลังจากศตวรรษเครื่องยนต์แล้ว ตัวระบบเสียงและเครื่องยนต์อาจร้อนขึ้น ผู้ใช้อาจถูกไฟไหม้ได้
 - ▶ ลือเครื่องยนต์โดยให้ตัวระบบเสียงหันออกจากตัว

4.10 การเก็บรักษา

⚠ คำเตือน

- เด็กไม่สามารถรับรู้และประเมินอันตรายของเครื่องยนต์ได้ เด็กอาจได้รับบาดเจ็บสาหัส
 - ▶ ดับเครื่องยนต์
 - ▶ เก็บเครื่องยนต์ให้พ้นมือเด็ก
- หน้าสัมผัสทางไฟฟ้าบนเครื่องยนต์และส่วนประกอบที่เป็นโลหะอาจสึกกร่อนได้เนื่องจากความชื้น เครื่องยนต์อาจเสียหายได้
 - ▶ เก็บเครื่องยนต์ให้สะอาดและแห้ง

4.11 การทำความสะอาด การบำรุงรักษา และการซ่อมบำรุง

⚠ คำเตือน

- หากเครื่องยนต์ทำงานอยู่ระหว่างทำความสะอาด การบำรุงรักษา หรือการซ่อมแซม บุคคลอาจได้รับบาดเจ็บสาหัสและอาจทำให้ทรัพย์สินเสียหายได้
 - ▶ ดับเครื่องยนต์
 - ▶ ดึงปลอกหัวเทียนออก
- หลังจากศตวรรษเครื่องยนต์แล้ว ตัวระบบเสียงและเครื่องยนต์อาจร้อนขึ้น บุคคลอาจโดนไฟไหม้ได้
 - ▶ รอจนกระทั่งตัวระบบเสียงและเครื่องยนต์เย็นลง
- อุปกรณ์ทำความสะอาดที่มีคม การทำความสะอาดด้วยเครื่องฉีดน้ำ หรือวัตถุปลายแหลมอาจทำให้เครื่องยนต์เสียหายได้ หากไม่ได้ทำความสะอาดเครื่องยนต์อย่างถูกต้อง ส่วนประกอบต่างๆ อาจไม่สามารถทำงานได้อย่างถูกต้องอีก และอุปกรณ์ทำความสะอาดอาจใช้งานไม่ได้ บุคคลอาจได้รับบาดเจ็บสาหัส
 - ▶ ทำความสะอาดเครื่องยนต์ตามที่อธิบายไว้ในคู่มือผู้ใช้งานนี้
- หากเครื่องยนต์ไม่ได้รับการบำรุงรักษาหรือซ่อมแซมตามที่อธิบายไว้ในคู่มือผู้ใช้งานนี้ ส่วนประกอบต่างๆ อาจไม่สามารถทำงานได้อย่างถูกต้องอีก และอุปกรณ์ทำความสะอาดอาจใช้งานไม่ได้ บุคคลอาจได้รับบาดเจ็บสาหัสหรือเสียชีวิต
 - ▶ บำรุงรักษาหรือซ่อมแซมเครื่องยนต์ตามที่อธิบายไว้ในคู่มือผู้ใช้งานนี้

5 เตรียมเครื่องนศัให้พร้อมใช้งาน

5.1 เตรียมเครื่องยนต์ให้พร้อมใช้งาน

- ก่อนเริ่มงานใดๆ จะต้องดำเนินการตามขั้นตอนต่อไปนี้ก่อน
- ▶ บำรุงสตวรรษกับและตัวถือสำหรับการขนส่งออก
 - ▶ ตรวจสอบให้แน่ใจว่าเครื่องยนต์อยู่ในสภาพที่ปลอดภัย 4.6
 - ▶ ทำความสะอาดเครื่องยนต์ 13.1
 - ▶ เติมน้ำมันเชื้อเพลิงเครื่องยนต์ 6.1

- ▶ เติมน้ำมันเครื่อง **6.3**
- ▶ ตรวจสอบองค์ประกอบการทำงาน **8.1**
- ▶ หากไม่สามารถดำเนินการตามขั้นตอนได้: ห้ามใช้เครื่องยนต์และโปรดปรึกษาตัวแทนผู้ให้บริการของ STIHL

5.2 ก๊อกน้ำมันเชื้อเพลิง

5.2.1 เปิดก๊อกน้ำมันเชื้อเพลิง

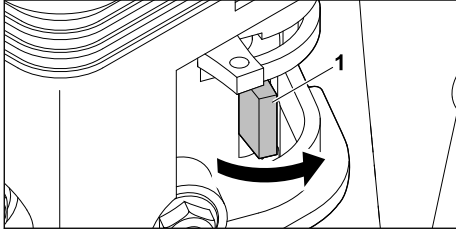

เปิดก๊อกน้ำมันเชื้อเพลิงของเครื่องยนต์เพื่อใช้งานกับเครื่องยนต์

- ▶ เปิดก๊อกน้ำมันเชื้อเพลิง (1) โดยการขยับตัวควบคุมทวนเข็มนาฬิกาจนสุด น้ำมันเชื้อเพลิงไหลผ่านท่อ น้ำมันเชื้อเพลิงอย่างอิสระ

5.2.2 ปิดก๊อกน้ำมันเชื้อเพลิง

- ▶ ปิดก๊อกน้ำมันเชื้อเพลิงโดยการขยับตัวควบคุมทวนเข็มนาฬิกาจนสุด การไหลของน้ำมันเชื้อเพลิงถูกขัดขวาง

6 เติมน้ำมันเชื้อเพลิงเครื่องยนต์และเติมน้ำมันเครื่อง

6.1 เติมน้ำมันเชื้อเพลิงเครื่องยนต์

ประกาศ

- หากเครื่องยนต์ไม่ได้รับการเติมน้ำมันเชื้อเพลิงที่ถูกต้อง เครื่องยนต์อาจเสียหายได้ **6.2**

- ▶ คับเครื่องยนต์
- ▶ วางเครื่องยนต์บนพื้นเรียบ โดยให้ที่ปิดถังน้ำมันเชื้อเพลิงหงายขึ้น
- ▶ ทำความสะอาดบริเวณรอบที่ปิดถังน้ำมันเชื้อเพลิงด้วยผ้าชุบน้ำหมาดๆ

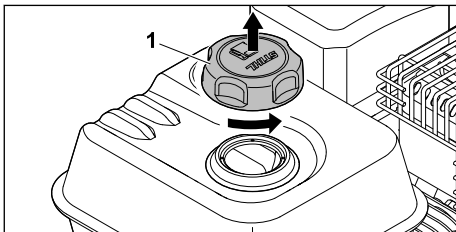

- ▶ หมุนที่ปิดถังน้ำมันเชื้อเพลิง (1) ทวนเข็มนาฬิกาจนกว่าจะสามารถถอดที่ปิดถังน้ำมันเชื้อเพลิงออกได้
- ▶ ถอดที่ปิดถังน้ำมันเชื้อเพลิง (1) ออก
- ▶ เติมน้ำมันเชื้อเพลิง โดยไม่ให้น้ำมันเชื้อเพลิงหกและห่างจากขอบถังน้ำมันเชื้อเพลิงอย่างน้อย 15 มม.

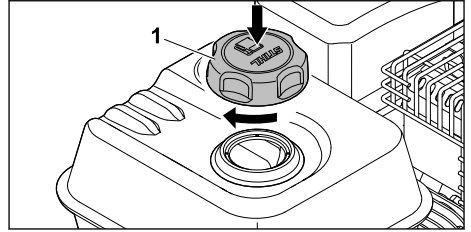

- ▶ วางที่ปิดถังน้ำมันเชื้อเพลิง (1) บนถังน้ำมันเชื้อเพลิง
- ▶ หมุนที่ปิดถังน้ำมันเชื้อเพลิง (1) ตามเข็มนาฬิกาแล้วใช้มือหมุนให้แน่น ปิดถังน้ำมันเชื้อเพลิงแล้ว

6.2 น้ำมันเชื้อเพลิง

จ่ายน้ำมันเบนซินให้กับเครื่องยนต์จากถังของอุปกรณ์ STIHL

เครื่องยนต์ได้รับการรับรองให้ใช้น้ำมันเบนซินแบบไร้สารตะกั่ว น้ำมันเบนซินแบบไร้สารตะกั่วเผาไหม้โดยพลießดักก้าน็อกซ์ๆ ลดการสะสมที่บริเวณหัวเทียน และยืดอายุการใช้งานของระบบไอเสีย น้ำมันเบนซินต้องเป็นไปตามข้อกำหนดต่อไปนี้:

- เป็นน้ำมันเบนซินที่ใหม่ สะอาด และไร้สารตะกั่ว
- น้ำมันเบนซินมีค่าออกเทนอย่างน้อย 85
- น้ำมันเบนซินมีปริมาณของทานอลสูงสุด 10 % (E10)

STIHL ขอแนะนำ STIHL MotoPlus น้ำมันเชื้อเพลิงนี้แบบไม่มีน้ำมันเบนซิน กัมมันต์ และสารประกอบอะโรมาติกที่เป็นอันตรายต่อสุขภาพ

⚠ ข้อควรระวัง

- หากไม่ได้เติมน้ำมันเบนซินที่เหมาะสมอาจทำให้เครื่องยนต์เสียหายได้ STIHL แนะนำให้ใช้น้ำมันเบนซินที่มีชื่อเหมือนใหม่เสมอ ห้ามใช้น้ำมันผสมสองจังหวะ (น้ำมันเบนซินที่มีสารเติมแต่งน้ำมัน) ห้ามเติมน้ำมันเชื้อเพลิงด้วยน้ำมันเบนซินที่เหลืองหรือปนเปื้อน หลีกเลี่ยงการปนเปื้อนของสารในถังที่มีสิ่งสกปรกและน้ำ ใช้น้ำมันเบนซินที่ผ่านการรับรองเท่านั้น (ไม่ใช่ E85) หากคุณได้ยินเสียงคลิกหรือเสียงท็อง ให้เปลี่ยนยี่ห้อน้ำมันเบนซิน
 - ▶ หากจำเป็น ให้ติดต่อตัวแทนผู้ให้บริการ โดย STIHL ขอแนะนำตัวแทนผู้ให้บริการของ STIHL

6.3 เติมน้ำมันเครื่อง

น้ำมันเครื่องช่วยหล่อลื่นและทำให้เครื่องยนต์เย็นลง

⚠ ข้อควรระวัง

- ส่งเครื่องยนต์โดยไม่มีน้ำมันเครื่อง เมื่อระดับสูงเกินหรือต่ำกว่าระดับน้ำมันที่อนุญาตอาจทำให้เครื่องยนต์เสียหายได้
 - ▶ เติมน้ำมันเครื่องก่อนการใช้งานครั้งแรก
 - ▶ คับเครื่องบนระดับพื้นเรียบ
 - ▶ คับเครื่องยนต์

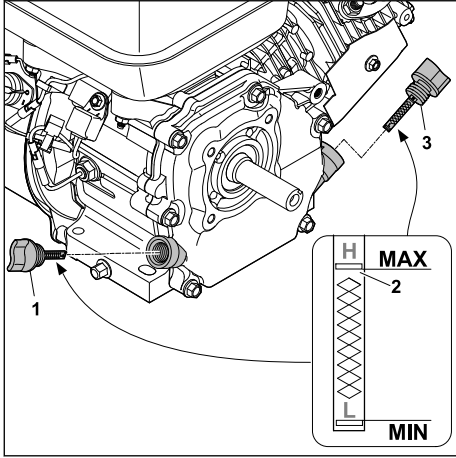

- ▶ กลายเกลียวก้านวัดน้ำมันด้านหน้า (1)
 - ▶ เติมน้ำมันเครื่องจนถึงระดับสูงสุด (2) โดยใช้กรวยที่เหมาะสม
- ความจุน้ำมันคือ:
- EHC 605.0 S: 0,55 ลิตร
 - EHC 705.0 S: 0,6 ลิตร

ประกาศ

- ใช้ก้านวัดน้ำมันด้านหลัง (3) ในการตรวจสอบระดับน้ำมัน
- ▶ ขันก้านวัดน้ำมัน (1) เข้าไป
- ▶ ตรวจสอบระดับน้ำมันเครื่องก่อนสตาร์ททุกครั้ง 15.2. เติมน้ำมันเครื่องหากจำเป็น

เครื่องยนต์ได้รับการออกแบบมาสำหรับน้ำมันเครื่อง 4 จังหวะที่มีจำหน่ายทั่วไป

- ▶ ใช้น้ำมันเครื่อง SJ และสูงกว่า
- ▶ STIHL แนะนำให้ใช้น้ำมันเครื่องต่อไปนี้:
- SAE 30
- SAE 10W-30
- ▶ จับคู่ประเภทของน้ำมันกับอุณหภูมิภายนอกที่เป็นอยู่:

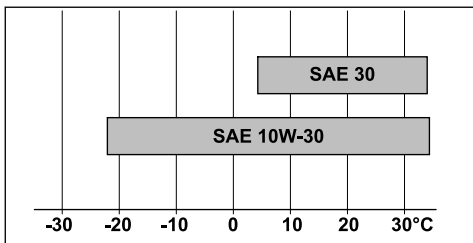

การทำงานที่อุณหภูมิสูงกว่า 4°C: SAE 30

การทำงานที่อุณหภูมิต่ำกว่า 4°C: SAE 10W-30

7 การสตาร์ทและดับเครื่องยนต์

7.1 การสตาร์ทเครื่องยนต์

- ▶ วางเครื่องบนพื้นผิวเรียบ

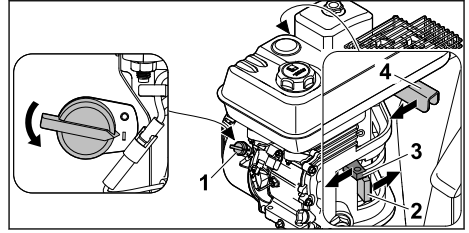

- ▶ หมุนสวิตช์หลัก (1) ไปที่ 0
- ▶ เลื่อนก้านน้ำมันเชื้อเพลิง (2) ไปตามทิศทางลูกศร
- ▶ เลื่อนคันโยกโช๊ค (3) ไปตามทิศทางลูกศร
- ▶ ดันคันโยกโช๊ค (3) กลับเพื่อไม่ให้น้ำท่วมเครื่องยนต์

ประกาศ

- หากต้องการสตาร์ทเครื่องยนต์ที่อุ่นแล้วใหม่หลังจากที่หยุดทำงานไปชั่วขณะ ให้ปล่อยคันโยกโช๊ค (3) ไว้ที่ตำแหน่งเดิม

- ▶ เลื่อนไอแรง (4) ไปตามทิศทางลูกศร

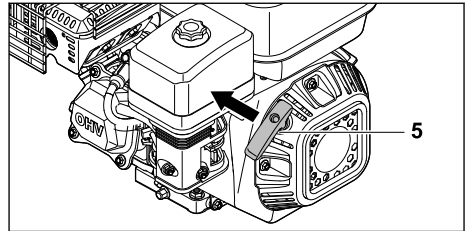

- ▶ กดขา คีมมือจับสตาร์ท (5) ออกมาด้วยมือขวาจนกระทั่งรู้สึกถึงแรงต้าน
- ▶ คีมมือจับสตาร์ท (5) ออกและใส่กลับอย่างรวดเร็วจนกระทั่งเครื่องยนต์ทำงาน

7.2 การดับเครื่องยนต์

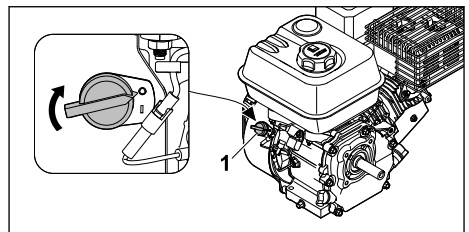

- ▶ หมุนสวิตช์หลัก (1) ไปที่ 0 เครื่องยนต์หยุดทำงาน

8 ตรวจสอบเครื่องยนต์

8.1 ตรวจสอบองค์ประกอบการทำงาน

- ▶ สตาร์ทเครื่องยนต์
- ▶ หมุนสวิตช์หลักไปที่ 0 เครื่องยนต์หยุดทำงาน

- ▶ หากเครื่องยนต์ไม่หยุด ให้
 - ▶ ปิดก้านน้ำมันเชื้อเพลิง ห้ามใช้เครื่องยนต์ และโปรดปรึกษาค้าตัวแทนผู้ให้บริการของ STIHL

สวิตช์หลักชำรุด

9 ทำงานกับเครื่องยนต์

9.1 ยึดเครื่องยนต์ให้แน่น

ยึดเครื่องยนต์เข้ากับเครื่องจักรที่เชื่อมต่อกันโดยไม่ให้เครื่องยนต์สามารถขยับและสั่นลงมาได้

9.2 การปรับก๊าซ

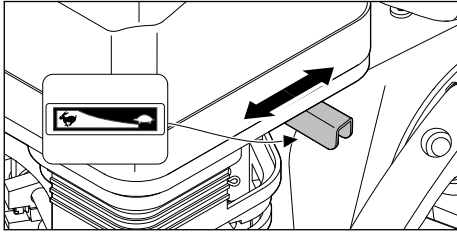

สามารถปรับก๊าซได้โดยการปรับไถ่เร่ง

- ▶ เลื่อนไถ่เร่ง (1) ไปที่ตำแหน่ง : ก๊าซลดลง
- ▶ เลื่อนไถ่เร่ง (1) ไปที่ตำแหน่ง : ก๊าซเพิ่มขึ้น

10 หลังจากการทำงาน

10.1 หลังจากการทำงาน

- ▶ ดับเครื่องยนต์
- ▶ ปล่อยให้เครื่องเย็นลง
- ▶ ปิดถังน้ำมันเชื้อเพลิง
- ▶ ทำความสะอาดเครื่องยนต์

11 การขนส่ง

11.1 ขนส่งเครื่องยนต์

- ▶ ดับเครื่องยนต์

14 การแก้ไขความผิดปกติ

14.1 แก้ไขความผิดปกติของเครื่องยนต์

ความผิดปกติ	สาเหตุ	วิธีแก้ไข
เครื่องยนต์ไม่สตาร์ท	น้ำมันเชื้อเพลิงในถังน้ำมันเชื้อเพลิงมีไม่เพียงพอ	▶ เติมน้ำมันเชื้อเพลิงให้กับเครื่องยนต์
	คาร์บูเรเตอร์ร้อนเกินไป	▶ ปล่อยให้เครื่องเย็นลง
	คาร์บูเรเตอร์มีน้ำแข็งเกาะ	▶ ปล่อยให้เครื่องอุ่นขึ้น
	สวิตช์หลักอยู่ที่ตำแหน่ง 0	▶ ใช้สวิตช์หลัก
	น้ำมันเชื้อเพลิงในถังไม่ได้ สกปรกหรือเก่าแล้ว	▶ ใช้น้ำมันเชื้อเพลิงใหม่ (น้ำมันเบนซินไร้สารตะกั่ว) ▶ ทำความสะอาดคาร์บูเรเตอร์ ▶ ทำความสะอาดถ้าน้ำมันเชื้อเพลิง
	ปลอกหัวเทียนหลุดออกจากหัวเทียนหรือสายจลระเบิดยึดกับปลั๊กต่อไว้ไม่ดี	▶ ทำความสะอาดหรือเปลี่ยนหัวเทียน ▶ ตรวจสอบการเชื่อมต่อระหว่างสายจลระเบิดกับปลั๊กต่อ

- ▶ ฟling ปลอกหัวเทียนออก

ถือเครื่องยนต์

- ▶ ถือเครื่องยนต์โดยให้ตัวระงับเสียงหันออกจากตัว

ขนส่งเครื่องยนต์ในยานพาหนะ

- ▶ ยึดเครื่องยนต์ให้อยู่ในตำแหน่งที่ตั้งตรงเพื่อไม่ให้เครื่องยนต์พลิกคว่ำและไม่สามารถขยับได้

12 การเก็บรักษา

12.1 จัดเก็บเครื่องยนต์

- ▶ ดับเครื่องยนต์
- ▶ จัดเก็บเครื่องยนต์โดยให้เป็นไปตามเงื่อนไขต่อไปนี้:
 - เครื่องยนต์ไม่สามารถพลิกคว่ำและขยับองได้
 - ก้านน้ำมันเชื้อเพลิงปิดอยู่
 - เครื่องยนต์อยู่ห่างจากมือเด็ก
 - เครื่องยนต์สะอาดและแห้ง
 - อุณหภูมิในการจัดเก็บอยู่ที่ $-20\text{ }^{\circ}\text{C}$ ถึง $+60\text{ }^{\circ}\text{C}$
- ▶ หากจัดเก็บเครื่องยนต์ไว้มากกว่า 30 วัน:
 - ▶ เปิดที่ปิดถังน้ำมันเชื้อเพลิง
 - ▶ ระบายน้ำมันในถังน้ำมันเชื้อเพลิงออก
 - ▶ ปิดถังน้ำมันเชื้อเพลิง

13 การทำความสะอาด

13.1 ทำความสะอาดเครื่องยนต์

- ▶ ดับเครื่องยนต์
- ▶ ปล่อยให้เครื่องเย็นลง
- ▶ ทำความสะอาดเครื่องยนต์ด้วยน้ำสะอาด
- ▶ ทำความสะอาดช่องระบายอากาศด้วยแปรง

ความผิดปกติ	สาเหตุ	วิธีแก้ไข
	หัวเทียนมีคราบเขม่า เสียหาย หรือช่องว่างของอิเล็กโทรดไม่ถูกต้อง	▶ ทำความสะอาดหรือเปลี่ยนหัวเทียน ▶ ตั้งค่าช่องว่างของอิเล็กโทรด
	ส่วนผสมในเครื่องยนต์เกิดขี้ดักัด (Flooded Engine)	▶ หมูบหัวเทียนออกและทิ้งไว้ให้แห้ง ตั้งสวิตช์หลักไว้ที่ 0 แล้วดึงสายจับสตาร์ทหลายๆ ครั้งขณะที่หัวเทียนคลายออก
	กรองอากาศสกปรก	▶ ทำความสะอาดกรองอากาศหรือเปลี่ยนใหม่
	ระดับน้ำมันในเครื่องชนคี่น้อยเกินไป	▶ เติมน้ำมันเครื่อง
เครื่องชนคี่สตาร์ทติดยากหรือกำลังของเครื่องชนคี่ลดลง	มีน้ำมันถึงน้ำมันเชื้อเพลิงและคาร์บูเรเตอร์ หรือคาร์บูเรเตอร์อุดตัน	▶ ระบายถึงน้ำมันเชื้อเพลิง ทำความสะอาดท่อน้ำมันเชื้อเพลิงและคาร์บูเรเตอร์
	ถึงน้ำมันเชื้อเพลิงสกปรก	▶ ทำความสะอาดถึงน้ำมันเชื้อเพลิง
	หัวเทียนมีคราบเขม่า	▶ ทำความสะอาดหรือเปลี่ยนหัวเทียน
	ใช้น้ำมันเชื้อเพลิงผิด	▶ ตรวจสอบน้ำมันเชื้อเพลิง
	กรองอากาศสกปรก	▶ ทำความสะอาดกรองอากาศหรือเปลี่ยนใหม่
เครื่องชนคี่ร้อนมาก	สวิชระบายความร้อนสกปรก	▶ ทำความสะอาดสวิชระบายความร้อน
เครื่องชนคี่ทำงานไม่สม่ำเสมอ	ใช้น้ำมันเชื้อเพลิงผิด	▶ ตรวจสอบน้ำมันเชื้อเพลิง
	น้ำมันเชื้อเพลิงในถึงน้ำมันเชื้อเพลิงมีไม่เพียงพอ	▶ เติมน้ำมันเชื้อเพลิงให้กับเครื่องชนคี่
	กรองอากาศสกปรก	▶ ทำความสะอาดกรองอากาศหรือเปลี่ยนใหม่
เครื่องชนคี่ดับระหว่างการทำงาน	ระดับน้ำมันในเครื่องชนคี่ต่ำเกินไป และเซ็นเซอร์ระดับน้ำมันเครื่องดับเครื่องชนคี่	▶ เติมน้ำมันเครื่อง
	น้ำมันเชื้อเพลิงในถึงน้ำมันเชื้อเพลิงมีไม่เพียงพอ	▶ เติมน้ำมันเชื้อเพลิงให้กับเครื่องชนคี่
การสั่นควั่นปริมาณมาก	ระดับน้ำมันในเครื่องชนคี่สูงเกินไป	▶ ถ่าน้ำมันเครื่อง
	กรองอากาศสกปรก	▶ ทำความสะอาดกรองอากาศหรือเปลี่ยนใหม่



15 การบำรุงรักษา

15.2 ตรวจสอบระดับน้ำมัน

15.1 ช่วงเวลาการบำรุงรักษา

ช่วงเวลาการบำรุงรักษาขึ้นอยู่กับสภาพแวดล้อมและสภาพการทำงาน STIHL ขอแนะนำช่วงเวลาการบำรุงรักษาดังต่อไปนี้

ก่อนการใช้งานทุกครั้ง:

- ▶ ตรวจสอบระดับน้ำมัน  15.2
- ▶ ตรวจสอบกรองอากาศ  15.3

ทุก 20 ชั่วโมงหรือตามต้องการ:

- ▶ ทำความสะอาดกรองอากาศ  15.4,  15.3

หลังจากเดือนแรกหรือหลังจากชั่วโมงการทำงาน 20 ชั่วโมง:

- ▶ เปลี่ยนน้ำมันเครื่อง  15.6

ทุก 6 เดือนหรือหลังจากชั่วโมงการทำงาน 100 ชั่วโมง:

- ▶ เปลี่ยนน้ำมันเครื่อง  15.6
- ▶ ตรวจสอบหัวเทียน  15.5

ทุก 12 เดือนหรือหลังจากชั่วโมงการทำงาน 200 ชั่วโมง:

- ▶ ดำเนินการตรวจสอบโดยตัวแทนผู้ให้บริการ STIHL ขอแนะนำตัวแทนผู้ให้บริการของ STIHL

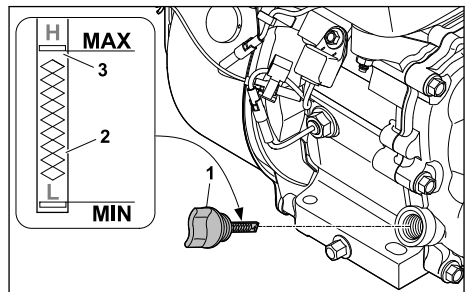

- ▶ วางเครื่องชนคี่บนพื้นผิวเรียบ
- ▶ ดับเครื่องชนคี่
- ▶ คลายเกลียวก้านวัดน้ำมัน (1) และทำความสะอาดด้วยผ้า
- ▶ ใส่ก้านวัดน้ำมัน (1) เข้าไปในคอเติมน้ำมัน อย่างช้าๆ สกรูเข้าไป
- ▶ นำก้านวัดน้ำมันออกมาและอ่านค่าระดับน้ำมันบนมาตรวัด (2) หากจำเป็น ให้เติมน้ำมันเครื่องจนกว่าจะถึงระดับสูงสุด (3) โดยใช้กรวยที่เหมาะสม
- ▶ ซันก้านวัดน้ำมัน (1) เข้าไป

15.3 เปลี่ยนกรองอากาศ

- ▶ ดับเครื่องชนคี่
- ▶ วางเครื่องชนคี่บนพื้นผิวเรียบ
- ▶ ใช้ผ้าเช็ดทำความสะอาดฝาครอบและตัวเรือนของกรองอากาศ

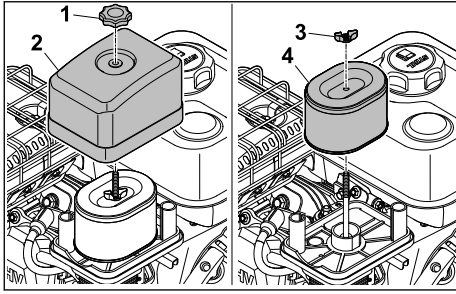

- ▶ คลายมือจับแบบหมุน (1)
- ▶ นำฝาครอบ (2) ออก
- ▶ คลายสกรูหางปลา (3)
- ▶ นำไส้กรอง (4) ออก

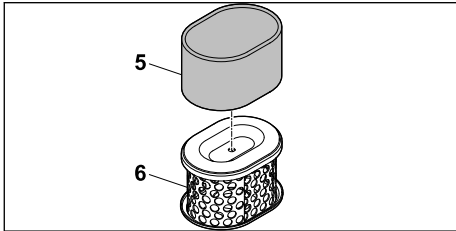

- ▶ นำกรองโฟม (5) ออกจากกรอบกระดาษ (6)
- ▶ ตรวจสอบกรอบกระดาษ (6) และกรองโฟม (5) หากตัวกรองเสียหายหรือสกปรกมาก ให้เปลี่ยนชิ้นส่วน
- ▶ จุ่มกรองโฟม (5) โหนมน้ำมันเครื่องใหม่ก่อนทำการติดตั้ง บีบน้ำมันเครื่องส่วนเกินออก
- ▶ ติดกรองโฟม (5) เข้ากับกรอบกระดาษ (6)
- ▶ เปลี่ยนไส้กรอง
- ▶ ขันสกรูหางปลา (3) เข้าไป
- ▶ ใส่ฝาครอบ (2)
- ▶ ขันสกรูมือจับแบบหมุน (1) เข้าไป

15.4 การทำความสะอาดกรองอากาศ

ทำความสะอาดกรองอากาศตามระยะการบำรุงรักษาที่กำหนด **15.1** หากใช้เครื่องยนต์ในบริเวณที่มีฝุ่นมาก ให้ทำความสะอาดกรองอากาศบ่อยขึ้น

- ▶ คัดเครื่องยนต์
- ▶ วางเครื่องยนต์บนพื้นผิวเรียบ
- ▶ ใช้ผ้าชุบน้ำทำความสะอาดฝาครอบและตัวเรือนของกรองอากาศ
- ▶ ถอดไส้กรอง **15.3**

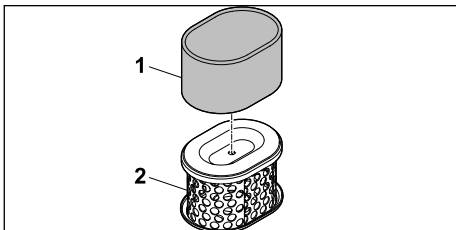

- ▶ ถังโฟมกรอง (1) ด้วยน้ำสบู่ แล้วทิ้งไว้จนแห้ง ถ้าจัดน้ำสบู่ที่ปนเปื้อนด้วยวิธีที่เป็นมิตรกับสิ่งแวดล้อม

- ▶ จุ่มกรองโฟม (1) ที่ทำความสะอาดแล้วในน้ำมันเครื่องใหม่ก่อนการติดตั้ง บีบน้ำมันเครื่องส่วนเกินออก

ทำความสะอาด (2)

ประกาศ

- การทำความสะอาดด้วยมอดอกทำให้กรองกระดาษเสียหายได้
 - ▶ ห้ามทำความสะอาดกรองกระดาษด้วยมอดอก

ประกาศ

- ฝุ่นและสิ่งสกปรกที่อยู่ด้านหลังกรองกระดาษอาจทำให้เครื่องยนต์เสียหายได้
 - ▶ ทำความสะอาดกรองกระดาษเพื่อไม่ให้มีฝุ่นและสิ่งสกปรกหลงเหลืออยู่

- ▶ ประกอบกรองอากาศ **15.3**

15.5 ตรวจสอบหัวเทียน

- ▶ วางเครื่องยนต์บนพื้นผิวเรียบ
- ▶ คัดเครื่องยนต์และปล่อยให้เครื่องเย็นลง

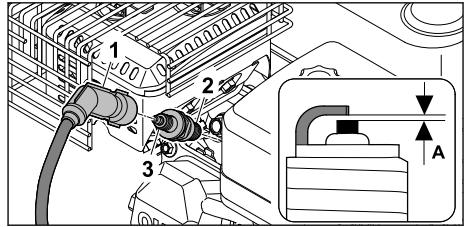

- ▶ ถอดปลอกหัวเทียน (1)
- ▶ หากบริเวณรอบหัวเทียน (2) สกปรก โปรดทำความสะอาดบริเวณรอบหัวเทียน (2) ด้วยผ้า
- ▶ คลายเกลียวหัวเทียน (2)
- ▶ ทำความสะอาดหัวเทียน (2) ด้วยผ้า
- ▶ วัดช่องว่างของอิเล็กโทรด (A) ด้วยฟิลเลอร์เกจ ปรึตามความจำเป็น: A = 0,6–0,8 มม.
- ▶ เปลี่ยนหัวเทียน **18.2**:
 - หากหัวเทียน (2) สึกกร่อน
 - หากฉนวนไฟฟ้า (3) ฉีกขาดหรือเสียหาย
- ▶ ขันหัวเทียน (2) เข้าด้วยมือให้แน่น
- ▶ ขันหัวเทียน (2) เข้าให้แน่นด้วยประแจหัวเทียน
 - หัวเทียนที่ใช้แล้ว: การหมุน 1/8 ถึง 1/4 รอบ
 - หัวเทียนใหม่: การหมุน 1/2 รอบ
- ▶ ถอดปลอกหัวเทียน (1) ให้แน่น

15.6 เปลี่ยนน้ำมันเครื่อง

น้ำมันเครื่องที่อุ่นจะระบายออกอย่างรวดเร็วจนหมด

- ▶ อุณหภูมิเครื่อง
- ▶ ล้างถังน้ำมันเชื้อเพลิง
- ▶ คัดเครื่องยนต์
- ▶ วางเครื่องยนต์บนพื้นผิวเรียบ

⚠ ข้อควรระวัง

- อันตรายจากไฟไหม้
 - ▶ ห้ามสัมผัสชิ้นส่วนของเครื่องยนต์ที่ร้อน

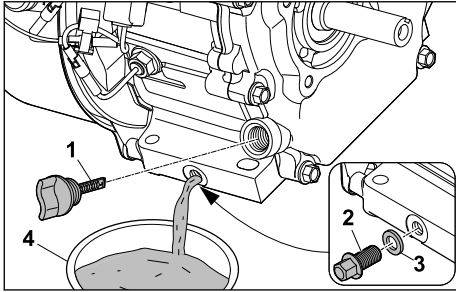

- ▶ คลายเกลียวก้านวัดน้ำมัน (1) 15.2
- ▶ คลายเกลียวสกรูตัวหนอน (2) ที่ด้านล่างของเครื่องยนต์ด้วยประแจ SW10
- ▶ นำสกรูตัวหนอน (2) และแหวนซีล (3) ออก
- ▶ ระบายน้ำมันเครื่องไปที่ในภาชนะที่เหมาะสม (4) ทั้งหมด
- ▶ ขันสกรูตัวหนอน (2) เข้าไปพร้อมด้วยแหวนซีล (3)
- ▶ เติมน้ำมันเครื่องใหม่ 6.3
- ▶ ขันก้านวัดน้ำมัน (1) เข้าไป 15.2

16 การซ่อมบำรุง

16.1 ซ่อมแซมเครื่องยนต์

ผู้ที่ไม่สามารถซ่อมแซมเครื่องยนต์เองได้

- ▶ หากเครื่องยนต์เสียหาย: ห้ามใช้เครื่องยนต์และโปรดปรึกษาตัวแทนผู้ให้บริการของ STIHL

17 รายละเอียดทางเทคนิค

17.1 ข้อมูลทางเทคนิค

เครื่องยนต์ STIHL EHC 605.0 S

- ความจุ: 212 ลบ.ซม.
- กำลัง (P): 4,4 กิโลวัตต์
- ความเร็วในการหมุน (n): 1800 / นาที - 4000 / นาที
- น้ำหนัก (m) ขณะตั้งน้ำมันเชื้อเพลิงว่างเปล่า: 15,7 กก.
- ขนาด (ยาว/กว้าง/สูง): 320 มม./380 มม./350 มม.
- ความสูงถังน้ำมันเชื้อเพลิงสูงสุด: 3,6 ลูกบาศก์เดซิเมตร (3,6 ล.)
- อุณหภูมิแวดล้อม: - 15 °C - + 40 °C
- ความสูงเหนือระดับน้ำทะเลสูงสุดที่อนุญาต: 1500 ม.
- มุมเอียงสูงสุดที่อนุญาต: 25 °
- รูขีดยนต์เครื่องยนต์: สกรูหัวหกเหลี่ยม 4 ตัวพร้อมหน้าแปลน M8x40

เครื่องยนต์ STIHL EHC 705.0 S

- ความจุ: 252 ลบ.ซม.
- กำลัง (P): 5,2 กิโลวัตต์
- ความเร็วในการหมุน (n): 1800 / นาที - 4000 / นาที
- น้ำหนัก (m) ขณะตั้งน้ำมันเชื้อเพลิงว่างเปล่า: 17,3 กก.
- ขนาด (ยาว/กว้าง/สูง): 370 มม./365 มม./370 มม.
- ความสูงถังน้ำมันเชื้อเพลิงสูงสุด: 4 ลูกบาศก์เดซิเมตร (4 ล.)
- อุณหภูมิแวดล้อม: - 15 °C - + 40 °C
- ความสูงเหนือระดับน้ำทะเลสูงสุดที่อนุญาต: 1500 ม.
- มุมเอียงสูงสุดที่อนุญาต: 25 °
- รูขีดยนต์เครื่องยนต์: สกรูหัวหกเหลี่ยม 4 ตัวพร้อมหน้าแปลน M8x40

ขนาดพลาซ้อหัวยิง

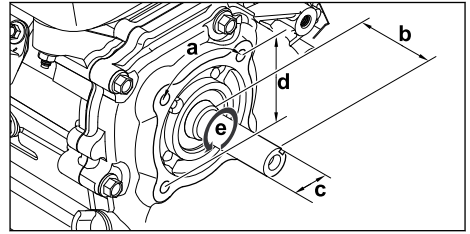

- a = 90°
- b = 58,6 มม.
- c = Ø 19,05 มม.
- d = Ø 92 มม.
- e = ทิศทางการหมุนของพลาซ้อหัวยิง (PTO): ทวนเข็มนาฬิกา
- รูขีดยนต์พลาซ้อหัวยิง: M8-6H 4 ตัว ควมลึกของเกลียว 16 มม.

18 อะไหล่เสริมและอุปกรณ์เสริม

18.1 อะไหล่เสริมและอุปกรณ์เสริม

STIHL สัญลักษณ์นี้บ่งบอกถึงอะไหล่เสริมของแท้จาก STIHL และอุปกรณ์เสริมของแท้จาก STIHL

STIHL ขอแนะนำให้อะไหล่เสริมของแท้จาก STIHL และอุปกรณ์เสริมของแท้จาก STIHL

STIHL ไม่สามารถประเมินเรื่องความน่าเชื่อถือ ความปลอดภัย และความเหมาะสมของอะไหล่เสริมและอุปกรณ์เสริมจากผู้ผลิตรายอื่นได้ แม้ว่าจะมีการตรวจสอบตลาดอย่างละเอียดเบื้องต้นก็ตาม และ STIHL ก็ไม่สามารถยอมรับผิดใดๆ สำหรับการใช้งานของอะไหล่เสริมและอุปกรณ์เสริมเหล่านี้ได้

อะไหล่เสริมของแท้จาก STIHL และอุปกรณ์เสริมของแท้จาก STIHL มีวางจำหน่ายที่ตัวแทนผู้ให้บริการของ STIHL

18.2 Spare Part ที่สำคัญ

- กรองอากาศ: 0004 124 2803
- หัวเทียบ: 0004 400 7000

19 การกำจัด

19.1 กำจัดเครื่องยนต์

โปรดดูข้อมูลเกี่ยวกับกรากำจัดได้จากหน่วยงานท้องถิ่นหรือตัวแทนผู้ให้บริการของ STIHL

การกำจัดอย่างไม่เหมาะสมอาจทำลายสุขภาพและก่อให้เกิดมลพิษต่อสิ่งแวดล้อมได้

- ▶ นวัตกรรมของ STIHL รวมถึงบรรจุภัณฑ์ไปยังจุดรวบรวมที่เหมาะสมสำหรับการรีไซเคิลตามระเบียบข้อบังคับในท้องถิ่น
- ▶ ห้ามทิ้งรวมกับขยะในครัวเรือน

Nội dung

1	Giới thiệu.....	64
2	Hướng Dẫn Sử Dụng Sổ Tay Đây.....	64
3	Tổng quan.....	64
4	Các Biện Pháp Phòng Ngừa An Toàn.....	65
5	Chuẩn Bị Động Cơ cho Vận Hành.....	69

6	Tiếp nhiên liệu cho động cơ và thêm dầu động cơ vào.....	69
7	Khởi Động và Dừng Động Cơ.....	70
8	Kiểm tra động cơ.....	71
9	Làm việc với động cơ.....	71
10	Sau Khi Kết Thúc Công Việc.....	71
11	Vận Chuyển.....	71
12	Bảo Quản.....	71
13	Làm sạch.....	72
14	Khắc Phục Sự Cố.....	72
15	Bảo trì.....	73
16	Sửa Chữa.....	75
17	Đặc Tính Kỹ Thuật.....	75
18	Phụ Tùng Thay Thế và Phụ Kiện.....	75
19	Thải Bỏ.....	75

1 Giới thiệu

Kính Gửi Quý Khách Hàng,

Cảm ơn quý khách đã lựa chọn STIHL. Chúng tôi phát triển và sản xuất các sản phẩm chất lượng để đáp ứng các yêu cầu của khách hàng. Các sản phẩm được thiết kế để đảm bảo độ tin cậy ngay cả trong điều kiện khắc nghiệt.

STIHL cũng có nghĩa là chất lượng dịch vụ cao cấp. Các đại lý của chúng tôi đảm bảo tư vấn và hướng dẫn đủ chuyên môn cũng như hỗ trợ dịch vụ toàn diện.

STIHL cam kết tuyệt đối về xử lý tài nguyên thiên nhiên một cách bền vững và có trách nhiệm. Hướng dẫn sử dụng này nhằm giúp quý khách sử dụng sản phẩm STIHL một cách an toàn và thân thiện với môi trường trong thời gian sử dụng lâu dài.

Chúng tôi xin cảm ơn quý khách đã tin tưởng chúng tôi và hy vọng quý khách sẽ thích thú khi làm việc với sản phẩm STIHL của mình.



Tiến sĩ Nikolaus Stihl

LƯU Ý QUAN TRỌNG! VUI LÒNG ĐỌC TRƯỚC KHI SỬ DỤNG VÀ LƯU TRỮ TẠI MỘT NƠI AN TOÀN ĐỂ THAM KHẢO SAU.

2 Hướng Dẫn Sử Dụng Sổ Tay Đây

2.1 Tài liệu áp dụng

Các quy định an toàn và luật của địa phương có hiệu lực.

2.2 Thông Báo Cảnh Báo bằng Văn Bản

! NGUY HIỂM

- Thông báo này liên quan đến các rủi ro dẫn đến tổn thương nghiêm trọng hoặc tử vong.
 - Có thể tránh các thương tích nghiêm trọng hoặc gây tử vong bằng cách thực hiện các biện pháp phòng ngừa đã đề cập.

! CẢNH BÁO

- Hông báo này liên quan đến các rủi ro có thể dẫn đến tổn thương nghiêm trọng hoặc tử vong.
 - Có thể tránh các thương tích nghiêm trọng hoặc gây tử vong bằng cách thực hiện các biện pháp phòng ngừa đã đề cập.

THÔNG BÁO

- Thông báo này liên quan đến các rủi ro có thể dẫn đến thiệt hại tài sản.
 - Có thể tránh được thiệt hại tài sản bằng cách thực hiện các biện pháp phòng ngừa đã đề cập.

2.3 Các biểu tượng trong Văn bản



Biểu tượng này cho biết một chương trong sổ tay hướng dẫn.

3 Tổng quan

3.1 Động cơ

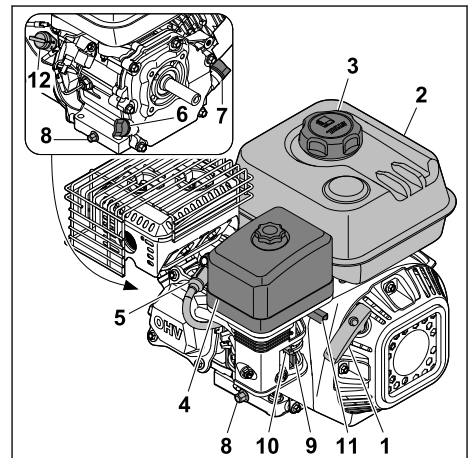

1 Tay nắm bộ khởi động

Tay nắm bộ khởi động được sử dụng để khởi động động cơ.

2 Bình nhiên liệu

Nhiên liệu nằm trong bình nhiên liệu.

3 Nắp bình nhiên liệu

Nắp bình nhiên liệu đóng lỏng mở được dùng để nạp thêm xăng.

4 Bộ lọc gió

Bộ lọc gió lọc không khí được động cơ hút vào.

5 Đầu chụp bugi

Đầu chụp bugi kết nối cáp đánh lửa với bugi.

6 Que thăm dầu phía trước

Que thăm dầu đo lượng dầu động cơ.

7 Que thăm dầu phía sau

Que thăm dầu đo lượng dầu động cơ.

8 Nệm có ren

Nệm có ren đóng lỏng mở để xả hết dầu động cơ.

9 Khóa nhiên liệu

Khóa nhiên liệu ngắt nguồn cấp nhiên liệu.

10 Van nghẽn hơi

Van nghẽn hơi cho phép giới hạn mục tiêu của không khí đi vào.

11 Cờ kích khởi ga

Cờ kích khởi ga được sử dụng để tăng tốc động cơ.

12 Công tắc chính

Công tắc chính được sử dụng để bật và dừng động cơ.

3.2 Ký hiệu

Các ký hiệu có thể có trên động cơ hoặc cổ đổ dầu và có nghĩa như sau:



Khóa nhiên liệu được mở hoặc đóng bằng cách di chuyển bộ điều chỉnh.



Khi khởi động động cơ đốt trong nguội, bướm gió phải được kích hoạt.



Lưu ý mức đầy của dầu động cơ.



Đọc, hiểu và bảo quản hướng dẫn sử dụng.



Động cơ phải được đổ đầy dầu động cơ trước khi khởi động.



Biểu tượng này xác định cần điều chỉnh khí ga.

4 Các Biện Pháp Phòng Ngừa An Toàn

4.1 Ký hiệu cảnh báo

Các ký hiệu cảnh báo trên động cơ có ý nghĩa như sau:



Tuân thủ các hướng dẫn an toàn và các biện pháp của chúng.



Đọc, hiểu và bảo quản hướng dẫn sử dụng.



Mang thiết bị che tai.



Không tiếp nhiên liệu nếu động cơ đang chạy hoặc quá nóng.



Tránh hít phải khí thải.



Không chạm vào các bề mặt đang nóng.



Giữ khoảng cách với các vật thể và người thứ ba.

4.2 Mục đích sử dụng

Bất kỳ việc sử dụng động cơ EHC 605.0 S hoặc EHC 705.0 S, sử dụng vượt quá tốc độ tối đa, góc nghiêng, độ cao so với mực nước biển hoặc phạm vi nhiệt độ cho phép đều được coi là không phù hợp và do đó không được phép thực hiện.

▲ CẢNH BÁO

■ Nếu động cơ không được sử dụng như dự định, có thể gây thương tật nặng cho người, thậm chí thiệt mạng và có thể xảy ra thiệt hại về vật chất.

- Giữ cho tốc độ tối đa, góc nghiêng, độ cao so với mực nước biển và nhiệt độ của động cơ ở mức cho phép khi sử dụng.

Người sử dụng chịu trách nhiệm về bất kỳ loại phụ tùng nào với động cơ và cần tuân thủ các

giới hạn vận hành cho phép. STIHL không chịu trách nhiệm đối với thiệt hại do các phụ kiện đi kèm, sử dụng không đúng cách hoặc bất kỳ sửa chữa nào đối với động cơ.

4.3 Yêu cầu người dùng

▲ CẢNH BÁO

- Người dùng chưa được đào tạo không thể nhận ra hoặc đánh giá sự nguy hiểm của động cơ. Người dùng hoặc những người khác có thể bị thương nặng, thậm chí thiệt mạng.



- ▶ Đọc, hiểu và bảo quản hướng dẫn sử dụng.

- ▶ Nếu động cơ được chuyển cho người khác: hãy đưa hướng dẫn sử dụng cho họ.
- ▶ Đảm bảo người dùng đáp ứng các yêu cầu sau:
 - Người dùng đã được nghỉ ngơi đầy đủ.
 - Người dùng có khả năng vận hành và làm việc với động cơ về mặt thể chất, giác quan và tinh thần. Nếu người dùng bị hạn chế về thể chất, giác quan hoặc tinh thần, họ chỉ có thể làm việc với máy dưới sự giám sát hoặc chỉ đạo của người chịu trách nhiệm.
 - Người dùng có thể nhận ra và đánh giá giá sự nguy hiểm của động cơ.
 - Người dùng nhận thức được rằng họ phải chịu trách nhiệm về tai nạn và thiệt hại xảy ra.
 - Người dùng đủ tuổi hợp pháp hoặc đang được đào tạo nghề dưới sự giám sát theo quy định của quốc gia.
 - Người dùng đã nhận được hướng dẫn từ đại lý dịch vụ của STIHL hoặc người có thẩm quyền trước khi làm việc với động cơ lần đầu tiên.
 - Người dùng không bị ảnh hưởng bởi rượu, thuốc hoặc ma túy.
- ▶ Nếu có bất cứ điều gì chưa rõ ràng, liên hệ với đại lý dịch vụ của STIHL.
- Hệ thống đánh lửa của động cơ tạo ra một trường điện từ. Trường điện từ có thể ảnh hưởng đến máy tạo nhịp tim. Người dùng có thể bị thương nặng hoặc thiệt mạng.
 - ▶ Nếu người dùng đeo máy tạo nhịp tim: Đảm bảo máy tạo nhịp tim không bị ảnh hưởng.

4.4 Quần áo và trang bị

▲ CẢNH BÁO

- Quần áo không phù hợp có thể bị mắc vào các bộ phận đang quay của động cơ. Người dùng

có thể bị thương nặng nếu không mặc quần áo phù hợp.

- ▶ Mặc quần áo ôm sát người.
- ▶ Cởi khăn quàng cổ và đồ trang sức ra.
- Tóc dài có thể vướng vào các bộ phận đang quay của động cơ trong quá trình sử dụng. Có thể gây thương tích nặng cho người dùng.
 - ▶ Buộc cổ định phần tóc dài sao cho cao trên vai.
- Tiếng ồn được tạo ra trong quá trình làm việc. Tiếng ồn có thể gây tổn thương thính giác.
 - ▶ Mang thiết bị che tai.



4.5 Khu vực làm việc và môi trường

▲ CẢNH BÁO

- Những người xung quanh, trẻ em và động vật không thể nhận biết và đánh giá được mức độ nguy hiểm của động cơ. Những người xung quanh, trẻ em và động vật có thể bị thương nặng và có thể xảy ra thiệt hại về vật chất.
 - ▶ Giữ người xung quanh, trẻ em và động vật cách xa khu vực làm việc.
 - ▶ Tuân thủ khoảng cách với các vật thể.
 - ▶ Không để động cơ ở tình trạng không được giám sát.
 - ▶ Đảm bảo trẻ em không được nghịch động cơ.
- Khi động cơ đang chạy, khí thải nóng chảy ra khỏi ống xả. Khí thải nóng có thể bắt lửa các vật liệu dễ cháy và gây ra hỏa hoạn.
 - ▶ Giữ ống xả tránh xa các vật liệu dễ cháy.
- Động cơ không thấm nước. Nếu làm việc dưới trời mưa hoặc trong môi trường ẩm ướt, động cơ có thể bị hỏng.
 - ▶ Không vận hành dưới mưa hoặc trong môi trường ẩm ướt.

4.6 Trạng thái đảm bảo an toàn

Động cơ ở trong tình trạng an toàn nếu các điều kiện sau được đáp ứng:

- Động cơ không bị hư hại.
- Không rò rỉ nhiên liệu từ động cơ.
- Không rò rỉ dầu động cơ từ động cơ
- Nắp bình nhiên liệu được đóng lại.
- Các đường dẫn nhiên liệu được kết nối chắc chắn và không bị hư hại
- Động cơ đã sạch.
- Các phần tử điều khiển hoạt động và không thay đổi.

▲ CẢNH BÁO

- Trong tình trạng không an toàn, các bộ phận không thể hoạt động bình thường nữa, các thiết bị an toàn có thể bị vô hiệu hóa và nhiên liệu có thể chảy ra ngoài. Có thể gây thương tích nặng cho người, thậm chí thiệt mạng.
 - ▶ Làm việc với một động cơ không bị hư hại.
 - ▶ Nếu nhiên liệu bị rò rỉ từ động cơ: Không sử dụng động cơ và tham khảo ý kiến của đại lý dịch vụ của STIHL.
 - ▶ Nếu dầu động cơ rò rỉ từ động cơ: Không sử dụng động cơ và tham khảo ý kiến của đại lý dịch vụ của STIHL.
 - ▶ Đóng nắp bình nhiên liệu.
 - ▶ Nếu các đường dẫn nhiên liệu không được kết nối chắc chắn: không sử dụng động cơ và tham khảo ý kiến của đại lý dịch vụ của STIHL.
 - ▶ Nếu động cơ bị bẩn: Làm sạch động cơ.
 - ▶ Không sửa đổi động cơ.
 - ▶ Nếu các phần tử điều khiển không hoạt động: Không sử dụng động cơ.
 - ▶ Thay thế các biển ghi chú bị mòn hoặc hư hỏng.
 - ▶ Nếu có bất cứ điều gì chưa rõ ràng, liên hệ với đại lý dịch vụ của STIHL.

4.7 Nhiên liệu và tiếp nhiên liệu

▲ CẢNH BÁO

- Nhiên liệu sử dụng cho động cơ này là xăng. Xăng rất dễ cháy. Nếu xăng tiếp xúc với ngọn lửa trần hoặc vật nóng, xăng có thể gây cháy hoặc nổ. Có thể gây thương tích nặng cho người, thậm chí gây thiệt mạng và có thể xảy ra thiệt hại về tài sản.



Tránh để xăng tiếp xúc với nhiệt và lửa.

- ▶ Tránh làm đổ xăng.
- ▶ Nếu xăng bị đổ: Lau sạch xăng bằng vải và không cố khởi động động cơ cho đến khi tất cả các bộ phận của thiết bị đã khô.
- ▶ Không hút thuốc.
- ▶ Không tiếp nhiên liệu khi ở gần lửa.
- ▶ Tắt động cơ và để nguội trước khi tiếp nhiên liệu.
- ▶ Nếu cần rút hết sạch nhiên liệu: Tiến hành ngoài trời.
- ▶ Khởi động động cơ cách nơi tiếp nhiên liệu ít nhất 3 m.
- ▶ Không bao giờ để động cơ trong buồng kín với xăng trong bình nhiên liệu.

- Hít phải hơi xăng có thể gây ngộ độc cho người.



Không được hít hơi xăng.

- ▶ Tiếp nhiên liệu ở nơi thông gió tốt.
- Trong quá trình làm việc, động cơ nóng lên. Xăng nở ra và áp suất quá cao có thể tích tụ trong bình xăng. Nếu nắp bình xăng bị mở, xăng có thể trào ra ngoài. Xăng phun ra có thể bị bốc cháy. Có thể gây thương tích nặng cho người dùng.



Tắt động cơ và để nguội hoàn toàn. Mở nắp bình nhiên liệu.

- Quần áo tiếp xúc với xăng sẽ dễ cháy hơn. Có thể gây thương tích nặng cho người, thậm chí gây thiệt mạng và có thể xảy ra thiệt hại về tài sản.
 - ▶ Nếu quần áo tiếp xúc với xăng: Thay quần áo.
- Xăng có thể gây hại cho môi trường.
 - ▶ Tránh làm đổ nhiên liệu.
 - ▶ Thái bỏ xăng theo đúng quy định và thân thiện với môi trường.
- Nếu xăng tiếp xúc với da hoặc mắt, có thể xảy ra kích ứng da hoặc mắt.
 - ▶ Tránh tiếp xúc với xăng.
 - ▶ Nếu tiếp xúc với da: Rửa vùng da bị ảnh hưởng với nhiều xà phòng và nước.
 - ▶ Nếu tiếp xúc với mắt: Rửa mắt với nhiều nước trong ít nhất 15 phút và hỏi ý kiến bác sĩ.
- Xăng tràn ra có thể bị bốc cháy. Có thể gây thương tích nặng cho người, thậm chí gây thiệt mạng và có thể xảy ra thiệt hại về tài sản.
 - ▶ Làm sạch bề mặt dính xăng.
 - ▶ Cố gắng tránh mọi lửa cho đến khi hơi xăng tan hết.
- Hệ thống đánh lửa của động cơ tạo ra tia lửa điện. Tia lửa điện có thể thoát ra ngoài và gây cháy nổ trong môi trường rất dễ cháy nổ. Có thể gây thương tích nặng cho người, thậm chí gây thiệt mạng và có thể xảy ra thiệt hại về tài sản.
 - ▶ Chỉ khởi động động cơ khi đã vận chặt bugi.
- ▶ Sử dụng các bugi được mô tả trong hướng dẫn sử dụng này.
 - ▶ Vận bugi và siết chặt.
 - ▶ Nhấn mạnh vào đầu chụp bugi.
- Nếu đồ nhiên liệu không phù hợp vào động cơ, có thể làm hỏng động cơ.

- ▶ Sử dụng xăng mới, có thương hiệu, không chì.
- ▶ Tuân thủ các thông số kỹ thuật trong hướng dẫn sử dụng này.

4.8 Làm việc

▲ CẢNH BÁO

- Khí thải được tạo ra khi động cơ hoạt động.
 - Hít phải khói thải có thể gây ngộ độc cho con người.



- ▶ Không hít khói thải.
- ▶ Làm việc ở khu vực thông gió tốt.
- ▶ Nếu buồn nôn, nhức đầu, rối loạn thị giác, rối loạn thính giác hoặc chóng mặt: dừng công việc và hỏi ý kiến bác sĩ.
- Sau khi động cơ đã chạy, động cơ có thể nóng lên.



Có thể gây bỏng cho người.

- ▶ Đợi động cơ nguội hoàn toàn trước khi vệ sinh.
- Nếu người dùng đeo thiết bị che tai và động cơ đang chạy, họ có thể cảm nhận và đánh giá giá tiếng ồn ở một mức độ hạn chế.
 - ▶ Làm việc một cách bình tĩnh và có cân nhắc.
- Trong một số tình huống, người dùng không thể tập trung làm việc được nữa. Có thể gây thương tích nặng cho người dùng.
 - ▶ Làm việc một cách bình tĩnh và có cân nhắc.
 - ▶ Chỉ sử dụng động cơ khi có tầm nhìn tốt. Nếu điều kiện ánh sáng và tầm nhìn kém, không làm việc với động cơ.
- Nếu động cơ dùng ở tốc độ quay cao, có thể xảy ra hiện tượng đánh lửa sai hoặc đánh lửa sau đó.
 - ▶ Để động cơ chạy ở tốc độ tối thiểu trong 20 giây trước khi tắt.
- Động cơ có thể không ở trong trạng thái an toàn nếu bị thay đổi trong quá trình làm việc hoặc hoạt động theo cách khác thường. Có thể gây thương tích nặng cho người và xảy ra thiệt hại về vật chất.
 - ▶ Kết thúc công việc và liên hệ với đại lý dịch vụ của STIHL.
- Nếu động cơ ở trên bề mặt dốc, không bằng phẳng hoặc không trải nhựa, động cơ có thể bị di chuyển và đổ. Có thể xảy ra thiệt hại về vật chất.

- ▶ Gắn chặt động cơ vào máy được kết nối và đảm bảo nó không thể bị di chuyển và đổ.

4.9 Vận chuyển

▲ CẢNH BÁO

- Động cơ có thể bị lật hoặc di chuyển trong quá trình vận chuyển. Có thể gây thương tích cho người và xảy ra thiệt hại về vật chất.
 - ▶ Dừng động cơ.
 - ▶ Tháo đầu chụp bugi ra.
 - ▶ Cố định động cơ bằng đai căng, dây đai hoặc lưới để nó không bị lật và không thể di chuyển.
- Sau khi động cơ đã chạy, ống xả và động cơ có thể nóng lên. Có thể gây bỏng cho người dùng.
 - ▶ Mang động cơ với ống xả hướng ra xa cơ thể người dùng.

4.10 Bảo quản

▲ CẢNH BÁO

- Trẻ em không thể nhận ra và đánh giá sự nguy hiểm của động cơ. Có thể gây thương tích nặng cho trẻ em.
 - ▶ Dừng động cơ.
 - ▶ Giữ động cơ ngoài tầm với của trẻ em.
- Các điểm tiếp xúc điện trên động cơ và các thành phần kim loại có thể bị ăn mòn do độ ẩm. Động cơ có thể bị hỏng.
 - ▶ Bảo quản động cơ ở nơi sạch sẽ và khô ráo.

4.11 Làm sạch, bảo trì và sửa chữa

▲ CẢNH BÁO

- Nếu động cơ chạy trong quá trình vệ sinh, bảo trì hoặc sửa chữa, có thể xảy ra thương tích do nhân nghiêm trọng và thiệt hại vật chất.
 - ▶ Dừng động cơ.
 - ▶ Tháo đầu chụp bugi ra.
- Sau khi động cơ đã chạy, ống xả và động cơ có thể nóng lên. Có thể gây bỏng cho người.
 - ▶ Chờ, cho đến khi ống xả và động cơ nguội.
- Chất tẩy rửa mạnh, làm sạch bằng tia nước hoặc các vật sắc nhọn có thể làm hỏng động cơ. Nếu động cơ không được vệ sinh đúng cách, các bộ phận không thể hoạt động bình thường nữa và các thiết bị an toàn có thể bị hiệu hóa. Có thể gây thương tích nặng cho người.
 - ▶ Làm sạch động cơ như được mô tả trong hướng dẫn sử dụng này.

- Nếu động cơ không được bảo trì hoặc sửa chữa, như được mô tả trong hướng dẫn sử dụng này, các bộ phận không thể hoạt động bình thường nữa và các thiết bị an toàn có thể bị vô hiệu hóa. Có thể gây thương tích nặng cho người, thậm chí thiệt mạng.
 - ▶ Bảo trì và sửa chữa động cơ như được mô tả trong hướng dẫn sử dụng này.

5 Chuẩn Bị Động Cơ cho Vận Hành

5.1 Chuẩn bị sẵn động cơ để sử dụng

Trước khi bắt đầu công việc, phải thực hiện các bước sau:

- ▶ Tháo bỏ vật liệu đóng gói và ổ khóa vận chuyển.
- ▶ Đảm bảo động cơ ở trong điều kiện an toàn, [hình 4.6](#).
- ▶ Làm sạch động cơ, [hình 13.1](#).
- ▶ Tiếp nhiên liệu cho động cơ, [hình 6.1](#).
- ▶ Nạp đầy dầu động cơ, [hình 6.3](#)
- ▶ Kiểm tra phần tử điều khiển, [hình 8.1](#).
- ▶ Nếu những bước này không được thực hiện: không sử dụng động cơ hoặc dụng cụ cắt và tham khảo ý kiến của đại lý dịch vụ của STIHL.

5.2 Khóa Nhiên Liệu

5.2.1 Mở khóa nhiên liệu

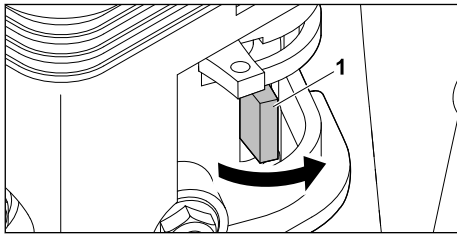

Để làm việc trên động cơ, hãy mở khóa nhiên liệu của động cơ.

- ▶ Mở khóa nhiên liệu (1) bằng cách di chuyển bộ điều chỉnh ngược chiều kim đồng hồ hết mức có thể. Nhiên liệu chảy tự do qua đường dẫn nhiên liệu.

5.2.2 Đóng Khóa Nhiên Liệu

- ▶ Đóng khóa nhiên liệu bằng cách di chuyển cần gạt theo chiều kim đồng hồ ra xa hết cỡ. Dòng chảy nhiên liệu bị gián đoạn.

6 Tiếp nhiên liệu cho động cơ và thêm dầu động cơ vào

6.1 Tiếp nhiên liệu cho động cơ

THÔNG BÁO

- Không đổ đúng loại nhiên liệu vào động cơ có thể làm hỏng động cơ, [hình 6.2](#).
- ▶ Dừng động cơ.
- ▶ Đặt động cơ trên mặt phẳng với nắp bình nhiên liệu hướng lên trên.
- ▶ Lau sạch khu vực xung quanh nắp bình nhiên liệu bằng khăn ẩm.

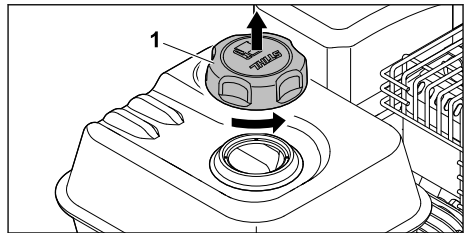

- ▶ Vặn nắp bình nhiên liệu (1) ngược chiều kim đồng hồ cho đến khi có thể tháo được nắp bình nhiên liệu ra.
- ▶ Tháo nắp bình nhiên liệu (1) ra.
- ▶ Đổ nhiên liệu sao cho nhiên liệu không bị tràn và để cách vành bình xăng ít nhất 15 mm.

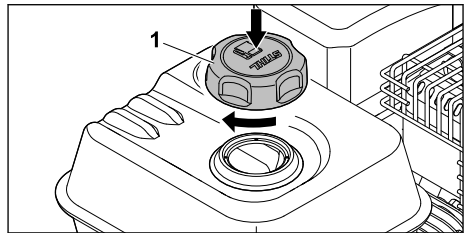

- ▶ Đặt nắp bình nhiên liệu (1) lên trên bình nhiên liệu.
- ▶ Vặn nắp bình nhiên liệu (1) theo chiều kim đồng hồ và vặn chặt bằng tay. Bình nhiên liệu được đóng lại.

6.2 Nhiên liệu

Động cơ được cung cấp xăng từ bình chứa của thiết bị STIHL.

Động cơ chỉ được sử dụng xăng không chì. Xăng không pha chì cháy ít cận hơn, giảm cận bugi và kéo dài thời gian sử dụng hệ thống xả. Xăng phải đáp ứng các yêu cầu sau:

- Xăng mới, sạch và không chì.

- Chỉ số octan của xăng tối thiểu là 85.
- Xăng có hàm lượng etanol tối đa là 10 % (E10).

STIHL khuyến nghị nên sử dụng STIHL MotoPlus. Nhiên liệu này hầu như không chứa benzen, lưu huỳnh và các chất thơm có hại.

▲ CẨN THẬN

- Không đổ đúng loại xăng vào động cơ có thể làm hỏng động cơ.

STIHL khuyến nghị luôn sử dụng xăng mới có nhãn hiệu, không bao giờ sử dụng hỗn hợp hai thì (xăng với phụ gia dầu).

Không sử dụng xăng quá cũ hoặc bị nhiễm bẩn. Tránh làm bẩn và không cho thêm nước vào trong thùng chứa.

Chỉ sử dụng xăng đã được phê duyệt (không có E85).

Nếu nghe thấy tiếng gõ hoặc tiếng chuông, hãy đổi nhãn hiệu xăng.

- ▶ Nếu cần liên hệ với đại lý dịch vụ, STIHL khuyến nghị nên sử dụng đại lý dịch vụ của STIHL.

6.3 Nạp đầy dầu động cơ

Dầu động cơ bôi trơn và làm mát động cơ.

▲ CẨN THẬN

- Động cơ được cung cấp mà không có dầu động cơ.

Vượt quá hoặc giảm xuống dưới mức dầu cho phép có thể làm hỏng động cơ.

- ▶ Đổ đầy dầu động cơ trước khi sử dụng lần đầu tiên.
- ▶ Đặt động cơ trên bề mặt bằng phẳng.
- ▶ Dừng động cơ.

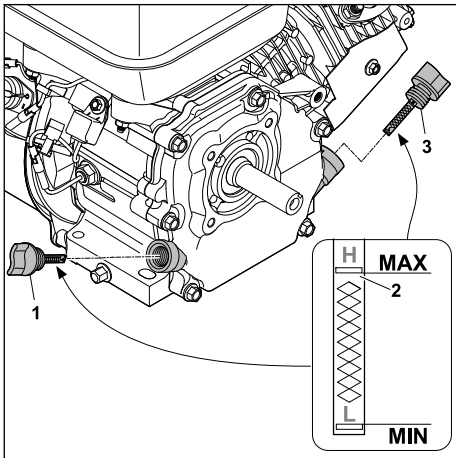

- ▶ Vặn que thăm dầu ra phía trước (1).
- ▶ Đổ dầu động cơ bằng phễu thích hợp cho đến khi đạt đến mức tối đa (2).

Dung tích dầu là:

- EHC 605.0 S: 0,55 l
- EHC 705.0 S: 0,6 l

THÔNG BÁO

- Sử dụng que thăm dầu phía sau (3) để kiểm tra mức dầu.

- ▶ Vặn que thăm dầu (1) vào.
- ▶ Kiểm tra mức dầu động cơ trước mỗi lần khởi động.  15.2. Nạp thêm dầu động cơ khi có nhu cầu.

Động cơ được thiết kế cho các loại dầu động cơ 4 thì, được bán trên thị trường.

- ▶ Sử dụng dầu động cơ loại SJ trở lên.
- ▶ STIHL khuyến nghị các loại dầu động cơ sau để sử dụng:
 - SAE 30
 - SAE 10W-30
- ▶ Sử dụng loại dầu khớp với nhiệt độ bên ngoài phổ biến:

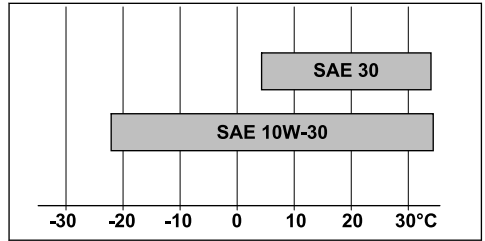

Hoạt động ở nhiệt độ trên 4 °C: SAE 30

Hoạt động ở nhiệt độ dưới 4 °C: SAE 10W-30

7 Khởi Động và Dừng Động Cơ

7.1 Khởi động động cơ

- ▶ Đặt động cơ trên bề mặt bằng phẳng.

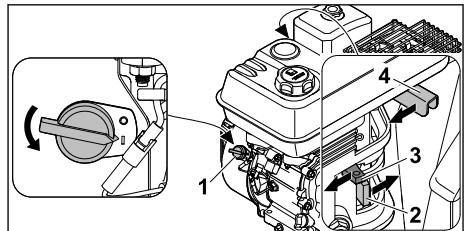

- ▶ Quay công tắc chính (1) sang .
- ▶ Đẩy khóa nhiên liệu (2) theo hướng mũi tên.

- ▶ Đẩy cần bướm gió (3) theo hướng mũi tên.
- ▶ Đẩy cần bướm gió (3) trở lại để tránh động cơ bị ngập nước.

THÔNG BÁO

- Để khởi động lại động cơ đã nóng sau một thời gian ngắn làm việc, để cần bướm gió (3) về vị trí ban đầu.

- ▶ Đẩy cò kích khởi ga (4) theo hướng mũi tên.

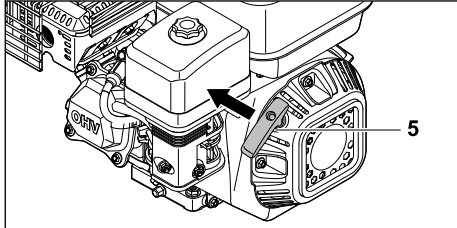

- ▶ Từ từ kéo tay nắm bộ khởi động (5) bằng tay phải cho đến khi cảm thấy có lực cản.
- ▶ Kéo và thả nhanh tay nắm bộ khởi động (5) cho đến khi động cơ nổ.

7.2 Dừng động cơ

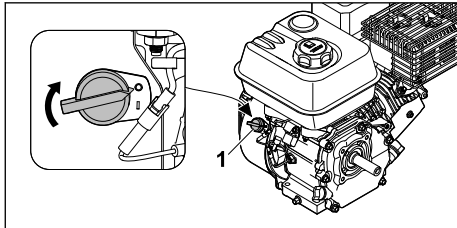

- ▶ Quay công tắc chính (1) sang 0. Động cơ dừng.

8 Kiểm tra động cơ

8.1 Kiểm tra phần tử điều khiển

- ▶ Khởi động động cơ.
- ▶ Xoay công tắc chính sang 0. Động cơ dừng.
- ▶ Nếu động cơ không dừng:
 - ▶ Đóng khóa nhiên liệu, không sử dụng động cơ và tham khảo ý kiến của đại lý dịch vụ của STIHL. Công tắc chính bị lỗi.

9 Làm việc với động cơ

9.1 Đảm bảo an toàn động cơ

Gắn chặt động cơ vào máy được kết nối và đảm bảo nó không thể bị di chuyển và đổ.

9.2 Điều chỉnh khí

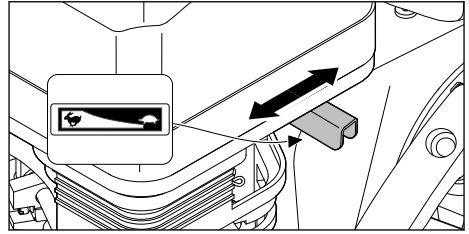

Công suất có thể được điều chỉnh bằng cách chỉnh cò kích khởi ga.

- ▶ Đẩy cò kích khởi ga (1) vào vị trí ➔: Công suất giảm.
- ▶ Đẩy cò kích khởi ga (1) vào vị trí ➜: Công suất tăng.

10 Sau Khi Kết Thúc Công Việc

10.1 Sau khi làm việc

- ▶ Dừng động cơ.
- ▶ Để động cơ nguội bớt.
- ▶ Đóng khóa nhiên liệu.
- ▶ Làm sạch động cơ.

11 Vận Chuyển

11.1 Vận chuyển động cơ

- ▶ Dừng động cơ.
- ▶ Tháo đầu chụp bụi ra.

Mang động cơ

- ▶ Mang động cơ với ống xả hướng ra xa cơ thể người dùng.

Vận chuyển động cơ trong xe

- ▶ Giữ động cơ đứng yên để nó không bị lật và không thể di chuyển.

12 Bảo Quản

12.1 Bảo quản động cơ

- ▶ Dừng động cơ.
- ▶ Bảo quản động cơ, sao cho các điều kiện sau được đáp ứng:
 - Động cơ không bị lật và không thể di chuyển.
 - Khóa nhiên liệu đã đóng lại.
 - Động cơ ở ngoài tầm với của trẻ em.
 - Động cơ sạch sẽ và khô.
 - Nhiệt độ lưu trữ từ - 20 °C đến + 60 °C.

- ▶ Nếu như động cơ được bảo quản dài hơn 30 ngày:
 - ▶ Mở nắp bình nhiên liệu.
 - ▶ Xả cạn bình nhiên liệu.
 - ▶ Đóng bình nhiên liệu.
- ▶ Để động cơ nguội.
- ▶ Làm sạch động cơ bằng vải ẩm.
- ▶ Làm sạch các khe thông gió bằng cọ sơn.

13 Làm sạch

13.1 Làm sạch Động cơ

- ▶ Dừng động cơ.

14 Khắc Phục Sự Cố

14.1 Khắc phục sự cố động cơ

Sự cố	Nguyên nhân	Giải pháp
Để động cơ không khởi động.	Trong bình nhiên liệu không có đủ nhiên liệu.	▶ Tiếp nhiên liệu cho động cơ.
	Bộ chế hòa khí quá nóng.	▶ Để động cơ nguội bớt.
	Bộ chế hòa khí phủ băng.	▶ Để động cơ khởi động.
	Công tắc chính đã ở vị trí 0.	▶ Nhấn công tắc chính.
	Nhiên liệu xấu, bẩn hoặc cũ trong bình.	▶ Sử dụng nhiên liệu mới có thương hiệu (xăng không chì). ▶ Làm sạch bộ chế hòa khí. ▶ Làm sạch đường dẫn nhiên liệu.
	Đầu chụp bugi bị ngắt khỏi bugi hoặc cặp đánh lửa được gắn vào phích cắm kém.	▶ Làm sạch và thay thế bugi. ▶ Kiểm tra kết nối giữa cặp đánh lửa và phích cắm.
	Bugi bị bám bẩn, hỏng hoặc khoảng cách giữa các điện cực không đúng.	▶ Làm sạch và thay thế bugi. ▶ Cài đặt khoảng cách điện cực.
	Động cơ bị ngập nước.	▶ Vận và lau khô bugi, đặt công tắc chính về 0 và kéo dây khởi động nhiều lần khi vận bugi.
	Bộ lọc gió bị bẩn.	▶ Làm sạch hoặc thay thế bộ lọc gió.
	Mức dầu trong động cơ quá thấp.	▶ Nạp đầy dầu động cơ.
Động cơ khó khởi động hoặc hiệu suất động cơ giảm.	Có nước trong bình xăng và bộ chế hòa khí, hoặc bộ chế hòa khí bị tắc.	▶ Xả cạn bình nhiên liệu, làm sạch đường dẫn nhiên liệu và bộ chế hòa khí.
	Bình nhiên liệu đã bị bẩn.	▶ Vệ sinh bình nhiên liệu.
	Bugi bị bám bẩn.	▶ Làm sạch và thay thế bugi.
	Đã dùng sai loại nhiên liệu.	▶ Kiểm soát nhiên liệu.
	Bộ lọc gió bị bẩn.	▶ Làm sạch hoặc thay thế bộ lọc gió.
Động cơ bị nóng nhanh.	Cánh tản nhiệt bị bẩn.	▶ Làm sạch cánh tản nhiệt.
Động cơ đang chạy không êm.	Đã dùng sai loại nhiên liệu.	▶ Kiểm soát nhiên liệu.

Sự cố	Nguyên nhân	Giải pháp
	Trong bình nhiên liệu không có đủ nhiên liệu.	▶ Tiếp nhiên liệu cho động cơ.
	Bộ lọc gió bị bẩn.	▶ Làm sạch hoặc thay thế bộ lọc gió.
Động cơ dừng trong khi hoạt động.	Mức dầu trong động cơ quá thấp và cảm biến áp suất dầu sẽ tắt động cơ.	▶ Nạp thêm dầu động cơ.
	Trong bình nhiên liệu không có đủ nhiên liệu.	▶ Tiếp nhiên liệu cho động cơ.
Sinh khói nhiều.	Mức dầu trong động cơ quá cao.	▶ Xả hết dầu động cơ.
	Bộ lọc gió bị bẩn.	▶ Làm sạch hoặc thay thế bộ lọc gió.

15 Bảo trì

15.1 Khoảng thời gian bảo trì

Khoảng thời gian bảo trì phụ thuộc vào môi trường và điều kiện làm việc. STIHL khuyến nghị các khoảng thời gian bảo trì sau:

Trước mỗi lần sử dụng:

- ▶ Kiểm tra mức dầu. 15.2
- ▶ Kiểm tra bộ lọc gió. 15.3

Cứ sau 20 giờ hoặc khi cần:

- ▶ Làm sạch bộ lọc gió. 15.4, 15.3

Sau tháng đầu tiên hoặc 20 giờ hoạt động:

- ▶ Thay dầu động cơ. 15.6

Sau 6 tháng hoặc sau 100 giờ hoạt động:

- ▶ Thay dầu động cơ. 15.6
- ▶ Kiểm tra Bugi. 15.5

Sau 12 tháng hoặc sau 200 giờ hoạt động:

- ▶ Kiểm tra được một đại lý chuyên nghiệp thực hiện. STIHL khuyến nghị nên sử dụng đại lý dịch vụ của STIHL.

15.2 Kiểm tra mức dầu

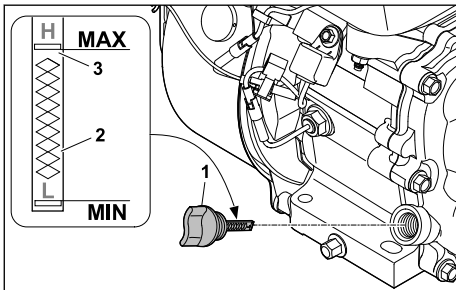

- ▶ Để động cơ trên một mặt phẳng.
- ▶ Dừng động cơ.

- ▶ Vặn vít que thăm dầu (1) ra và lau sạch bằng vải.
- ▶ Cắm que thăm dầu (1) vào cổ bình dầu, không vặn vào.
- ▶ Tháo que thăm dầu ra và đọc mức dầu trên thang đo (2). Nếu cần, đổ dầu động cơ vào bằng phễu phù hợp cho đến khi đạt mức tối đa (3).
- ▶ Vặn vít que thăm dầu (1) vào.

15.3 Thay thế bộ lọc gió

- ▶ Dừng động cơ.
- ▶ Để động cơ trên một mặt phẳng.
- ▶ Làm sạch nắp và vỏ của bộ lọc gió bằng khăn.

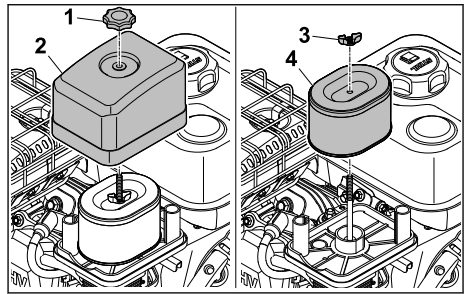

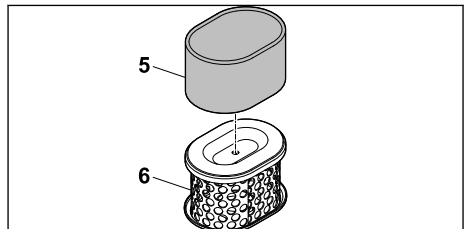

- ▶ Nới lỏng tay nắm xoay (1).
- ▶ Tháo nắp (2) ra.
- ▶ Nới lỏng vít tai hồng (3).
- ▶ Tháo lõi lọc (4) ra.



- ▶ Tháo bộ lọc chất tạo bọt (5) khỏi bộ lọc giấy (6).
- ▶ Kiểm tra bộ lọc giấy (6) và bộ lọc chất tạo bọt (5). Nếu bộ lọc bị hư hỏng hoặc bẩn rất nặng, hãy thay thế các bộ phận trong nó.
- ▶ Nhúng bộ lọc chất tạo bọt mới (5) vào dầu động cơ mới trước khi lắp đặt. Ép hết dầu động cơ dư thừa.
- ▶ Gắn bộ lọc chất tạo bọt (5) vào bộ lọc giấy (6).
- ▶ Lắp lõi lọc vào.
- ▶ Vận vít tai hồng (3) vào
- ▶ Đặt nắp (2) lên.
- ▶ Vận tay nắm xoay (1) vào.

15.4 Làm sạch bộ lọc gió

Làm sạch bộ lọc gió trong các khoảng thời gian bảo trì được chỉ định,  15.1. Làm sạch bộ lọc thường xuyên hơn khi sử dụng động cơ trong điều kiện nhiều bụi.

- ▶ Dừng động cơ.
- ▶ Để động cơ trên một mặt phẳng.
- ▶ Làm sạch nắp và vỏ của bộ lọc gió bằng khăn.
- ▶ Tháo gỡ lõi lọc,  15.3.

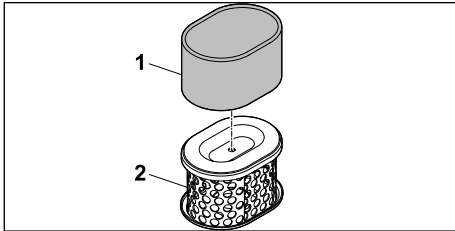

- ▶ Rửa sạch bộ lọc chất tạo bọt (1) bằng nước xà phòng và để khô tự nhiên. Thải bỏ nước xà phòng bị ô nhiễm theo cách thân thiện với môi trường.
- ▶ Nhúng bộ lọc chất tạo bọt đã làm sạch (1) vào dầu động cơ mới trước khi lắp đặt. Ép hết dầu động cơ dư thừa.
Gõ nhẹ bộ lọc giấy (2).

THÔNG BÁO

- Làm sạch bằng khí nén có thể làm hỏng bộ lọc giấy.
 - ▶ Không làm sạch bộ lọc giấy bằng khí nén.

THÔNG BÁO

- Bụi bẩn phía sau bộ lọc giấy có thể làm hỏng động cơ.
 - ▶ Làm sạch hết bụi bẩn phía sau bộ lọc giấy.
- ▶ Lắp ghép bộ lọc gió,  15.3.

15.5 Kiểm tra bugi

- ▶ Để động cơ trên một mặt phẳng.
- ▶ Tắt động cơ và để nguội hoàn toàn.

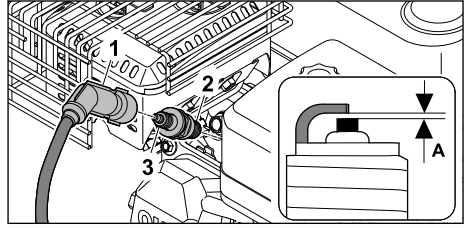

- ▶ Tháo đầu chụp bugi (1).
- ▶ Nếu khu vực xung quanh bugi (2) bị bẩn: Lau sạch khu vực xung quanh bugi (2) bằng khăn.
- ▶ Vận bugi (2) ra.
- ▶ Làm sạch bugi (2) bằng khăn.
- ▶ Đo khoảng cách điện cực (A) bằng thước đo cảm biến. Điều chỉnh khi có nhu cầu: $A = 0,6 - 0,8 \text{ mm}$.
- ▶ Thay bugi,  18.2:
 - Nếu bugi (2) bị ăn mòn.
 - Nếu chất cách điện (3) bị nứt hoặc hư hỏng.
- ▶ Vận bugi (2) vào bằng tay.
- ▶ Siết chặt bugi (2) bằng cờ lê bugi.
 - Bugi đã dùng: xoay 1/8 đến 1/4 vòng
 - Bugi mới: 1/2 vòng quay
- ▶ Nhấn mạnh vào đầu chụp bugi (1).

15.6 Thay dầu động cơ

Dầu động cơ còn ấm thoát ra nhanh chóng và hoàn toàn.



- ▶ Để động cơ chạy đến khi nó ấm lên.
- ▶ Chạy không nhiên liệu.
- ▶ Dừng động cơ.
- ▶ Để động cơ trên một mặt phẳng.

⚠ CẢNH THẬN

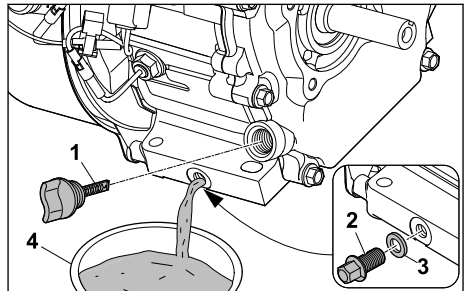
- Nguy cơ bỏng
 - ▶ Không chạm vào các bộ phận nóng của động cơ.



- ▶ Vận que thăm dầu (1) ra,  15.2.

- ▶ Vặn nệm có ren (2) ở mặt dưới của động cơ bằng cờ lê SW10 ra.
- ▶ Tháo nệm có ren (2) và vòng đệm (3) ra.
- ▶ Xả hết dầu động cơ vào thùng chứa thích hợp (4).
- ▶ Vặn nệm có ren (2) có vòng đệm (3) vào.
- ▶ Đổ đầy dầu động cơ mới vào,  6.3.
- ▶ Vặn vít qua thăm dầu (1) vào,  15.2.

16 Sửa Chữa

16.1 Sửa chữa động cơ

Người dùng không thể tự mình sửa chữa động cơ.

- ▶ Nếu động cơ bị hư hỏng: Không sử dụng động cơ và tham khảo ý kiến của đại lý dịch vụ của STIHL.

17 Đặc Tính Kỹ Thuật

17.1 Dữ liệu kỹ thuật

Động cơ STIHL EHC 605.0 S

- Dung tích: 212 cm³
- Công suất (P): 4,4 kW
- Tốc độ quay (n): 1800 /phút - 4000 /phút
- Trọng lượng (m) với bình nhiên liệu rỗng: 15,7 kg
- Kích cỡ (dài/rộng/cao): 320 mm/380 mm/350 mm
- Dung tích thùng nhiên liệu tối đa: 3,6 dm³ (3,6 l)
- Nhiệt độ môi trường xung quanh: - 15 °C - + 40 °C
- Độ cao tối đa cho phép trên mực nước biển: 1500 m
- Góc nghiêng tối đa cho phép: 25 °
- Lỗ gắn động cơ: 4 x bu lông lục giác có mặt bích M8x40

Động cơ STIHL EHC 705.0 S

- Dung tích: 252 cm³
- Công suất (P): 5,2 kW
- Tốc độ quay (n): 1800 /phút - 4000 /phút
- Trọng lượng (m) với bình nhiên liệu rỗng: 17,3 kg
- Kích cỡ (dài/rộng/cao): 370 mm/365 mm/370 mm
- Dung tích thùng nhiên liệu tối đa: 4 dm³ (4 l)
- Nhiệt độ môi trường xung quanh: - 15 °C - + 40 °C
- Độ cao tối đa cho phép trên mực nước biển: 1500 m
- Góc nghiêng tối đa cho phép: 25 °
- Lỗ gắn động cơ: 4 x bu lông lục giác có mặt bích M8x40

Kích cỡ trục khuỷu

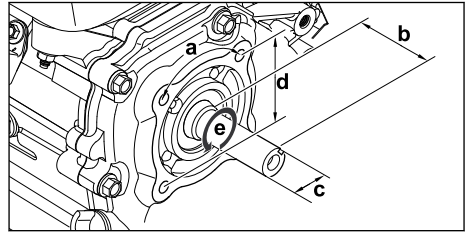

- a = 90°
- b = 58,6 mm
- c = Ø 19,05 mm
- d = Ø 92 mm
- e = Hướng quay của trục khuỷu (PTO): Ngược chiều kim đồng hồ
- Lỗ lắp trục khuỷu: 4 x M8-6H, độ sâu ren 16 mm

18 Phụ Tùng Thay Thế và Phụ Kiện

18.1 Phụ tùng thay thế và phụ kiện

STIHL Các biểu tượng này biểu thị phụ tùng thay thế STIHL chính hãng và phụ kiện STIHL chính hãng.

STIHL khuyên rằng nên sử dụng các bộ phận thay thế và phụ kiện chính hãng của STIHL.

Mặc dù liên tục quan sát thị trường, STIHL vẫn không thể đánh giá độ tin cậy, an toàn và tính phù hợp của phụ tùng thay thế và phụ kiện của các nhà sản xuất khác; do đó STIHL không thể bảo đảm việc sử dụng các phụ tùng đó.

Các phụ tùng thay thế và phụ kiện STIHL chính hãng có sẵn tại các đại lý STIHL.

18.2 Phụ tùng thay thế quan trọng

- Bộ lọc gió: 0004 124 2803
- Bugi: 0004 400 7000

19 Thải Bỏ

19.1 Thải bỏ động cơ

Thông tin về việc thải bỏ có sẵn từ chính quyền địa phương hoặc đại lý dịch vụ của STIHL.

Thải bỏ không đúng cách có thể gây hại cho sức khỏe và ô nhiễm môi trường.

- ▶ Mang các sản phẩm STIHL bao gồm cả bao bì đến điểm thu gom thích hợp để tái chế theo quy định của địa phương.
- ▶ Không bỏ chung với rác thải sinh hoạt.

www.stihl.com



0478-983-9950-A



0478-983-9950-A