

BGE 61, 71, 81, SHE 71,
81

STIHL



| | |
|------------------|-----------------------------------|
| 2 - 16 | Gebrauchsanleitung |
| 16 - 30 | Instruction Manual |
| 30 - 45 | Manual de instrucciones |
| 45 - 59 | Skötselanvisning |
| 59 - 73 | Käyttöohje |
| 73 - 87 | Betjeningsvejledning |
| 87 - 101 | Bruksanvisning |
| 101 - 115 | Návod k použití |
| 115 - 129 | Használati utasítás |
| 129 - 144 | Instruções de serviço |
| 144 - 161 | Инструкция по эксплуатации |
| 161 - 176 | Instrukcja użytkowania |
| 176 - 193 | Ръководство за употреба |
| 193 - 207 | Instrucțiuni de utilizare |



ance with the versions of the following standards valid on the date of manufacture:

EN 50636-2-100, EN 55014-1, EN 55014-2, EN 60335-1, EN 61000-3-2, EN 61000-3-3

The measured and guaranteed equivalent sound power level has been determined in accordance with the UK regulation Noise Emission in the Environment by Equipment for use Outdoors Regulations 2001, Schedule 8.

Measured sound power level

| | |
|---------|-----------|
| BGE 71: | 98 dB(A) |
| BGE 81: | 101 dB(A) |
| SHE 71: | 98 dB(A) |
| SHE 81: | 100 dB(A) |

Guaranteed sound power level

| | |
|---------|-----------|
| BGE 71: | 100 dB(A) |
| BGE 81: | 103 dB(A) |
| SHE 71: | 100 dB(A) |
| SHE 81: | 102 dB(A) |

Technical documents deposited at:

ANDREAS STIHL AG & Co. KG

The year of construction, the country of manufacture and the machine number are shown on the machine.

Done at Waiblingen, 15.07.2021

ANDREAS STIHL AG & Co. KG

pp



Dr. Jürgen Hoffmann

Director Product Certification & Regulatory Affairs



| | | |
|----|--|----|
| 6 | Conectar la máquina..... | 39 |
| 7 | Desconectar la máquina..... | 40 |
| 8 | Guardar la máquina..... | 40 |
| 9 | Instrucciones de mantenimiento y conservación..... | 41 |
| 10 | Minimizar el desgaste y evitar daños..... | 41 |
| 11 | Componentes importantes..... | 42 |
| 12 | Datos técnicos..... | 42 |
| 13 | Indicaciones para la reparación..... | 43 |
| 14 | Gestión de residuos..... | 44 |
| 15 | Declaración de conformidad UE..... | 44 |
| 16 | Declaración de conformidad UKCA..... | 44 |

Distinguidos clientes:

Muchas gracias por haber depositado su confianza en un producto de calidad de la empresa STIHL.

Este producto se ha confeccionado con modernos procedimientos de fabricación y amplias medidas para afianzar la calidad. Procuramos hacer todo lo posible para que usted esté satisfecho con este producto y pueda trabajar con él sin problemas.

En el caso de que tenga usted alguna pregunta sobre este producto, diríjase a su distribuidor STIHL o directamente a nuestra empresa de distribución.

Atentamente



Dr. Nikolas Stihl

1 Notas relativas a este manual de instrucciones

1.1 Símbolos gráficos

Todos los símbolos gráficos existentes en la máquina están explicados en este manual de instrucciones.

Índice

| | | |
|---|---|----|
| 1 | Notas relativas a este manual de instrucciones..... | 30 |
| 2 | Indicaciones relativas a la seguridad y técnica de trabajo..... | 31 |
| 3 | Completar el soplador..... | 36 |
| 4 | Completar la aspiradora trituradora..... | 37 |
| 5 | Conectar la máquina a la red eléctrica..... | 39 |

1.2 Marcación de párrafos de texto



ADVERTENCIA

Advertencia de peligro de accidente y riesgo de lesiones para personas y de daños materiales graves.

INDICACIÓN

Advertencia de daños de la máquina o de los diferentes componentes.

1.3 Perfeccionamiento técnico

STIHL trabaja permanentemente en el perfeccionamiento de todas las máquinas y dispositivos; por ello, nos reservamos los derechos relativos a las modificaciones del volumen de suministro en la forma, técnica y equipamiento.

De los datos e ilustraciones de este manual de instrucciones no se pueden deducir por lo tanto derechos a reclamar.

2 Indicaciones relativas a la seguridad y técnica de trabajo



Será necesario tomar medidas de seguridad especiales al trabajar con esta máquina. La conexión eléctrica constituye una fuente de peligros especiales.



Antes de ponerla en servicio por primera vez, hay que leer con atención el manual de instrucciones completo y guardarlo después en un lugar seguro para posteriores consultas. La inobservancia del manual de instrucciones puede tener consecuencias mortales.



ADVERTENCIA

- A los niños o jóvenes les está prohibido trabajar con esta máquina. Vigilar a los niños para asegurarse de que no jueguen con la máquina
- Esta máquina la deberán utilizar únicamente personas instruidas en la utilización y el manejo de la misma o que aporten un certificado de que están capacitados para manejarla de forma segura
- La personas que no estén en condiciones de manejar esta máquina por motivos de limitación de la capacidad física, sensorial o psíquica solo deben trabajar con el mismo bajo tutela y siguiendo las instrucciones de una persona responsable
- Prestar o alquilar esta máquina únicamente a personas que estén familiarizadas con este modelo y su manejo – entregarles siempre también el manual de instrucciones
- Ante cualesquiera trabajos en la máquina, p. ej. limpieza, mantenimiento, cambio de piezas – **desenchufarla de la red!**

Observar las normas de seguridad del país, p. ej., de las asociaciones profesionales del sector, organismos sociales y autoridades competentes en materia de prevención de accidentes en el trabajo y de otro tipo.

Si no se utiliza la máquina, se deberá apartar de forma que no ponga a nadie en peligro. Asegurar la máquina, de manera que no lo toquen personas ajenas, desenchufarla de la red.

El usuario es el responsable de los accidentes o peligros que afecten a otras personas o sus propiedades.

Al trabajar por primera vez con esta máquina: dejar que el vendedor o un especialista le aclare cómo manejarla de forma segura.

El uso de máquinas que emitan ruidos puede estar limitado temporalmente por normativas nacionales o locales.

Antes de comenzar el trabajo, comprobar siempre la máquina en cuanto al estado reglamentario. Prestar especial atención al cable de conexión, el enchufe y los dispositivos de seguridad.

Poner la máquina en funcionamiento solo si todos los componentes están exentos de daños.

No emplear el cable de conexión para tirar de la máquina o transportarla.

No emplear hidrolimpiadoras de alta presión para limpiar la máquina. El chorro de agua duro puede dañar las piezas de la máquina.

No salpicar nunca la máquina con agua – ¡**peligro de cortocircuito!**

2.1 Aptitud física

Para trabajar con esta máquina, se deberá estar descansado, sentirse bien y estar en buena forma.

Quien por motivos de salud no pueda realizar esfuerzos, debería consultar con su médico la posibilidad de trabajar con una máquina a motor.

Tras haber consumido bebidas alcohólicas, medicamentos que disminuyan la capacidad de reacción, o drogas, no se deberá trabajar con esta máquina.

2.2 Uso previsto

El soplador permite eliminar hojas, hierba, papel y cosas similares, p. ej. en jardines, estadios deportivos, aparcamientos o entradas.

Además, la aspiradora trituradora se ha concebido para aspirar hojas que no estén mojadas y otras barreduras ligeras, sueltas e incombustibles.

No soplar o aspirar materiales que sean perjudiciales para la salud.

No operar con la máquina en locales cerrados.

No se permite utilizar la máquina para otros fines, ya que se pueden producir accidentes o daños en la misma. No efectuar modificación alguna en este producto – ya que podrían producirse accidentes o daños en la máquina.

2.3 Condiciones de servicio



No trabajar con la máquina con lluvia, nieve, entornos mojados o muy húmedos ni con tormentas. No dejar la máquina expuesta a la lluvia.

2.4 Ropa y equipo

Utilizar la ropa y el equipo reglamentarios.



La ropa deberá ser apropiada y no estorbar. Llevar ropa ceñida, traje combinado y no ponerse ningún abrigo de trabajo.



No llevar prendas, bufandas, corbatas ni artículos de joyería que puedan penetrar en la abertura de aspiración de aire. Recogerse el pelo largo y asegurarlo, de manera que quede por encima de los hombros.

Ponerse zapatos resistentes con suelas adherentes y antideslizantes.



ADVERTENCIA



Para reducir el peligro de lesiones oculares, utilizar unas gafas protectoras ceñidas según la norma EN 166. Prestar atención a que las gafas protectoras estén bien puestas.

Utilizar una protección acústica "individual", p. ej., protectores de oídos.

STIHL ofrece una extensa gama de equipamiento de protección personal.

2.5 Accesorios

Acoplar únicamente piezas o accesorios autorizados por STIHL para esta máquina o piezas técnicamente equivalentes. En caso de dudas al respecto, acudir a un distribuidor especializado. Emplear solo piezas o accesorios de gran calidad. De lo contrario, existe el peligro de que se produzcan accidentes o daños en la máquina.

STIHL recomienda emplear piezas y accesorios originales STIHL. Sus características se ajustan de forma óptima al producto y las exigencias del usuario.

No realizar modificaciones en la máquina ya que eso podría afectar a la seguridad. STIHL renuncia a cualquier responsabilidad por daños personales y materiales que se produzcan al emplear accesorios no autorizados.

2.6 Antes del trabajo

Comprobar la máquina

- El interruptor/la palanca de mando se tienen que poder poner con facilidad en **STOP** o bien en **0**
- El interruptor/la palanca de mando se tienen que encontrar en la posición de **STOP** o bien en **0**
- El sistema de soplado tiene que estar montado correctamente
- Para un manejo seguro, las empuñaduras deberán estar limpias y secas, y exentas de aceite y suciedad
- Comprobar el estado de la rueda de soplador y la caja de éste – véase "Utilizar el dispositivo de aspiración"

La máquina solo se deberá utilizar si reúne las condiciones de seguridad para el trabajo, ¡**peligro de accidente!**

Poner la máquina en funcionamiento solo si todos los componentes están exentos de daños y firmemente montados.



Peligro de lesiones por el giro de la rueda del soplador. Antes de desmontar la rejilla protectora, el tubo de aspiración, el tubo de soplado o el colector, parar siempre el motor y retirar el enchufe. Esperar a que se pare la rueda del soplador.

El desgaste en la carcasa del soplador (fisuras, roturas) puede suponer un riesgo de lesiones debido a cuerpos extraños que salen despedidos. En caso de daños en la carcasa del soplador, acudir a un distribuidor especializado. STIHL recomienda un distribuidor especializado STIHL

No efectuar modificaciones en los dispositivos de mando ni en los de seguridad

Conexión eléctrica

Disminuir el riesgo de descarga eléctrica:

- La tensión y la frecuencia de la máquina (véase el rótulo de modelo) tienen que coincidir con las de la red
- Examinar el cable de conexión, el enchufe de la red y el cable de prolongación en cuanto a daños. No se admite emplear cables, acoplamientos ni enchufes que estén dañados o cables de conexión que no correspondan a las normas
- Enchufándola solo en una caja de enchufe que esté debidamente instalada
- El aislamiento del cable de conexión y del de prolongación, el enchufe y el acoplamiento deben estar en perfecto estado
- No asir nunca el enchufe de conexión a la red, el cable de conexión, así como las uniones por enchufe con las manos mojadas

Tender debidamente el cable de conexión y el de prolongación:

- Observar las secciones mínimas de los distintos cables – véase "Conectar la máquina a la red eléctrica"
- Tender el cable de conexión y marcarlo, de manera que no sufra daños y que nadie pueda correr peligro – **¡peligro de tropezar!**
- El uso de cables de prolongación inapropiados puede ser peligroso. Emplear solo cables de prolongación que estén homologados para su uso en el exterior y estén correspondientemente marcados así como que tengan una sección suficiente

- El enchufe y el acoplamiento del cable de prolongación tienen que ser impermeables al agua y no deberán estar dentro del agua
- No dejar que el cable roce en cantos ni en objetos puntiagudos o de cantos vivos
- No aplastar el cable en resquicios de puertas o intersticios de ventanas
- En el caso de cables enredados – desenchufarlos y desenredarlos
- Desenrollar siempre los tambores de los cables por completo, a fin de evitar el riesgo de incendio por sobrecalentamiento

2.7 Sujetar y manejar la máquina

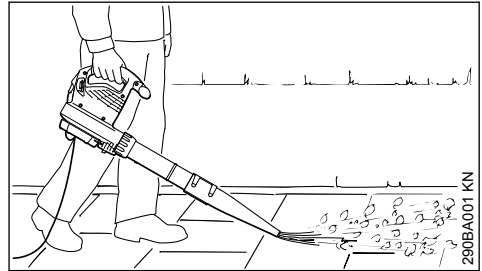

El soplador ha sido diseñado para manejarlo con una mano. Lo puede llevar el operario con la mano derecha o la izquierda por la empuñadura de mando.

Sujetar siempre firmemente la máquina con la mano.

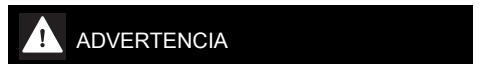

Trabajar con la máquina únicamente con el tubo de soplado completamente montado, **¡riesgo de lesiones!**

La tobera redonda es especialmente apropiada para el servicio en el terreno desnivelado (p. ej. prados y superficies de césped).

La tobera plana (incluida en el volumen de suministro o adquirible como accesorio opcional) genera una corriente de aire plana que se puede emplear de forma sistemática y controlada, en especial, al limpiar por soplado superficies planas que estén cubiertas de virutas de madera, hojas, hierba cortada o similares.

2.8 Utilizar el dispositivo de aspiración

Tener en cuenta las indicaciones para el acople del capítulo correspondiente de este manual de instrucciones.

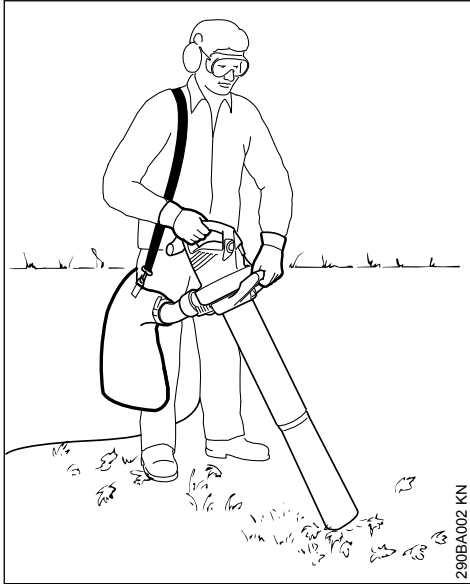

La aspiradora/trituradora se ha diseñado para manejarla con dos manos. El operario la tiene que llevar con la mano derecha por la empuñadura de mando, y con la izquierda, por el asidero de la tuerca de racor.

Colgar el cinturón de porte de la bolsa colectora sobre el hombro derecho – no llevarlo en bandolera para que la máquina junto con la bolsa colectora se puedan apartar rápidamente del cuerpo en caso de emergencia.

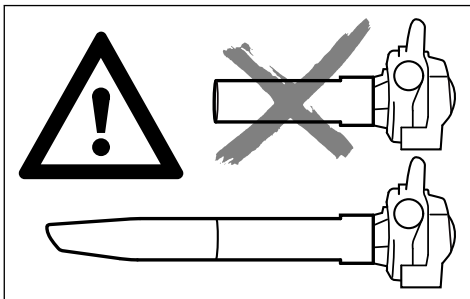

Utilizar la máquina únicamente con el tubo de aspiración completamente montado y la bolsa colectora montada y cerrada, **¡peligro de lesiones!**



No aspirar nunca materiales calientes o en combustión (p. ej., ceniza caliente, cigarrillos candentes), **¡riesgo de lesiones por fuego!**



No aspirar nunca líquidos inflamables (p. ej. combustible) o materiales impregnados de líquidos inflamables, **¡riesgo de lesiones mortales!** originadas por fuego o explosión.

INDICACIÓN

Al aspirar objetos abrasivos (como gravilla, piedras, etc.), la rueda de soplador y la carcasa están expuestas a un desgaste especialmente elevado. Este desgaste se percibe por un fuerte descenso del rendimiento de aspiración. En este caso, acudir al distribuidor especializado. STIHL recomienda un distribuidor especializado STIHL.

Al aspirar hojas mojadas, pueden obstruirse el soplador o el codo.

Para eliminar obstrucciones en la máquina:

- Desconectar la máquina y desenchufarla de la red
- Desmontar el colector y el tubo de aspiración, véase "Completar la aspiradora trituradora"
- Limpiar el colector y la caja del soplador

2.9 Durante el trabajo



En caso de dañarse el cable de conexión a la red, desenchufar inmediatamente el aparato – **¡peligro de muerte por descarga eléctrica!**

No dañar el cable de conexión a la red pisándolo con vehículos, aplastándolo, tirando violentamente de él, etc.

No desenchufar la máquina de la red tirando del cable de conexión, agarrar el enchufe mismo.

Asir el enchufe y el cable de conexión únicamente con las manos secas.

En caso de peligro inminente o bien de emergencia – poner la palanca de ajuste/interruptor en **STOP** o bien en **0**.

La máquina solo la debe manejar una persona; no permitir la presencia de otras personas en la zona de trabajo.

No dejar que se acerquen niños, animales ni espectadores.



No permitir la presencia de otras personas en un radio de 15 m, **¡peligro de lesiones!** por objetos despedidos.

Mantenerse a distancia también respecto de objetos (vehículos, ventanas), **¡peligro de daños materiales!**

No dirigir nunca el chorro de aire hacia otras personas o animales – la máquina puede levantar

pequeños objetos y lanzarlos a gran velocidad – **¡peligro de lesiones!**

Al soplar y mientras se aspira y tritura (en terreno abierto y en jardines), prestar atención a los animales pequeños, a fin de no dañarlos.

No dejar nunca la máquina en marcha sin vigilancia.

Trabajar solo caminando lentamente hacia delante – fijarse siempre en la zona de salida del tubo de soplado – no caminar o no correr hacia atrás – **¡peligro de tropezar!**

Guiar siempre el cable de conexión detrás de la máquina – no caminar hacia atrás – **¡peligro de tropezar!**

Evitar posiciones corporales anómalas y mantener siempre el equilibrio. Adoptar siempre una postura estable y segura.

Tener cuidado en pendientes y en terreno irregular – **¡peligro de resbalar!**

Prestar atención a los obstáculos: basura, tocones, raíces, fosos, **¡peligro de tropezar!**

No trabajar nunca sobre escaleras ni en lugares que no permitan una postura estable.

Al llevar un protector de los oídos, hay que prestar más atención y mayor prudencia porque la percepción de los ruidos que pueden avisar de un peligro (gritos, señales acústicas o similares) está limitada.

Trabajar con tranquilidad y prudencia y solo si las condiciones de luz y visibilidad son adecuadas. Trabajar con precaución, no poner en peligro a otras personas.

Hacer siempre las pausas necesarias en el trabajo para prevenir el cansancio y el agotamiento, **¡peligro de accidente!**

Al soplar cantidades considerables de material polvoriento, pueden producirse cargas electroestáticas que, en condiciones desfavorables (p. ej. mucha sequedad), pueden descargarse repentinamente.

En caso de generarse polvo, llevar siempre una mascarilla protectora contra el polvo.

Al aspirar material no apropiado, puede bloquearse la rueda de soplador. Desconectar inmediatamente la máquina, desenchufarla de la red. No quitar hasta entonces el material que la bloquea.

No introducir objetos por la rejilla protectora o la tobera en el interior de la caja del soplador. El

soplador los puede lanzar a alta velocidad, **¡peligro de lesiones!**

Si cambia perceptiblemente el comportamiento de marcha (p. ej. aumento de las vibraciones), interrumpir el trabajo y subsanar las causas de ese cambio.

En el caso de que la máquina haya sufrido incidencias para las que no ha sido diseñada (p. ej., golpes o caídas), se ha de verificar sin falta su funcionamiento seguro antes de seguir utilizándola – véase también "Antes de trabajar". Comprobar también la operatividad de los dispositivos de seguridad. No seguir utilizando la máquina en ningún caso si no reúne condiciones de seguridad. En caso de dudas, acudir a un distribuidor especializado.

En el caso de que la máquina siga funcionando (no se desconecte) si la palanca de mando ya no está oprimida – desenchúfela y acuda a un distribuidor especializado STIHL. La máquina está averiada.

Antes de ausentarse de la máquina: desconectarla – desenchufarla de la red.

2.10 Después de trabajar

Desenchufar el cable de red eléctrica de la toma de corriente.

No desenchufar la máquina de la red tirando del cable de conexión, agarrar el enchufe mismo.

Limpiar el polvo y suciedad de la máquina – no emplear disolventes de grasa.

2.11 Vibraciones

La utilización prolongada de la máquina puede provocar trastornos circulatorios en las manos ("enfermedad de los dedos blancos") originados por las vibraciones.

No se puede establecer una duración general del uso, porque ésta depende de varios factores que influyen en ello.

El tiempo de uso se prolonga:

- Protegiendo las manos (guantes calientes)
- Haciendo pausas

El tiempo de uso se acorta por:

- La predisposición personal a una mala circulación sanguínea (síntomas: dedos fríos con frecuencia, hormigueo)
- Bajas temperaturas
- Magnitud de la fuerza de sujeción (la sujeción firme dificulta el riego sanguíneo)

En el caso trabajar con regularidad y durante mucho tiempo con la máquina y manifestarse repetidamente tales síntomas (p. ej. hormigueo en los dedos), se recomienda someterse a un examen médico.

2.12 Mantenimiento y reparaciones

! ADVERTENCIA



Ante cualesquiera trabajos en la máquina: desenchufarla de la red.

- Emplear sólo repuestos de gran calidad. De no hacerlo, existe el peligro de que se produzcan accidentes o daños en la máquina. Si tiene preguntas al respecto, consulte a un distribuidor especializado.
- Los trabajos en la máquina (p. ej. la sustitución del cable de conexión) sólo pueden efectuarlos distribuidores autorizados o técnicos cualificados en electrotecnia, a fin de evitar peligros.

Limpiar las piezas de plástico con un paño. Los detergentes agresivos pueden dañar el plástico.

Limpiar las hendiduras de aire de refrigeración en la carcasa del motor si lo requiere su estado.

Efectuar con regularidad los trabajos de mantenimiento de la máquina. Efectuar únicamente trabajos de mantenimiento y reparaciones que estén descritos en el manual de instrucciones. Encargar todos los demás trabajos a un distribuidor especializado.

STIHL recomienda emplear piezas de repuesto originales STIHL. Las propiedades de éstas armonizan óptimamente con el producto y las exigencias del usuario.

STIHL recomienda encargar los trabajos de mantenimiento y las reparaciones siempre a un distribuidor especializado STIHL. Los distribuidores especializados STIHL siguen periódicamente cursillos de instrucción y tienen a su disposición las informaciones técnicas.

3 Completar el soplador

- ▶ Desenchufarla de la red

3.1 Montar el tubo de soplado

BGE 71, BGE 81:

El soplador sólo se puede conectar si se ha montado correctamente el tubo de soplado. La tuerca de racor acciona un interruptor de seguridad

que cierra el circuito de corriente para arrancar el motor.

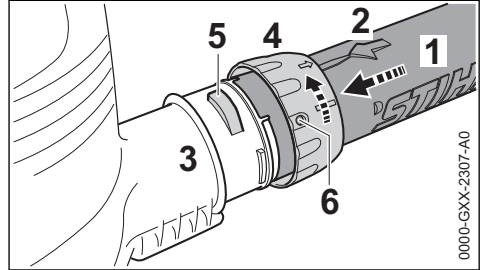

- ▶ Hacer coincidir los rebajes. La flecha (2) se tiene que encontrar en la parte superior del tubo de soplado (1)
- ▶ Insertar el tubo de soplado (1) en el racor (3) de la carcasa del soplador hasta el tope
- ▶ Calar la tuerca de racor (4) sobre el racor (3) de la carcasa del soplador y girarla en el sentido de la flecha hasta que la brida (5) encastre en la abertura (6) de la tuerca de racor

BGE 71, BGE 81:

- ▶ El interruptor de seguridad se acciona de forma audible

3.2 Montar la tobera

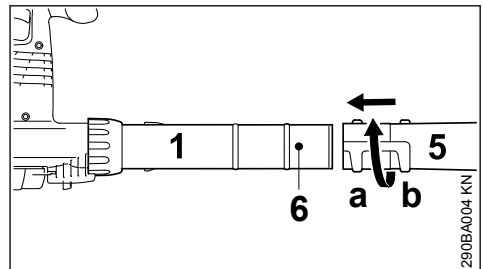

- ▶ Calar la tobera (5) a la posición (a) (larga) o la posición (b) (corta) en el tubo de soplado (1) hasta el tope y enclavarla en el sentido de la flecha

3.3 Desmontar el tubo de soplado

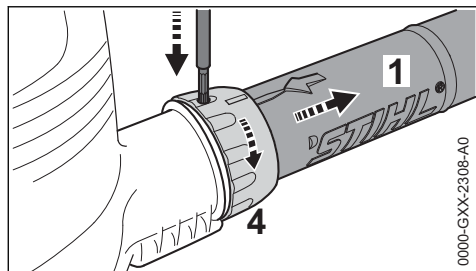

- ▶ Desconectar el motor
- ▶ Oprimir el seguro a través de la abertura de la tuerca de racor con una herramienta apropiada
- ▶ Girar la tuerca de racor (4) en el sentido de la flecha hasta el tope
- ▶ Quitar el tubo de soplado (1)

4 Completar la aspiradora trituradora

La aspiradora trituradora solo se puede conectar si están correctamente montados el codo y el tubo de aspiración. Las tuercas de racor accionan un interruptor de seguridad que cierra el circuito de corriente para arrancar el motor.

- ▶ Desenchufarla de la red

4.1 Montar el codo



ADVERTENCIA

La cremallera de la bolsa colectora tiene que estar cerrada

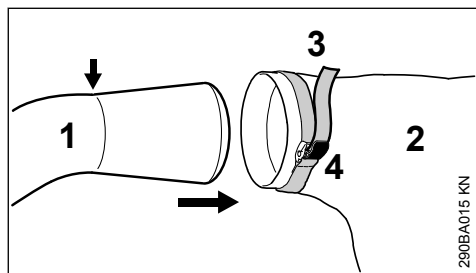

- ▶ Introducir el codo (1) en la bolsa colectora (2) hasta la marca (flecha)
- ▶ Apretar la cinta (3) en la bolsa colectora y oprimir la hebilla (4) hacia abajo

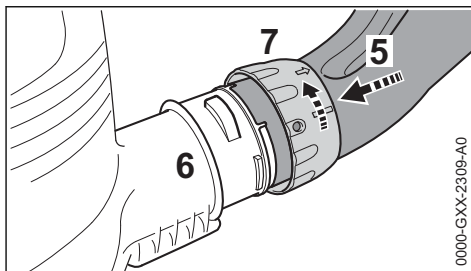

- ▶ Hacer coincidir los rebajes
- ▶ Insertar el codo (5) en el racor (6) de la carcasa del soplador hasta el tope
- ▶ Calar la tuerca de racor (7) sobre el racor (6) de la carcasa del soplador y girarla en el sentido de la flecha hasta el tope. El interruptor de seguridad se acciona de forma audible

4.2 Completar el tubo de aspiración

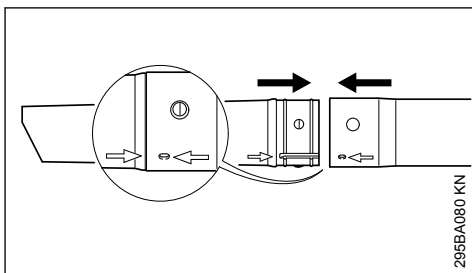

- ▶ Alinear el tubo de aspiración y la prolongación del mismo con las flechas, comprimirlos y encastrarlos

4.3 Montar el tubo de aspiración

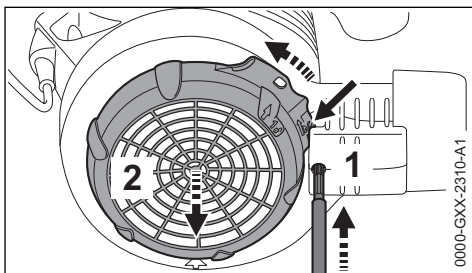

- ▶ Desconectar el motor
- ▶ Oprimir el seguro (1) a través de la abertura con una herramienta adecuada
- ▶ Presionar la brida (flecha) hacia la caja del soplador y mantenerla presionada
- ▶ Girar la rejilla protectora (2) en el sentido de la flecha hasta el tope y quitarla

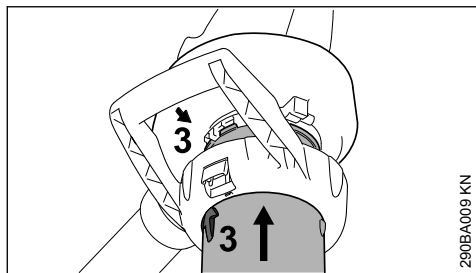

- ▶ Hacer coincidir las flechas (3)
- ▶ Insertar el tubo de aspiración en el racor de la carcasa del soplador hasta el tope

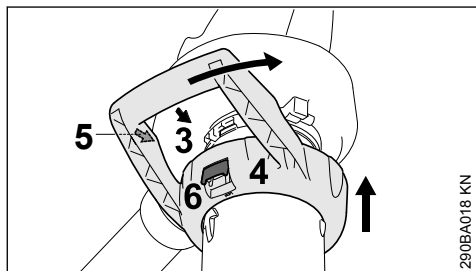

- ▶ Montar el asidero de estribo (4) sobre la abertura de aspiración de la carcasa del soplador
- ▶ Hacer coincidir las flechas (3) y (5)
- ▶ Girar el asidero de estribo (4) en el sentido de la flecha hasta que la palanca (6) encastre de forma perceptible al oído en la carcasa del soplador

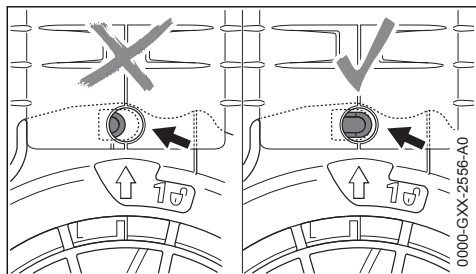

El seguro (flecha) no está oprimido si el montaje es correcto.

4.4 Desmontar el codo

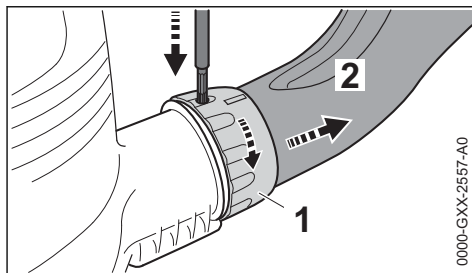

- ▶ Parar el motor
- ▶ Oprimir el seguro a través de la abertura con una herramienta adecuada
- ▶ Girar la tuerca de racor (1) en el sentido de la flecha hasta el tope
- ▶ Quitar el colector (2)

4.5 Desmontar el tubo de aspiración

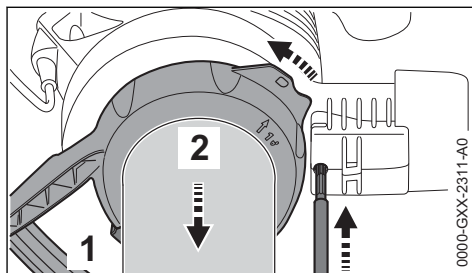

- ▶ Parar el motor
- ▶ Oprimir el seguro a través de la abertura con una herramienta adecuada
- ▶ Accionar el bloque de seguridad (1) y girar el asidero de estribo (2) en el sentido de la flecha hasta el tope
- ▶ Quitar el asidero de estribo junto con el tubo de aspiración

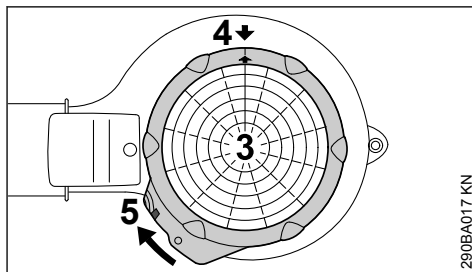

- ▶ Aplicar la rejilla protectora (3) a la abertura de aspiración de la carcasa del soplador
- ▶ Hacer coincidir las flechas (4)

- Girar la rejilla protectora (3) en el sentido de la flecha hasta que la brida (5) encastre en la carcasa del soplador

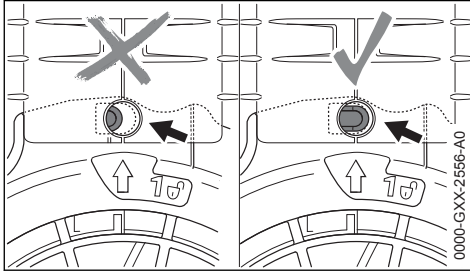

El seguro (flecha) no está oprimido si el montaje es correcto.

5 Conectar la máquina a la red eléctrica

La tensión y la frecuencia de la máquina (véase el rótulo de modelo) tienen que coincidir con las de la red.

La protección mínima de la conexión a la red tiene que corresponder a lo especificado en los datos técnicos – véase "Datos técnicos".

La máquina se debe conectar a la red eléctrica por medio de un interruptor de corriente de defecto que interrumpa la alimentación, cuando la corriente diferencial hacia tierra sobrepase 30 mA.

La conexión a la red tiene que corresponder a IEC 60364 así como a las prescripciones de los países.

5.1 Cable de prolongación

El cable de prolongación, por su tipo de construcción, tiene que tener al menos las mismas propiedades que el cable de conexión de la máquina. Tener en cuenta la marcación relativa al tipo de construcción (designación de modelo) en el cable de conexión.

Los hilos del cable, en función de la tensión de la red y la longitud del cable, tienen que tener la sección mínima representada.

| Longitud de cable | Sección mínima |
|-----------------------|------------------------------|
| 220 V – 240 V: | |
| hasta 20 m | 1,5 mm ² |
| 20 m hasta 50 m | 2,5 mm ² |
| 100 V – 127 V: | |
| hasta 10 m | AWG 14 / 2,0 mm ² |
| 10 m hasta 30 m | AWG 12 / 3,5 mm ² |

5.2 Descarga de tracción

El elemento de descarga de tracción protege el cable de conexión contra daños.

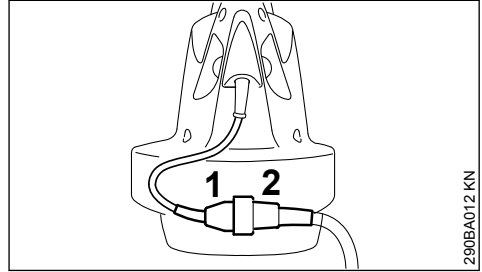

- Insertar el enchufe (1) en el acoplamiento (2) del cable de prolongación

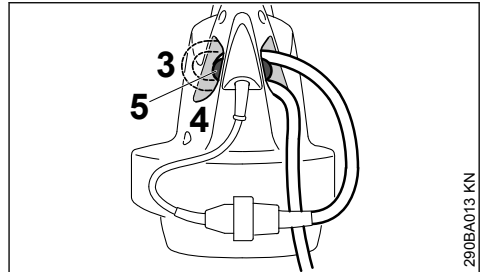

- Formar un lazo con el cable de prolongación
- Pasar el lazo (3) por la abertura (4)
- Pasar el lazo sobre el gancho (5) y apretarlo

5.3 Conexión a la caja de enchufe a la red

Antes de conectarla a la alimentación de tensión, comprobar si la máquina está desconectada – véase "Desconectar la máquina"

- Insertar el enchufe del cable de prolongación en una caja de enchufe debidamente instalada

6 Conectar la máquina

- Adoptar una postura segura y estable
- Mantener la máquina en la posición de trabajo

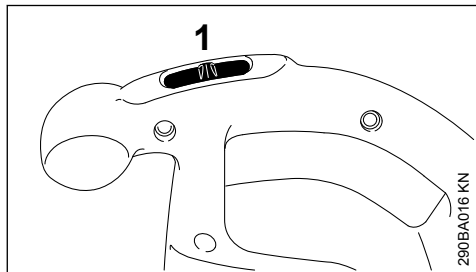
BGE 61, BGE 71, SHE 71

- ▶ Poner el interruptor (1) en I o II (posición II, según el equipamiento)

En máquinas con posición de mando I:

I = plena potencia de soplado

En máquinas con las posiciones de mando I y II:

I = media potencia de soplado

II = plena potencia de soplado

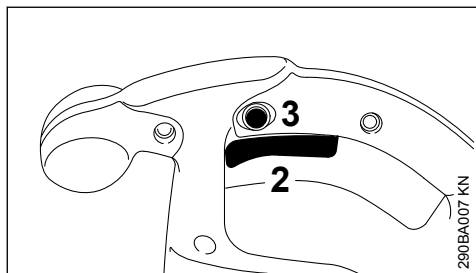
BGE 81, SHE 81

- ▶ Oprimir la palanca de mando (2) de la empuñadura de mando

La potencia de soplado y aspiración se puede regular progresivamente.

Pulsando el botón inmovilizador (3), se puede encastrar la palanca de mando (2) en el punto máximo de soplado y aspiración.

7 Desconectar la máquina

En pausas de cierta duración – desenchufarla.

Si ya no se utiliza la máquina, se deberá guardar de forma que no se ponga nadie en peligro.

Asegurar la máquina para que no tengan acceso a la misma personas ajenas.

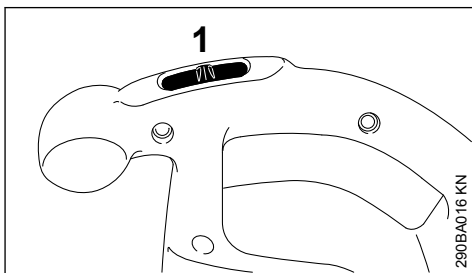
BGE 61, BGE 71, SHE 71

- ▶ Poner el interruptor (1) en 0

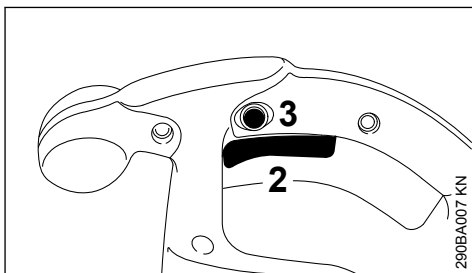
BGE 81, SHE 81

- ▶ Soltar la palanca de mando (2) en la empuñadura de mando

Estando enclavado el botón inmovilizador (3), oprimir brevemente a fondo la palanca de mando y soltarla.

8 Guardar la máquina

- ▶ Limpiar la máquina a fondo
- ▶ Guardar la máquina en un lugar seco y seguro. Protegerla contra el uso por personas ajenas (p. ej. por niños)

9 Instrucciones de mantenimiento y conservación

| Estos datos se refieren a condiciones de trabajo normales. En condiciones de trabajo más difíciles (fuerte acumulación de polvo, etc.) y trabajos diarios de mayor duración, acortar correspondientemente los intervalos indicados. | | Antes de comenzar el trabajo | Tras finalizar el trabajo o diariamente | Semanalmente | Mensualmente | Anualmente | En caso de avería | En caso de daños | Si lo requiere su estado |
|---|---------------------------------|------------------------------|---|--------------|--------------|------------|-------------------|------------------|--------------------------|
| | | | | | | | | | |
| Máquina completa | control visual (estado) | x | | | | | | | |
| | limpiar | | x | | | | | | |
| Empuñadura de mando | comprobación del funcionamiento | x | | | | | | | |
| Aberturas de aspiración para aire de refrigeración | limpiar | | | | | | | | x |
| Rótulos adhesivos de seguridad | sustituir | | | | | | | x | |

10 Minimizar el desgaste y evitar daños

La observancia de las instrucciones de este manual de instrucciones evita un desgaste excesivo y daños en la máquina.

El uso, mantenimiento y almacenamiento de la máquina se han de realizar con el esmero descrito en este manual de instrucciones.

Todos los daños originados por la inobservancia de las indicaciones de seguridad manejo y mantenimiento son responsabilidad del usuario mismo. Ello rige en especial para:

- Modificaciones del producto no autorizadas por STIHL
- El empleo de herramientas o accesorios que no estén autorizados para la máquina o que sean de calidad deficiente
- El empleo de la máquina para fines inapropiados
- Empleo de la máquina en actos deportivos o competiciones
- Daños derivados del uso de la máquina pese a la existencia de componentes averiados

10.1 Trabajos de mantenimiento

Todos los trabajos que figuran en el capítulo "Instrucciones de mantenimiento y conservación" se han de efectuar con regularidad. En tanto

estos trabajos de mantenimiento no los pueda efectuar el usuario mismo, habrán de encargarse a un distribuidor especializado.

STIHL recomienda encargar los trabajos de mantenimiento y las reparaciones únicamente a un distribuidor especializado STIHL. Los distribuidores especializados STIHL siguen periódicamente cursillos de instrucción y tienen a su disposición las Informaciones Técnicas necesarias.

De no efectuarse oportunamente estos trabajos o en caso de hacerlo indebidamente, pueden producirse daños que serán responsabilidad del usuario mismo. De ellos forman parte, entre otros:

- Daños en el electromotor como consecuencia de un mantenimiento inoportuno o insuficiente (p. ej. limpieza insuficiente de la conducción del aire de refrigeración)
- Daños por una conexión eléctrica errónea (tensión, cables de alimentación de medidas insuficientes)
- Daños por corrosión y otros daños derivados de un almacenamiento indebido
- Daños en la máquina como consecuencia del empleo de piezas de repuesto de calidad deficiente

10.2 Piezas de desgaste

Algunas piezas de la máquina están sometidas a un desgaste normal aun cuando el uso sea el apropiado y se han de sustituir oportunamente en función del tipo y la duración de su utilización.

De ellas forman parte, entre otras:

- Rueda del soplador
- Bolsa colectora

11 Componentes importantes

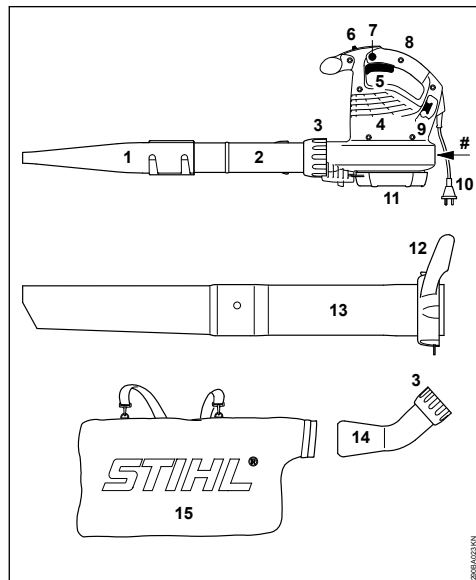

- 1 Tobera plana
- 2 Tubo de soplado
- 3 Tuerca de racor
- 4 Aberturas de aspiración para aire de refrigeración
- 5 Palanca de mando (sólo BGE 81, SHE 81)
- 6 Interruptor (sólo BGE 61, BGE 71, SHE 71)
- 7 Botón inmovilizador (sólo BGE 81, SHE 81)
- 8 Empuñadura de mando
- 9 Gancho para descarga de tracción
- 10 Enchufe de la red
- 11 Rejilla protectora
- 12 Tuerca de racor con asidero*
- 13 Tubo de aspiración*

14 Codo*

15 Bolsa colectora*

Número de máquina

12 Datos técnicos

12.1 Motor BGE 61

Ejecución de 120 V

| | |
|-------------------------------|------------------------|
| Datos de la conexión a la red | 120 V, 60 Hz, 9,2 A |
| Fusible | 15 A |
| Potencia | 1100 W |
| Clase de protección | II □ |

Ejecución de 240 V

| | |
|-------------------------------|------------------------|
| Datos de la conexión a la red | 240 V, 50 Hz, 4,8 A |
| Fusible | 10 A |
| Potencia | 1100 W |
| Clase de protección | II □ |

12.2 Motor BGE 71 / SHE 71

Ejecución de 120 V

| | |
|-------------------------------|------------------------|
| Datos de la conexión a la red | 120 V, 60 Hz, 9,2 A |
| Fusible | 15 A |
| Potencia | 1100 W |
| Clase de protección | II □ |

Ejecución de 230 V

| | |
|-------------------------------|------------------------|
| Datos de la conexión a la red | 230 V, 50 Hz, 4,8 A |
| Fusible | 10 A |
| Potencia | 1100 W |
| Clase de protección | II □ |

Ejecución de 230 V - 240 V

| | |
|-------------------------------|--------------------------------|
| Datos de la conexión a la red | 230 V - 240 V, 50 Hz, 4,8 A |
| Fusible | 10 A |
| Potencia | 1100 W |
| Clase de protección | II □ |

12.3 Motor BGE 81 / SHE 81

Ejecución de 230 V

| | |
|-------------------------------|------------------------|
| Datos de la conexión a la red | 230 V, 50 Hz, 6,1 A |
| Fusible | 10 A |
| Potencia | 1400 W |
| Clase de protección | II □ |

Ejecución de 230 V - 240 V

| | |
|-------------------------------|--------------------------------|
| Datos de la conexión a la red | 230 V - 240 V, 50 Hz, 6,1 A |
| Fusible | 10 A |
| Potencia | 1400 W |
| Clase de protección | II □ |

* Accesorio en SHE, accesorio opcional en BGE

12.4 Paso de aire máximo

| | Servicio de soplado | Servicio de aspiración |
|--------|-----------------------|------------------------|
| BGE 61 | 670 m ³ /h | --- |
| BGE 71 | 670 m ³ /h | 580 m ³ /h |
| BGE 81 | 750 m ³ /h | 650 m ³ /h |
| SHE 71 | 670 m ³ /h | 580 m ³ /h |
| SHE 81 | 750 m ³ /h | 650 m ³ /h |

12.5 Velocidad del aire con tobera

| | Servicio de soplado |
|--------|---------------------|
| BGE 61 | 66 m/s |
| BGE 71 | 66 m/s |
| BGE 81 | 76 m/s |
| SHE 71 | 58 m/s |
| SHE 81 | 67 m/s |

12.6 Medidas

| | |
|-------------|--------|
| Ancho | 210 mm |
| Altitud | 334 mm |
| Profundidad | 330 mm |

12.7 Peso

| | |
|--------|--------|
| BGE 61 | 3,0 kg |
| BGE 71 | 3,0 kg |
| BGE 81 | 3,3 kg |
| SHE 71 | 4,1 kg |
| SHE 81 | 4,4 kg |

12.8 Valores de sonido y vibraciones

Para determinar los valores de sonido y vibraciones, se tiene en cuenta el estado de funcionamiento de régimen máximo nominal.

Para más detalles relativos al cumplimiento de la pauta de la patronal sobre vibraciones 2002/44/CE, véase www.stihl.com/vib/.

12.8.1 Nivel de intensidad sonora continuo L_p según EN 50636-2-100

| | Servicio de soplado | Servicio de aspiración |
|--------|---------------------|------------------------|
| BGE 71 | 85 dB(A) | 85 dB(A) |
| BGE 81 | 89 dB(A) | 88 dB(A) |
| SHE 71 | 85 dB(A) | 85 dB(A) |
| SHE 81 | 89 dB(A) | 88 dB(A) |

12.8.2 Nivel de potencia sonora L_w según EN 50636-2-100

| | Servicio de soplado | Servicio de aspiración |
|--------|---------------------|------------------------|
| BGE 71 | 100 dB(A) | 101 dB(A) |
| BGE 81 | 103 dB(A) | 103 dB(A) |
| SHE 71 | 100 dB(A) | 101 dB(A) |
| SHE 81 | 103 dB(A) | 103 dB(A) |

12.8.3 Valor de vibraciones a_{HV} según EN 50636-2-100

Servicio de soplado

| | Empuñadura derecha |
|--------|----------------------|
| BGE 71 | 1 m/s ² |
| BGE 81 | 4,1 m/s ² |
| SHE 71 | 1 m/s ² |
| SHE 81 | 4,1 m/s ² |

Servicio de aspiración

| | Empuñadura derecha | Empuñadura izquierda |
|--------|----------------------|----------------------|
| BGE 71 | 0,8 m/s ² | 1,2 m/s ² |
| BGE 81 | 2,6 m/s ² | 5,6 m/s ² |
| SHE 71 | 0,8 m/s ² | 1,2 m/s ² |
| SHE 81 | 2,6 m/s ² | 5,6 m/s ² |

Para el nivel de intensidad sonora y el nivel de potencia sonora, el factor K según RL 2006/42/CE es = 2,5 dB(A); para el valor de vibraciones, el factor K según RL 2006/42/CE es = 2,0 m/s².

12.9 REACH

REACH designa una ordenanza CE para el registro, evaluación y homologación de productos químicos.

Información para cumplimentar la ordenanza REACH (CE) núm. 1907/2006, véase

www.stihl.com/reach

13 Indicaciones para la reparación

Los usuarios de esta máquina sólo deberán realizar trabajos de mantenimiento y conservación que estén especificados en este manual de instrucciones. Las reparaciones de mayor alcance las deberán realizar únicamente distribuidores especializados.

STIHL recomienda encargar los trabajos de mantenimiento y las reparaciones siempre a un distribuidor especializado STIHL. Los distribuidores especializados STIHL siguen periódicamente cursillos de instrucción y tienen a su disposición las informaciones técnicas.

En casos de reparación, montar únicamente piezas de repuesto autorizadas por STIHL para esta máquina o piezas técnicamente equivalentes. Emplear sólo repuestos de gran calidad. De no hacerlo, existe el peligro de que se produzcan accidentes o daños en la máquina.

STIHL recomienda emplear piezas de repuesto originales STIHL.

Las piezas originales STIHL se reconocen por el número de pieza de repuesto STIHL, por el logotipo **STIHL**® y, dado el caso, el anagrama de repuestos STIHL **SR** (en piezas pequeñas, puede encontrarse este anagrama también solo).

14 Gestión de residuos

La administración municipal o los distribuidores especializados STIHL ofrecen información sobre la gestión de residuos.

Una gestión indebida puede dañar la salud y el medio ambiente.

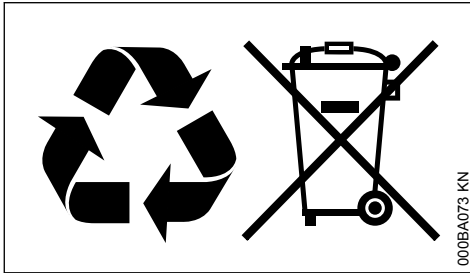

- ▶ Llevar los productos STIHL incluido el embalaje a un punto de recogida adecuado para el reciclado con arreglo a las prescripciones locales.
- ▶ No echarlos a la basura doméstica.

15 Declaración de conformidad UE

ANDREAS STIHL AG & Co. KG

Badstr. 115

D-71336 Waiblingen

Alemania

declara, como único responsable, que

| | |
|--------------------------|---|
| Tipo: | Soplador eléctrico aspiradora trituradora eléctrica |
| Marca: | STIHL |
| Modelo: | BGE 61 BGE 71 BGE 81 SHE 71 SHE 81 |
| Identificación de serie: | 4811 |

corresponde a las prescripciones habituales de las directrices 2011/65/CE, 2006/42/CE, 2000/14/CE y 2014/30/UE, y que se ha desarrollado y fabricado en cada caso conforme a las

versiones válidas en la fecha de producción de las normas siguientes:

EN 50636-2-100, EN 55014-1, EN 55014-2, EN 60335-1, EN 61000-3-2, EN 61000-3-3

Para determinar el nivel de potencia acústica medido y garantizado, se ha procedido conforme a la directriz 2000/14/CE, anexo V.

Nivel de potencia acústica medido

| | |
|---------|-----------|
| BGE 71: | 98 dB(A) |
| BGE 81: | 101 dB(A) |
| SHE 71: | 98 dB(A) |
| SHE 81: | 100 dB(A) |

Nivel de potencia acústica garantizado

| | |
|---------|-----------|
| BGE 71: | 100 dB(A) |
| BGE 81: | 103 dB(A) |
| SHE 71: | 100 dB(A) |
| SHE 81: | 102 dB(A) |

Conservación de la documentación técnica:

ANDREAS STIHL AG & Co. KG
Produktzulassung

El año de construcción, el país de fabricación y el número de máquina figuran en la máquina.

Waiblingen, 15/07/2021

ANDREAS STIHL AG & Co. KG

Atentamente,

Dr. Jürgen Hoffmann

Jefe de departamento homologación y regulación de producto



16 Declaración de conformidad UKCA

ANDREAS STIHL AG & Co. KG

Badstr. 115

D-71336 Waiblingen

Alemania

declara, como único responsable, que

| | |
|---------|---|
| Tipo: | Soplador eléctrico aspiradora trituradora eléctrica |
| Marca: | STIHL |
| Modelo: | BGE 61 |

BGE 71
BGE 81
SHE 71
SHE 81
4811

Identificación de serie:

corresponde a las disposiciones y reglamentos del Reino Unido The Restriction of the Use of Certain Hazardous Substances in Electrical and Electronic Equipment Regulations 2012, Supply of Machinery (Safety) Regulations 2008, Noise Emission in the Environment by Equipment for use Outdoors Regulations 2001 y Electromagnetic Compatibility Regulations 2016 y que se ha desarrollado y fabricado en cada caso conforme a las versiones válidas en la fecha de producción de acuerdo con:

EN 50636-2-100, EN 55014-1, EN 55014-2, EN 60335-1, EN 61000-3-2, EN 61000-3-3

Para determinar los niveles de potencia acústica medidos y garantizados, se ha procedido conforme a la directriz del Reino Unido Noise Emission in the Environment by Equipment for use Outdoors Regulations 2001, Schedule 8.

Nivel de potencia acústica medido

| | |
|---------|-----------|
| BGE 71: | 98 dB(A) |
| BGE 81: | 101 dB(A) |
| SHE 71: | 98 dB(A) |
| SHE 81: | 100 dB(A) |

Nivel de potencia acústica garantizado

| | |
|---------|-----------|
| BGE 71: | 100 dB(A) |
| BGE 81: | 103 dB(A) |
| SHE 71: | 100 dB(A) |
| SHE 81: | 102 dB(A) |

Conservación de la documentación técnica:

ANDREAS STIHL AG & Co. KG

El año de construcción, el país de fabricación y el número de máquina figuran en la máquina.

Waiblingen, 15/07/2021

ANDREAS STIHL AG & Co. KG

Atentamente,



Dr. Jürgen Hoffmann

Jefe de departamento homologación y regulación de producto

**UK
CA**

Innehållsförteckning

| | | |
|----|---|----|
| 1 | Om denna bruksanvisning..... | 45 |
| 2 | Säkerhetsanvisningar och arbetsteknik.... | 46 |
| 3 | Komplettering av blåsaggregatet..... | 50 |
| 4 | Komplettering av sugaggregat..... | 51 |
| 5 | El-anslutning av maskinen..... | 53 |
| 6 | Påslagning av maskinen..... | 54 |
| 7 | Stäng av maskinen..... | 54 |
| 8 | Förvaring av maskinen..... | 54 |
| 9 | Skötsel och underhåll..... | 55 |
| 10 | Minimera slitage och undvik skador..... | 55 |
| 11 | Viktiga komponenter..... | 56 |
| 12 | Tekniska data..... | 56 |
| 13 | Reparationsanvisningar..... | 57 |
| 14 | Avfallshantering..... | 58 |
| 15 | EU-försäkran om överensstämmelse..... | 58 |
| 16 | UKCA-konformitetsdeklaration..... | 58 |

Hej!

Tack för att du valt en kvalitetsprodukt från STIHL.

Den här produkten har tillverkats med moderna metoder och under omfattande kvalitetskontroller. Vi vill göra allt vi kan för att du ska vara nöjd med den här produkten och kunna använda den utan problem.

Om du har frågor om produkten ber vi dig kontakta din återförsäljare eller vår försäljningsavdelning.

Hälsningar



Dr Nikolas Stihl

1 Om denna bruksanvisning

1.1 Symboler

Alla symboler, som finns på maskinen är förklarade i denna skötselanvisning.